

ЖУСУП БАЛАСАГЫН атындагы
КЫРГЫЗ УЛУТТУК УНИВЕРСИТЕТИНИН

ЖАРЧЫСЫ ВЕСТНИК

КЫРГЫЗСКОГО НАЦИОНАЛЬНОГО
УНИВЕРСИТЕТА имени ЖУСУПА БАЛАСАГЫНА



Выпуск 2

ISBN 9967-21533X

ГЛАВНАЯ РЕДАКЦИОННАЯ КОЛЛЕГИЯ:

- И.Ч. Исамидинов,**
ректор КНУ им. Жусупа Баласагына,
доктор педагогических наук, профессор (*главный редактор*)
- Т.Т.Каракеев,**
проректор по научной работе и инновациям, доктор физико-математических наук
(*зам. главного редактора*)
- М.Т.Артыкбаев,**
член-корреспондент НАН КР, доктор философских наук, доктор политических наук, профессор
- У.А. Асанов,**
академик НАН КР, доктор химических наук, профессор
- А.А. Борубаев,**
академик НАН КР, доктор физико-математических наук, профессор
- Ч.Т. Джолдошева,**
член-корреспондент НАН КР, доктор филологических наук, профессор
- А.Ч.Какеев,**
академик НАН КР, доктор философских наук, профессор
- С.О.Карабаев,**
доктор химических наук, профессор
- Э. Мамбетакунов,**
член-корреспондент НАН КР, доктор педагогических наук, профессор
- Г.А. Мукамбаева,**
доктор юридических наук, профессор
- В.А. Печенов,**
член-корреспондент НАН КР, доктор биологических наук, профессор
- А.С.Сарыбаев,**
доктор экономических наук, профессор
- С.Ж.Токтомышев,**
академик НАН КР, доктор физико-математических наук, профессор

РЕДАКЦИОННАЯ КОЛЛЕГИЯ:

ЕСТЕСТВЕННЫЕ И ТЕХНИЧЕСКИЕ НАУКИ

д-р биол. наук, проф. член-корр. НАН КР А. Токтосунов, д-р физ.-мат. наук, проф. Л.В. Тузов, д-р хим. наук, проф. Р.К. Сарымзакова, д-р физ.-мат. проф. Т.Д.Омуров, д-р физ.-мат. наук, доц. А.А. Чекеев, канд. геогр. наук, доц. Н.В. Бредихин, канд. геогр. наук, доц. Т.З. Ниязов.

СОЦИАЛЬНЫЕ И ГУМАНИТАРНЫЕ НАУКИ

д-р фил. наук, доц. Т.С.Маразыков, д-р филос.наук, проф. А.А.Айтбаев, д-р истор. наук, доц. А.А.Арзыматова, д-р полит. наук, проф. Ж.Ж. Жоробеков, д-р соц. наук, доц. К.Б.Бектурганов, д-р истор. наук, доц. Т.Д.Джуманалиев, канд. юрид. наук, доц. С. Косаков, д-р истор. наук, доц. Б.М.Жумабаев, канд. фил. наук, доц. Н.Сардарбек кызы, канд. фил.наук, доц. П.К. Кадырбекова.

ЭКОНОМИЧЕСКИЕ НАУКИ

д-р экон. наук, проф. А.А. Асанова, д-р экон. наук, проф. А. А.Саякбаева, д-р экон. наук, доц. А.Арзыбаев, канд. экон. наук, доц. Э.Ж. Лайлиева, канд. экон. наук, доц. А.Э.Имакеева, канд. экон. наук, доц. А.А.Абдукаримова, канд. экон. наук, доц. Т.Ю. Жолдошева.

ОБРАЗОВАНИЕ И ПЕДАГОГИКА

д-р пед. наук, проф. Н.Ишекеев, д-р пед. наук, доц. Ж.А.Чыманов, канд. пед. наук, доц. А.Н.Гудимова, канд. пед. наук, доц. А.С.Раимкулова, канд. пед. наук, доц. Б.А.Байсабаев, канд. пед. наук, доц. Г.Т. Мунапысова, канд. пед. наук, доц. Б.К. Оторбаев.

ЕСТЕСТВЕННЫЕ И ТЕХНИЧЕСКИЕ НАУКИ

<i>АРКАБАЕВА Г.Н.</i> Математический анализ методов сортировки данных.....	7
<i>АРКАБАЕВА Г.Н.</i> Сложность пирамидальной сортировки.....	9
<i>БЕЙШЕНАЛИЕВ А.К., БАКИРОВА А.А., ДЖАШАКУЕВА Б.К.</i> Синтез галактопиранозилтиоосемикарбазида 12	
<i>ИМАНАЛИЕВ З.К., АШИРБАЕВ Б.Ы., АЛЫМБАЕВА Ж.А.</i> Решение дискретной задачи управления	
экономикой на макроуровне с малым шагом.....	16
<i>ЖАНОВ М.О.</i> Динамика адаптационного процесса и уровни здоровья у курсантов-горцев в	
период прохождения военной службы.....	21
<i>ДУБАНАЕВА К.ДЖ., СУЛАЙМАНКУЛОВ К.С., АСКАЛИЕВА Н.Р., ОРОЗБАЕВА Н.О., АБДЫРАЙЫМОВА</i>	
<i>Н.А.</i> Взаимодействие хлорида марганца с антралиновой кислотой в спиртово – водной среде	
при 250С.....	28
<i>КАЛЫБЕКОВ А.АЙ</i> – Үркөр жыл санагынын астрономиялык негиздери.....	32
<i>КАРИПОВА М.К.</i> О формировании понятия “интерференция света”.....	41
<i>Кожомуратова Э.А., Байдинов Т.Б., Намазова Б.С.</i> О взаимодействии в системе $ErCl_3 - C_5H_{10}O_2N_2 -$	
H_2O при 298К.....	45
<i>Ли С.П.</i> Полевые испытания препаратов на основе гуминовых веществ, рекомендуемых в	
качестве ростостимуляторов растений.....	48
<i>Молдобаев С.М., Джусуева М.С., Боркоев Б.М.</i> Мониторинг содержания тяжелых металлов в	
почвах, растениях и пищевых продуктах.....	52
<i>МУХТАР КЫЗЫ К., ЭРГЕШОВ А.А.</i> Гидроэкологическая характеристика долины реки Кичи-Кемин ..	55

СОЦИАЛЬНЫЕ И ГУМАНИТАРНЫЕ НАУКИ

<i>АМАНАЛИЕВ У.О.</i> Кыргыз Республикасынын бажы кодекси боюнча салык милдеттенмелерин	
аткарууну камсыз кылуунун ыкмалары.....	61
<i>АМАНАЛИЕВ У.О.</i> Салык өндүрүшү жана анын салык мыйзамында	
белгиленген негизги баскычтары.....	66
<i>АНДАШЕВА Ф.Т.</i> Потенциально - коннотативные семы во	
фразеологизмах-зоонимах.....	72
<i>АСАНКУЛОВА С.С., АСАНБЕКОВА Ч.М.</i> Национально-культурная специфика рекламных сообщений	76
<i>БАЗАРБАЙ УУЛУ Э.</i> Административно-правовые основы организации государственной службы в	
Кыргызской Республике.....	80
<i>БАЗАРБАЙ УУЛУ Э.</i> Административно-правовой статус государственных служащих в	
Кыргызской Республике.....	84
<i>БАЗАРБАЕВА А. Б.</i> Органы государственного управления	
Французской Республики.....	89
<i>БАЗАРБАЕВА А. Б.</i> Исторический аспект развития органов государственного управления	
Французской Республики.....	94
<i>БАЗЛАКУНОВА А.Т.</i> Нравственно-правовые проблемы сотрудников	
органов внутренних дел.....	98
<i>БАЯЛИЕВА Д.А.</i> Особенности служебно-делового общения.....	100
<i>БЕЙШЕМБЕК КЫЗЫ А.</i> Уголовная ответственность за коррупцию по уголовному кодексу	
Кыргызской Республики.....	103
<i>Биялиев А.</i> «Манас» эпосунун арасындагы филологдорго окутулушу.....	108
.....	
<i>БУКУЕВ Н. М.</i> Приоритеты политики США в современной	
Центральной Азии.....	126

<i>ДАИРОВА Г. Р.</i> Зарубежный опыт эффективного развития туристического бизнеса на примере Кыргызской Республики.....	133
<i>ДЕМИЛЬХАНОВА И.И.</i> Устойчивость употребления фразеологических единицы виды ее инвариантности	137
<i>ДЖАМАНКУЛОВА Н. Т.</i> Основы здорового образа жизни	143
<i>ДЖАМАНКУЛОВА Н. Т.</i> Планирование семьи	153
<i>ДЖУМАГАЗИЕВА Н. К.</i> Современное состояние журналистики и медиасистемы в сфере ПР	161
<i>ДУЙШЕНАЛИЕВА А. Д.</i> Становление и развитие местного самоуправления в Кыргызстане в период демократических преобразований общества	164
<i>ДУЙШЕНАЛИЕВА А. Д.</i> Местное самоуправление: теоретико-методологические вопросы	167
<i>ИШЕКЕЕВ. Н. И.</i> Тилдик жана кесиптик компетенттүүлүк	173
<i>ИШЕКЕЕВ. Н. И.</i> Мамлекеттик тилди окутуунун проблемалары	179
<i>КАДИЕВА Л. Э.</i> Политико-правовая природа национальной безопасности в сфере государственного суверенитета Кыргызстана	183
<i>КАЗАКБАЕВ А.Д.</i> Организационно-бытовые моменты борцовских состязаний кыргызов (с древнейших времен и до первой половины XX века).....	188
<i>КАЗАКБАЕВ А.Д.</i> Национальные виды борьбы кыргызов: пешая «куреш» и конная «оодарыш» в предвоенные и военные годы: (1938-1945 гг.).....	200
<i>КЕМЕЛОВА В. К.</i> Неврологические посттравматические расстройства у пострадавших лиц – участников апрельских событий	211
<i>КЕМЕЛОВА В.К.</i> Изменчивость свойств внимания от состояния нервной системы.....	213
<i>КОНЖАК ИБРАХИМ.</i> Кыргызстан менен Туркия кызматташтыгында лидерлердин ролу: Тургут Өзал жана Аскар Акаев мезгилине саясий анализ.....	217
<i>КОШБАКОВА Б.М.</i> Влияние традиций и обычаев на гендерную социализацию молодежи	220
<i>КОШБАКОВА Б.М.</i> Место и роль женщины в кочевой общине у кыргызов	227
<i>МАТИКЕЕВА А.К., АШРАХМАНОВА С. К., КАМЧЫБЕКОВА Д. М.</i> Функционирование и совершенствование видов речевой деятельности при обучении русскому языку	234
<i>ОМУРАЛИЕВА А.А.</i> Становление института президента в Кыргызской Республике (первый этап, по конституции кр, ред. 1993 года)	238
<i>ОСМОНОВА Д. А.</i> Регуляция и гармонизация современных гендерных отношений: от конфликтов к толерантности	242
<i>САТЫБЕКОВА Т.С.</i> Идеи трудового воспитания в кыргызских пословицах и поговорках	246
<i>СМАНОВА А.Б.</i> Правовые аспекты правового регулирования деятельности институтов гражданского общества в Республике Казахстан.....	249
<i>СМАНОВА А.Б.</i> Конституция Республики Казахстан --- правовая основа формирования гражданского общества.....	253
<i>СУЛТАНАЛИЕВА А.С.</i> Профессиональное образование в сфере PR	255
<i>ТИЛЛЕБАЕВ С.</i> Капаста жаткан шордуудан// кандай куш кабар алалат	260
<i>УРАИМОВА Т. А.</i> Об одном из элементов механизма реализации конституционного права на охрану здоровья в Кыргызской Республике.....	264
<i>УРАИМОВА Т.А.</i> О конституционных гарантиях защиты права на охрану здоровья в Кыргызской Республике.....	268
<i>УСУБАЛИЕВА А.А.</i> Роль СМИ в формировании ценностных ориентаций молодежи	273
<i>ШАМЕНОВА А.К.</i> Проблеме составления многоязычных словарей	279

<i>ШАРШЕНБАЕВ А. К. БОРОБАЕВА Ж. С.</i> Азыркы кыргыз тилиндеги медициналык терминдердин изилдениш тарыхы.....	284
<i>ЭШАНКУЛОВА Ш. А.</i> О спорных вопросах теории безличности в тюркологии и кыргызском языкознании	287

ЭКОНОМИЧЕСКИЕ НАУКИ

<i>АМЕРЖАНОВА Д. А.</i> Накопительные пенсионные фонды - крупнейшие стратегические инвесторы и локомотив развития рынка ценных бумаг	292
<i>БАЙГАЗИЕВА Н. А., ИМАНГАЗИЕВ Р. М.</i> Анализ рынка труда и проектирование рынка труда в Кыргызской Республике	297
<i>БАЙГАЗИЕВА Н. А., ИМАНГАЗИЕВ Р. М.</i> Экономика супермаркетов. Удобные цены. Качество	303
<i>ЗАЯКИНА А. В.</i> Инвестиционная привлекательность отраслей и регионов Казахстана.....	308

ПЕДАГОГИКА И ОБРАЗОВАНИЯ

<i>БАЯЛИЕВА Э. Ж.</i> Дистанционная форма образования: преимущества и недостатки.....	314
<i>ИБИРАЙЫМ КЫЗЫ А.</i> Жалпы билим берүүчү мектепте информатиканы окутуунун мазмунун оптималдаштыруудагы баалоо проблемалары	317
<i>КАРАБАЛАЕВА Г. Т.</i> Отец и мать как воспитатели	322
<i>КАРАБАЛАЕВА Г. Т.</i> Антропологический подход в педагогическом семейного воспитания	328
<i>МАМБЕТАКУНОВ Э., ЭМИЛБЕК УУЛУ А.</i> Физика сабагында тескери образды колдонуу	333
<i>СЫДЫКОВА М. Б.</i> Маалымат технологияларын колдонуу менен өз алдынча ишти өркүндөтүүнүн проблемалары	336
<i>СЫДЫКОВА М. Б.</i> Билим берүү системасындагы өз алдынча ишти уюштуруу	341
<i>УСЕНОВА С. Т.</i> Англис жана кыргыз тилдериндеги грамматикалык категориялардын типологиясы	348
<i>ЭМИЛБЕК УУЛУ А.</i> Мектеп окуучуларынын ой жүгүртүүлөрүнүн өзгөчөлүктөрү жөнүндө	359

ЕСТЕСТВЕННЫЕ И ТЕХНИЧЕСКИЕ НАУКИ

Аркабаева Г.Н.

Кыргызский национальный университет им. Ж. Баласагына

УДК: 510. (0755)

МАТЕМАТИЧЕСКИЙ АНАЛИЗ МЕТОДОВ СОРТИРОВКИ ДАННЫХ

Современный мир не мыслим без интернета, для успешного поиска в сети используются множество алгоритмов. Для того чтобы работа вычислительных машин была наиболее эффективной необходимо совершенствование как самой вычислительной техники, так и всего программного обеспечения. Успешный поиск зависит от правильного упорядочения данных. Существует множество алгоритмов сортировки. Если на начальном этапе программисты чисто интуитивно выбирали методы сортировки, то с процессом совершенствования интеллектуальной базы встает вопрос изучения этих методов. Математический и сравнительный анализ различных методов сортировки позволит делать не слепой, а осознанный выбор алгоритмов. И на примере анализа этих методов можно проводить исследования и других алгоритмов.

Проблема сортировки подвергалась исследованию в целом ряде работ таких ученых, как Д.Кнут, Дж. Мочли, Дж. Уилера, Д.Л. Шелла, У.Дж. Уильямс, К.Э. Ботчера, Ч.Э. Хоара, А.А. Попернова, Г.В. Стасевича, Л.В. Анисимова, Л.Р. Айрепетяна, В.Пратта.

В монографии Д.Кнута центральное место отведено именно проблеме сортировки и поиска, т.к. сортировка и поиск в той или иной мере присутствует эффективность, а иногда и работоспособность всей системы. Поэтому достаточно четкое представление об этой области нужно для решения любой задачи на ЭВМ, как обязательный элемент искусства программирования.

Историческое зарождение методов машинной сортировки можно отнести еще к 19 столетию и за столь длительное время многие специалисты успели использовать силы в этой области. Анализ развития вопроса сортировки показывает, что тесно связана со многими неухоженными тропами в вычислениях: с первыми машинами для обработки данных, первыми запоминаемыми программами, первыми программными обеспечениями, первыми методами буферизации, первой работой по анализу алгоритмов и сложности вычислений. А так же, как показал Д. Кнут в своей блестящей всеобъемлющей монографии, исследование проблем сортировки и поиск дает основу для обсуждения широкого класса важнейших общих вопросов программирования:

1. Как находить хорошие алгоритмы?
2. Как улучшить имеющиеся алгоритмы и программы?
3. Как исследовать эффективность алгоритмов математически?
4. Как разумно выбрать один из нескольких алгоритмов для решения конкретной задачи?
5. В каком смысле можно доказать, что некоторые алгоритмы являются «наилучшими из возможных»?
6. Как теория вычислений согласуется с практическими соображениями?
7. Как эффективно использовать различные виды внешней памяти?

Наиболее полное представление о сортировке дает в своей работе Д.Кнут (1). Он описывает различные методы сортировки и анализирует возможные способы их совершенствования.

Итак, что такое сортировка? Под сортировкой обычно понимают процесс перестановки объектов данного множества в определенном порядке. Цель сортировки-обеспечение последующего поиска элементов в отсортированном множестве. В этом смысле элементы сортировки присутствуют во всех задачах. Упорядоченные объекты содержатся в телефонных книгах, ведомостях подоходный налог, в библиотеках, словарях, да почти всюду, где нужно их разыскивать.

Пусть нам даны элементы

$$a_1, a_2, a_3, \dots, a_n$$

сортировка означает перестановку этих элементов в таком порядке

$$a_{k1}, a_{k2}, a_{k3}, \dots, a_{kn}$$

что при заданной функции упорядочения справедливо отношение

$$f(a_{k1}) \leq f(a_{k2}) \leq \dots \leq f(a_{kn})$$

Д.Кнут (1) при анализе алгоритмов оперирует производящей функцией

$$H_n = \sum Z^{j(a_1, a_2, \dots, a_n)}$$

где Z – параметр алгоритма $j(a_1, a_2, \dots, a_n)$ – индекс перестановки $a_1, a_2, a_3, \dots, a_n$; сумма берется по перестановкам множества, равным числам Эйлера (k^n), где k – число отрезков, и по асимптотическим формулам гармонических чисел:

$$H_n = \ln(n) + \gamma + O(n^{-1}) \quad \gamma - \text{постоянная Эйлера}$$

И по формулам Стирлинга:

$$\ln(n!) = (n+1/2)\ln(n) - n + o + \sum_{1 < k < m} (-1)^k B_k / (k-1)kn^{k-1} + O(1/n^m)$$

Где $k = \ln \sqrt{2\pi}$ – постоянная Стирлинга, B – числа Бернулли; в частности для $m=5$?

$$\text{Получается } \ln(n!) = (n+1/2)\ln(n) - n + o + 1/12n - 1/360n^3 + O(1/n^5).$$

Д.Кнут (1) после определенных статистических исследований получил асимптотическую формулу для числа инверсий.

$$V = (\min 0, \text{ave}(n^2 - n) / 4, \text{Max}(n^2 - n) / 2),$$

где n – число записей в файле.

Н.Вирт (2) для этого алгоритма простым подсчетом, считая все перестановки n ключей равновероятными, получил формулы для числа сравнений:

$$C_{\min} = n-1, C_{cp} = 1/4(n^2 + n - 2), C_{\max} = 1/2(n^2 + n) \text{ и числа пересылок:}$$

$$M_{\min} = 2(n-1), M_{cp} = 1/4(n^2 + 9n - 10), M_{\max} = 1/2(n^2 + 3n - 4).$$

Сравнительный анализ известных четырех методов сортировки: метода простых включений, метода Шелла, метода простого выбора и метода пирамидальной сортировки, показал, что метод Шелла хорошо сортирует перестановки, которые наиболее упорядочены и наихудшим образом сортируют те, которые упорядочены или частично упорядочены в обратном порядке. Для перестановок, упорядоченных в обратном порядке и на случайных перестановках, дает лучшие результаты метод пирамидальной сортировки. Метод простого включения хорошо сортирует перестановки, элементы которых расположены таким образом, что они являются соседними во всех словах, а также целесообразно использовать его при небольших n , т.к. выигрыш по времени получается за счет простоты алгоритма. И самым неудачным среди всех методов оказался метод

простого выбора, поскольку он затрачивает n шагов независимо от расположения элементов в перестановка. Этот метод может применяется как и метод простого включения в тех случаях, когда необходимо отсортировать небольшое количество данных. Математический и сравнительный анализ данных методов подробно рассмотрен в статьях (3),(4) и (5).

Помимо того, что эффективное применение методов сортировки экономит от 25% до половины машинного времени, математический анализ этих методов является наглядным примером того каким образом можно анализировать, а следовательно правильно использовать те или иные алгоритмы при написании программ.

Литература:

1. Кнут Д. Искусство программирования для ЭВМ. Т.1,3. – М: Мир, 1976г.
2. Вирт Н. Алгоритмы+структуры данных=программы. –М: Мир, 1985г.
3. Аркабаева Г.Н. Оценки числа сравнений элементов подстановки при использовании метода «Простых включений» V научная сессия аспирантов Кыргызгосуниверситета. Бишкек, 1992, 24-25стр.
4. Аркабаева Г.Н. О числе присвоений при сортировке методом простого выбора и методом Шелла. Вестник Кыргызского государственного Национального университета. Бишкек, 1994г., 208-213стр.
5. Аркабаев Н.А., Аркабаева Г.Н., Сложностная характеристика алгоритма сортировки простыми включениями. Вестник Кыргызского государственного Национального университета. Бишкек, 1995г., 2138-144стр.

Аркабаева Г.Н.

Кыргызский национальный университет им. Ж. Баласагына

УДК: 510. (0755)

СЛОЖНОСТЬ ПИРАМИДАЛЬНОЙ СОРТИРОВКИ

Алгоритм пирамидальной сортировки обозначим через B_4 , для оценки сложности этого алгоритма, исследуем функции $M_{E_4}(\alpha)$ -число перемещений, и $C_{E_4}(\alpha)$ -число сравнений.

Алгоритм B_4 получен на основе алгоритма простого выбора (1), обозначим этот алгоритм через B_3 . Алгоритм B_4 является более усовершенствованным и, следовательно, более эффективным алгоритмом. Он отличается от алгоритма B_3 тем, что от каждого прохода получается больше информации, чем просто указание на один наименьший элемент.

Чтобы рассортировать последовательность элементов с помощью алгоритма B_4 , строится пирамида, которая определяется как последовательность величин a_m, a_{m+1}, \dots, a_r таких, что $a_i > a_{2i}$ и $a_i > a_{2i+1}$ для всякого $i = m, \dots, \frac{r}{2} \dots$

Рассмотрим перестановку

$$\alpha = a_1, \dots, a_{i-1}, a_i, a_{i+1}, \dots, a_n.$$

Элементы $a_{\frac{n}{2}+1}, \dots, a_n$ будут составлять последовательность, которую можно рассматривать как нижний ряд соответствующего двоичного дерева, где не требуется никакого упорядочения.

После этого, на каждом шаге добавляется новый элемент a_i , который после сравнения с элементами a_{2i} и a_{2i+1} помещается нужное место.

Этот процесс приводит к построению пирамиды. Следующим этапом является сортировка. Для этого надо выполнить N шагов присваивания: после каждого шага очередной элемент берется с вершины пирамиды. На каждом шагу из пирамиды выбирается последний элемент, верхний элемент помещается на освободившееся место. Затем элемент, оказавшийся на вершине пирамиды, «просеивается» на соответствующее место, т.е. вновь строится пирамида и т.д., пока все элементы не будут упорядочены по возрастанию. Алгоритм этого метода можно записать так:

```

PROCEDUREB4
VAR L, R, X: INTEGER;
PROCEDURE PIR;
LABEL 13;
VAR I, J: INTEGER;
BEGIN I=L; J=2*I; X=A(I);
WHILE J<=R DO
BEGIN IF J<R THEN
IF A(J)<A(J+1) THEN J=J+1;
IF X>=A(I) THEN GO TO 13;
A(I)=A(J); I=J; J=2*I
END;
13: A(I)=X
END;
BEGIN L=(N DIV 2)+1; R=N;
WHILE L>1 DO
BEGIN L=L-1; PIR
END;
WHILE R>1 DO;
BEGIN X=A(I); A(L)=A(R);
A(R)=X; R=R-1; PIR
END
END;

```

Основные понятия.

Для исследования функции $M_{B_4}(\alpha)$ и $C_{B_4}(\alpha)$ используются понятия дерева решений и сортирующего дерева. Введем эти понятия.

Определение. Двоичное дерево, в котором каждый путь вершины до данного места определяет процесс упорядочения одной перестановки из n элементов, называется деревом решений.

Для дерева решений справедливы следующие утверждения, доказанные А.Ахо(2).

Лемма1: Бинарное дерево высоты h содержит не более 2^h листьев.

Теорема: Высота любого дерева решений упорядочивающего последовательность из n различных элементов не меньше $\log_2 n!$.

Следствие. Любой алгоритм, упорядочивающий множество из n – элементов с помощью бинарных сравнений, тратит не более $Cn \log_2 n$ шагов при достаточно больших n . C – некоторая константа.

Каждый путь дерева решений определяет процесс упорядочения конкретной перестановки, который можно описать с помощью двоичного дерева, назовем это дерево сортирующим.

Рассмотрим дерево, стоящее из 3-х вершин: из корня и 2-х листьев.

Назовем вершину a «отцом», а вершину b и c «сыновьями», тогда сортирующие деревья, в которых все «отцы» больше своих «сыновей», будут пирамидами.

Из элементов любой перестановки можно составить сортирующее дерево или пирамиду.

Далее, если нам необходимо рассортировать $P(n)$ перестановок, то дерево решений для этого класса перестановок будет иметь ровно $P(n)$ листьев.

Следовательно, количество листьев дерева решений, описывающего процессы упорядочения перестановок, элементы которых образуют пирамиду (назовем такое дерево пирамидальным деревом решений), равно количеству этих перестановок или пирамид.

Рассмотрим пирамидальное дерево решений для пяти чисел a_1, a_2, a_3, a_4, a_5 , построенное для функции перемещения.

Если M_2 – число перемещений, необходимо для упорядочения элементов пирамиды, а C_2 – число сравнений, то $M_2=2C_2$.

Поведение функции $M_{B_4}(n)$.

Теорема 1. Имеет место $M_{B_4}(n) \leq 2n \log_2 n + 2n$

Доказательство. Упорядочение элементов некоторой перестановки α методом B_4 состоит из 2-х этапов:

1. Построение пирамиды.
2. Сортировка пирамиды.

Следовательно $M_{B_4}(\alpha)$ равно сумме числа перемещений, затраченных на построение пирамиды, обозначим, это число через M_{1B_4} , и числа перемещений M_{2B_4} , необходимых для сортировок пирамиды, т.е.

$$M_{B_4}(\alpha) = M_{1B_4} + M_{2B_4}$$

Отсюда

$$M_{B_4}(n) = \max M_{1B_4} + \max M_{2B_4} \quad (1)$$

Найдем сначала $\max M_{1B_4}$.

Согласно описания B_4 , из элементов перестановки α строим дерево такое, что $a_{\frac{i}{2}}, a_{\frac{i}{4}}, \dots, a_i$ будут основанием этого дерева, следовательно, согласно Лемме1 высота этого дерева будет равна $\log_2 \frac{n}{2}$. Далее, для того, чтобы M_{1B_4} было максимальным, необходимо, чтобы элементы каждого уровня данного дерева сделали максимальное число перемещений. Поскольку элементы 1-го уровня могут максимально $2(i-1)$ перемещений, то если обозначим количество элементов 1-го уровня через S_i , получим

$$\max M_{1B_4} = \sum_{i=2}^{\log_2 \frac{n}{2}} S_i * 2(i-1) \quad (2),$$

$$\text{т.к. } S_i = \frac{n}{2^i}, \quad i=2, \dots, \log_2 \left(\frac{n}{2}\right),$$

$$\max M_{1B_4} = \sum_{i=2}^{\log_2 \frac{n}{2}} \left(\frac{n}{2^i}\right) 2(i-1) = 2^n \sum_{i=2}^{\log_2 \frac{n}{2}} \frac{1}{2^i} - 2n \sum_{i=2}^{\log_2 \frac{n}{2}} \frac{1}{2^i} \leq 4n - 2n = 2n \quad (3)$$

Далее, после построения пирамиды происходит ее упорядочение. Оно осуществляется так. Берется элемент, находящийся в корне дерева и обменивается с последним элементов, после чего, элемент, оказавшийся в корне, «просеивается» на свое место, эта операция прделывается со всеми элементами пирамиды.

Поскольку высота пирамиды равна $\log_2\left(\frac{n}{2}\right)$, то каждый из $(n-1)$ элементов может сделать максимально $2\log_2\left(\frac{n}{2}\right)$ перемещений и плюс еще два перемещения, затраченных на обмен с элементом, первоначально находящимся в корне пирамиды. Следовательно,

$$\max M_2 \leq 2(n-1) \log_2 \frac{n}{2} + 2(n-1) = 2(n-1) \log_2 n - 2(n-1) + 2(n-1) = 2(n-1) \log_2 n \quad (4)$$

подставляя (3) и (4) в (1), получим $M_{B_4}(n) < 2(n-1) \log_2 \frac{n}{2} + 2(n-1) + 2n = 2(n-1) \log_2 n + 2n \leq 2n \log_2 n + 2n$.

Теорема доказана.

Литература:

1. Аркабаева Г.Н. “О числе присвоений при сортировке методом простого выбора и методом Шелла”. Вестник Кыргызского университета. Бишкек, 1994г. с. 208-213.
2. Ахо А., Хопкрофт Дж., Ульям Дж. “Построение и анализ вычислительных алгоритмов”.-М.: Мир, 1979.

Бейшеналиев А.К., Бакирова А.А., Джашакуева Б.К.

*Кыргызский национальный университет им. Ж. Баласагына
Национальная академия наук Кыргызской Республики*

УДК 547. 495.2 (088.8)

СИНТЕЗ ГАЛАКТОПИРАНОЗИЛТИОСЕМИКАРБАЗИДА

Среди органических соединений, содержащих в качестве гетероатомов кислород и серу, найдены эффективные лекарственные препараты, обладающие противоопухолевой, антитуберкулезной, антидиабетической, антивирусной активностью (Машковский, 2010; Солдатенков, 2001).

Актуальной задачей является поиск новых труднодоступных серосодержащих соединений и усовершенствование общих методик синтеза.

Для синтеза S-содержащих органических соединений используется реакция тионирования с применением реагента Lawesson (LR), который был исходным синтоном для получения гликозилметилтиомочевин (M.Jesberger, 2003, 1929-1958; Бакирова и др., 2007, 221-224; Джаманбаев и др., 2010).

В продолжение начатых исследований по тионированию гликозиламинов, нами изучены реакции взаимодействия 4-замещенных углеводных производных семикарбазида (Джаманбаев и др., 2005) с реагентом Lawesson (LR), приводящие к образованию гликопиранозилтиосемикарбазидов (схема 1). В данной работе в качестве объекта исследования был использован галактопиранозилсемикарбазид.

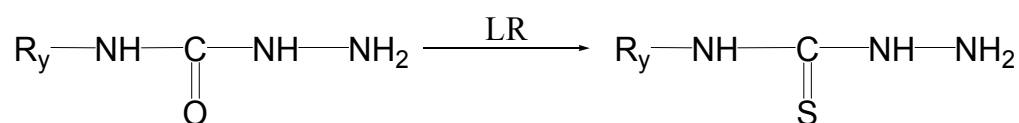

где: R_y – D-галактопираноза

Схема 1

Структура и индивидуальность синтезированных соединений подтверждена физико-химическими методами анализа.

Экспериментальная часть

ИК-спектры записаны на приборе «NicoletAvatar 370» DTGS фирмы ElectronCorporation в области 500-4000 см⁻¹ (прессование с KBr).

Температуру плавления измеряли на микронагревательном столике Boetuis. Скорость подъема температуры составляла 4⁰С в минуту.

Компьютерный прогнозбиологической активности проведен с использованием программы PASS.

Синтез 2,4-бис(п-метоксифенил)-1,3-дитиадифосфетан-2,4-дисульфид (LR)

В колбу помещают 3, 661 г серы, 1,4 г красного фосфора, 12 мл анизола и кипятят. Выпавшие кристаллы отфильтровывают и промывают абс. эфиром и бензолом. Перекристаллизовывают из абс. толуола.

Выход: 4,36г (47,8%). T_{пл}=228-229⁰С.

ИК-спектр (KBr, ν, см⁻¹): 689 (P=S), 615 (P-S), 1022, 1095, 1180 (R-O-CH₃), 1267, 1294, 1308, 1458, 1493, 1592 (аром.).

C₁₄H₁₄O₂P₂S₄ 404,475 Найдено: C-41,95; H-3,78; S-32,07.

Вычислено: C-41,57; H-3,49; S-31,71.

Синтез 4-(β-D-галактопиранозил)семикарбазида

В колбу помещают 4,6 г 4-(β-D-галактопиранозил)нитрозомочевины и 50 мл метилового спирта, охлаждают до -2-5⁰С прикапывают при перемешивании 1,6 мл гидразин гидрата, оставляют реакционную смесь на 2 часа при температуре 0⁰С. Выпавший осадок отфильтровывают, промывают метиловым спиртом.

Выход: 32 г (80 %). T_{пл}=189-192⁰С. [α_D]= + 17,3⁰ (с1, H₂O).

Синтез N-(β-D-галактопиранозил)тиосемикарбазида

В колбу помещают 0,05 г N-(β-D-галактопиранозил)семикарбазида и 0,09 г 2,4-бис-(п-метоксифенил)-1,3-дитиадифосфетан-2,4-дисульфида (LR), 3 мл абс. пиридина и кипятят в течение 35 минут. Раствор упаривают и перекристаллизовывают из спирта.

Выход: 0,023г (46%). T_{пл}=210-211⁰С. Rf=0,9 система: этанол

ИК-спектр (KBr, ν, см⁻¹): 3369, 3263, 3179 (N-H); 1645, 1621 (NH-C=S); 1439-1333 (C=S); 999-908 (углеводное кольцо); 801-544 (C-S).

C₇H₁₅N₃O₅S 253,278 Найдено: C-33,96; H-6,28; N-15,91; S-11,98

Вычислено: C-33,19; H-5,97; N-16,59; S-12,66.

ИК-спектр N-(β-D-галактопиранозил)тиосемикарбазида представлен на рис.1.



Рис.1. ИК-спектр N-(β-D-галактопиранозил)тиосемикарбазида
 Проведен компьютерный прогноз биологической активности
 галактопиранозил(тио)семикарбазидов (табл.1) (Филимонов, [http: www.imbck.msk.ru /PASS/](http://www.imbck.msk.ru/PASS/)).

Таблица 1

Данные прогноза биологической активности

Формула	Вид биологической активности	P _a /P _i
1	2	3
	антимикобактериальная	0,802/0,004 (0,596/0,009)
	антидиабетическая	0,605/0,005 (0,829/0,003)
	противоопухолевая	0,739/0,020 (0,763/0,017)
	алкилятор	0,691/0,004 (0,740/0,003)
	лечение рестеноза	0,704/0,004 (0,721/0,004)
	лечение психозов	0,625/0,038 (0,696/0,015)
	лечение заболеваний зрительного нерва	0,606/0,042 (0,631/0,034)
	противоопухолевая (ракжелудка)	0,333/0,017 (0,587/0,004)
	Антивирусная (грипп)	0,684/0,006

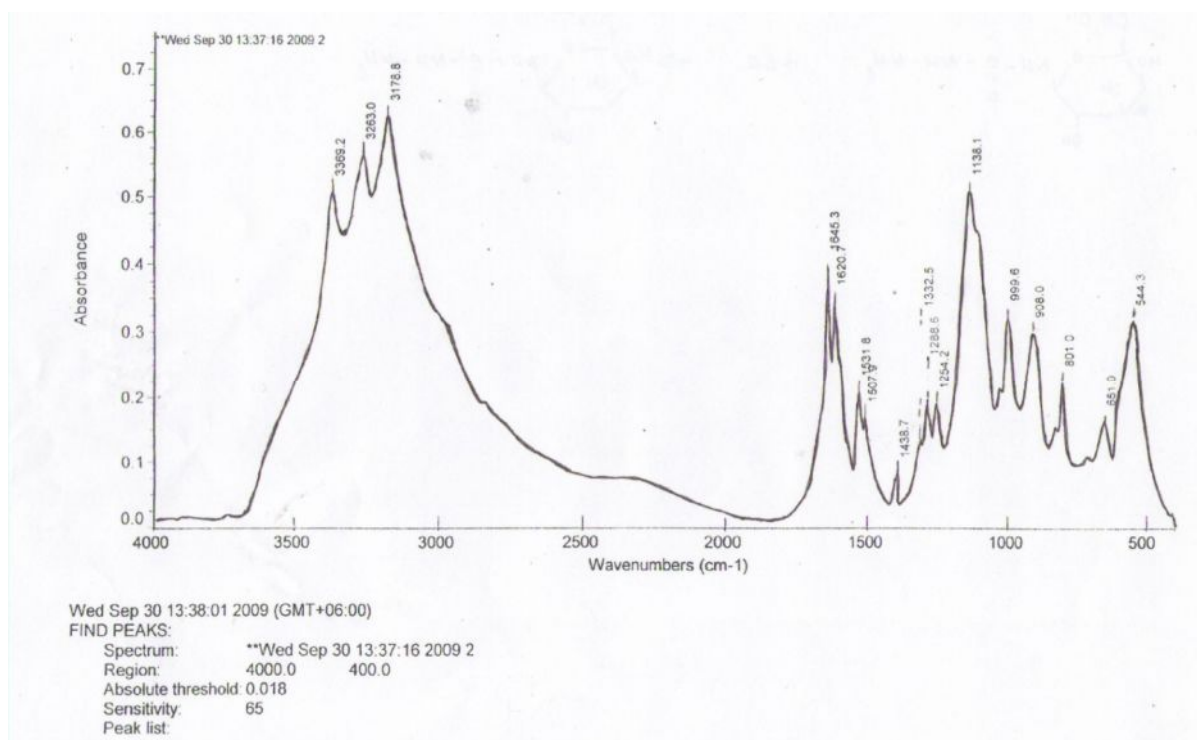
		(0,584/0,014)
	Аллергические дерматиты	0,514/0,053 (0,590/0,032)
	антитуберкулезная	0,722/0,004 (0,562/0,006)
	иммуностимулятор	0,573/0,024 (0,526/0,029)
	антибактериальная	0,556/0,012 (0,459/0,020)

Таким образом, по результатам проведенных исследований установлено, что замена гетероатома кислорода на серу приводит к изменению спектра биологической активности, что свидетельствует о перспективности поиска новых БАС на основе углеводовных производных семикарбазида и тиосемикарбазида.

Литература:

1. Машковский М.Д. Лекарственные средства. -М.: Новая волна, 2010.
2. Солдатенков А.Т., Колядина Н.М., Шендрик И.В. Основы органической химии лекарственных веществ. -М.: Химия, 2001.
3. M. Jesberger, T. P. Davis, L. Barner. Applications of Lawesson's reagents in organic and organometallic syntheses //Synthesis.-2003.-N.13.-P. 1929-1958.
4. Бакирова А.А., Дермугин В.С., Джаманбаев Ж.А., Абдурашитова Ю.А., Эрнazarова Б.К. Синтез и физико-химические свойства реагента Lawesson (LR) // Вестник КНУ им. Ж. Баласагына.- 2007.-Сер.5.- Вып.-1.-С. 221-224.
5. Джаманбаев Ж.А., Дермугин В.С.,Бакирова А.А., Абдурашитова Ю.А., Эрнazarова Б.К. Способ получения гликозилметилтиомочевин / Кыргызпатент № 1251, 2010.
6. Джаманбаев Ж.А., Джаманбаева З.А., Афанасьев В.А. 4-гликопиранозилсемикарбазида как промежуточные продукты для синтеза соединений, обладающих противовоспалительной и антимикробной активностью / Роспатент № 2027721, 1995.
7. Филимонов Д.А., Поройков В.В. Прогноз спектра биологической активности органических соединений// [http: www.imbck.msk.ru /PASS/](http://www.imbck.msk.ru/PASS/).

¹Иманалиев З.К., ¹Аширбаев Б.Ы., ²Алымбаева Ж.А.

¹Кыргызский государственный технический университет им.И.Раззакова,

²Кыргызский государственный университет строительства,
транспорта и архитектуры им.Н.Исанова.

УДК 51-7: 330.4

РЕШЕНИЕ ДИСКРЕТНОЙ ЗАДАЧИ УПРАВЛЕНИЯ ЭКОНОМИКОЙ НА МАКРОУРОВНЕС МАЛЫМ ШАГОМ

Рассмотрим экономический процесс, который характеризуется в каждый момент времени набором переменных X, Y, C, K, L , где X - интенсивность валового продукта, Y - интенсивность конечного продукта, C - непроемственное потребление, J - валовые капитальные вложения, K - объем основных производственных капиталов, L - трудовые ресурсы.

Взаимозависимости этих переменных определяются следующими соотношениями [1]:

$$Y = (1 - a)X = J + C, (1)$$

$$\Delta K = J - \varepsilon K \text{ или } \Delta K = (1 - a)(1 - u)X - \varepsilon K, (2)$$

где $\Delta K = K(t + \mu) - K(t)$ - прирост основных капиталов в течение короткого времени, $\mu \in [0, 1]$, ε - коэффициент амортизации, a - коэффициент прямых затрат ($0 < a < 1$), μ - малое время или малый шаг дискретности, $u = \frac{C}{Y}$ - доля непроемственного потребления, $0 \leq u \leq 1$. Здесь дискретные моменты времени определяются как:

$$t \in S_\mu = \{t: t = i\mu, i = 0, 1, \dots, N-1\} \subset S = \{t: 0 \leq t \leq T\}. (3)$$

Размеры валового продукта определяются заданной производственной функцией $F(K, L, t)$, т.е. $0 \leq X \leq F(K, L, t)$. Будем предполагать, что производственная функция $F(K, L, t)$ непрерывна и дважды дифференцируема, причем для нее имеют место следующие соотношения:

$$\frac{\partial F}{\partial K} > 0, \frac{\partial^2 F}{\partial K^2} < 0, \frac{\partial F}{\partial L} > 0, \frac{\partial^2 F}{\partial L^2} < 0,$$

$$\lim_{k \rightarrow 0} \frac{\partial F}{\partial K} = \infty, \quad \lim_{k \rightarrow \infty} \frac{\partial F}{\partial K} = 0, \quad \lim_{L \rightarrow 0} \frac{\partial F}{\partial L} = \infty, \quad \lim_{L \rightarrow \infty} \frac{\partial F}{\partial L} = 0.$$

Также предполагается, что отдача от масштаба производства постоянна, т.е. для любого числа $\lambda > 0$ имеет место равенство $F(\lambda K, \lambda L, t) = \lambda F(K, L, t)$. При исследовании данного процесса учитываются следующие ограничения: $K(0) = K_0, K(t) = K_3(t)$, где K_0 - уровень капитала в начальный момент времени, K_3 - заданный уровень капитала. Допустимый процесс представляется совокупностью функции $V(t) = (K(t), X(t), u(t))$, которые удовлетворяют условиям (1) - (3).

Задача управления данной экономикой состоит в следующем: найти такой процесс $V(t) = (K(t), X(t), u(t))$, который обеспечивал бы наибольшее среднедушевое потребление на отрезке времени $[0, T]$ с учетом дисконтирования потребления

$$J = \sum_{t=0}^{t=T} \left(\frac{1}{1+\delta}\right)^t \cdot \frac{c(t)}{L(t)} \quad (4)$$

где $(1/(1+\delta))^t = (1+\delta)^{-t}$ – взвешивающая функция, δ – коэффициент дисконтирования.

Проведем редукцию задачи. Для этого введем относительные переменные [3]: $k = \frac{K}{L}$ – величина капитала на одного рабочего (капиталовооруженность), $c = \frac{C}{L}$ – среднедушевое потребление, $x = \frac{X}{L}$ – производительность труда. Полагаем, что прирост трудовых ресурсов происходит с постоянным темпом, равным n . Тогда $\Delta L = \mu n L$, где $\Delta L = k(t+\mu) - k(t)$ или $\Delta L = \mu n L_0 e^{nt}$,

$$L = L_0 e^{nt}. \quad (5)$$

Преобразование функционала (4) к относительным переменным имеет вид

$$J = \sum_{t=0}^{t=T} (1+\delta)^{-t} (1-a) u(t) x(t) \rightarrow \max$$

$$\text{или } J = - \sum_{t=0}^{t=T} (1+\delta)^{-t} (1-a) u(t) x(t) \rightarrow \min. \quad (6)$$

Тогда редуцированную задачу можно сформулировать так: найти такой процесс $V^*(t) = (k(t), x(t), u(t))$, который доставляет минимум соотношения (6) при ограничениях:

$$\Delta k = -(\varepsilon + \mu n)k + (1-a)(1-u)x, \quad (7)$$

$$\text{где } x = f(k, t) \geq 0, \quad f(k, t) = (1/L)F(K, L, t),$$

$$\Delta k = k(t+\mu) - k(t),$$

$$k(t) \geq k_s(t), \quad 0 \leq u \leq 1, \quad 0 \leq \mu \leq 1.$$

Подобная задача (для непрерывного момента времени t) рассмотрена в [2]. Предположим, что размеры конечного продукта определяются производственной функцией Кобба-Дугласа (используется дискретный аналог этой функции). Тогда производительность труда x определяется как [3]

$$x = b(1+\rho)^t k^\alpha, \quad \alpha = 1 - \beta, \quad (8)$$

где ρ – коэффициент, определяющий темп роста технического процесса, α – коэффициент эластичности выпуска по производственным капитальным средствам, β – коэффициент выпуска по труду.

Уравнение (7) и функционал (6) с учетом (8) записываются в виде:

$$\Delta k = -(\varepsilon + \mu n)k + (1 - a)(1 - u)b(1 + \rho)^t k^\alpha, \quad (9)$$

$$J = - \sum_{t=0}^{t=T} \left(\frac{1+\rho}{1+\delta} \right)^t (1 - a)bu(t)k(t)^\alpha \rightarrow \min. \quad (10)$$

Рассмотрим задачи (6), (9). Введем новую функцию

$$v(t, \mu) = k(t, \mu)(1 + \delta)^{-t}. \quad (11)$$

$$\text{Тогда } \Delta v(t, \mu) = \Delta k(t, \mu)(1 + \delta)^{-t}, \quad (12)$$

где $\Delta v(t, \mu) = v(t + \mu) - v(t)$, $\Delta k(t, \mu) = k(t + \mu) - k(t)$, следует заметить, что при $\mu = 0$ имеем $\Delta v = 0, \Delta k = 0$.

Пусть $\mu = 0$, тогда из (9) будем иметь

$$-\varepsilon \bar{k} + (1 - a)b(1 + \rho)^t \bar{k}^\alpha - (1 - a)b(1 + \rho)^t \bar{k}^\alpha u = 0 \quad (13)$$

или

$$(1 + \delta)^{-1} \left[\varepsilon \bar{k} - (1 - a)b(1 + \rho)^t \bar{k}^\alpha \right] = -(1 + \delta)^{-1} (1 - a)b(1 + \rho)^t \bar{k}^\alpha u. \quad (14)$$

Правая часть (14) дает нам функцию, стоящую под суммой в функционале (6).

Введем обозначение $m(\bar{k}, t) = \varepsilon \bar{k} - (1 - a)b(1 + \rho)^t \bar{k}^\alpha$. Эта функция не зависит от управления. Необходимым условием минимума $m(\bar{k}, t)$ по \bar{k} является равенство нулю частной производной: $\frac{\partial m(\bar{k}, t)}{\partial \bar{k}} = 0$ или

$$\varepsilon - \alpha(1 - a)b(1 + \rho)^t \bar{k}^{\alpha-1} = 0. \quad (15)$$

$$\text{Отсюда будем иметь } \bar{k}_{\text{мар}}(t) = (\alpha(1 - a)b/\varepsilon)^{\frac{1}{\alpha}} (1 + \rho)^{\frac{t}{\alpha}}. \quad (16)$$

Полученное $\bar{k}_{\text{мар}}(t)$ назовем магистралью данной дискретной модели экономики. С учетом (15) из (13) находим управление u :

$$-\varepsilon \bar{k} + \alpha(1 - a)b(1 + \rho)^t \bar{k}^\alpha - \alpha(1 - a)b(1 + \rho)^t \bar{k}^\alpha + (1 - a)b(1 + \rho)^t \bar{k}^\alpha - (1 - a)b(1 + \rho)^t \bar{k}^\alpha u = 0$$

или $-(1 - a)b(1 + \rho)^t \bar{k}^\alpha (\bar{u} - \beta) = 0$, так как $\bar{k} \neq 0$, то $\bar{u} = \beta$. Теперь, полагая $\mu \neq 0$ из (9), (12), получим

$$\Delta v(t, \mu) = (1 + \delta)^{-t} [-(\varepsilon + \mu n)k(t) + (1 - a)b(1 + \rho)^t k^\alpha(t)] - (1 - a)b(1 + \delta)^{-t} (1 + \rho)^t u(t) k^\alpha(t). \quad (17)$$

Введем $m(k, t, \mu) = -(\varepsilon + \mu n)k(t) + (1 - a)b(1 + \rho)^t k^\alpha(t)$.

Потребуем, чтобы эта функция не зависела от k . Тогда

$$\frac{\partial m(k,t,\mu)}{\partial k} = -(\varepsilon + \mu n) + \alpha(1-a)b(1+\rho)^t k^{\alpha-1} = 0. \quad (18)$$

Отсюда будем иметь формулу для оптимальной капиталовооруженности

$$k_{\text{опт}}(t,\mu) = (\alpha(1-a)b/(\varepsilon + \mu n))^{1/\beta} (1+\rho)^{t/\beta}. \quad (19)$$

С учетом (18) из (17) получим

$$\Delta v(t,\mu) = -(\varepsilon + \mu n)/\alpha(u - \beta)v(t). \quad (20)$$

С другой стороны, с учетом (19) из (11) будем иметь

$$v(t,\mu) = (\alpha(1-a)b/(\varepsilon + \mu n))^{1/\beta} \left((1+\rho)^{\frac{1}{\beta}} / (1+\delta) \right)^t. \quad (21)$$

Формулу (21) можно использовать для определения оптимальной капиталовооруженности при различных значениях коэффициента дисконтирования δ .

При $t = 0$,

$$v(0,\mu) = k(0,\mu) = (\alpha(1-a)b/(\varepsilon + \mu n))^{1/\beta}. \quad (22)$$

Если считать время t непрерывным, то функция (21) является решением следующего дифференциального уравнения

$$\dot{v} = \ln((1+\rho)^{1/\beta} / (1+\delta)) v \quad (23)$$

с начальным условием (22). Если учесть, что $\dot{v} \approx \frac{\Delta v}{\mu}$, то из (23) получается разностное уравнение

$$\Delta v(t,\mu) = \frac{\mu}{\beta} \ln \left(\frac{1+\rho}{(1+\delta)^\beta} \right) v(t). \quad (24)$$

Сравнивая уравнения (20) и (24), получим

$$-\frac{\varepsilon + \mu n}{\alpha(u - \beta)} = \frac{\mu}{\beta} \ln \left(\frac{1+\rho}{(1+\delta)^\beta} \right). \quad (25)$$

Условие (25) имеет место, если

$$u(t,\mu) = 1 - \alpha [(\varepsilon + \mu(n - \ln((1+\rho)/((1+\delta)^\beta)))/(\varepsilon + \mu n)]. \quad (26)$$

При $\mu \rightarrow 0$ для функции $k_{\text{опт}}(t,\mu)$ и $u(t,\mu)$ имеются следующие предельные значения $k_{\text{опт}}(t,\mu) \rightarrow \overline{k_{\text{мар}}}(t)$, $u(t,\mu) \rightarrow \bar{u} = \beta$.

Пример. Статистические данные для внутренней частной экономики США за период с 1947 по 1968 гг. [3], даны на рис.1 (столбцы 1-5), где Y - конечный продукт (млрд долл.), K - основной капитал (млрд долл.), L - отработанные человеко-часы (млрд долл.).

Для внутренней частной экономики США размеры конечного продукта определяется производственной функцией Кобба-Дугласа [3]

$$Y = 2,189(1 + \rho)^t K^{0,249} L^{0,751},$$

где $a_0 = (1 - a)b = 2,189$; $\rho = 0,0239$; $\alpha = 0,249$; $\beta = 0,751$, а норма амортизации $\epsilon \approx 1/13 \approx 0,0769$.

На основе данных определен темп прироста трудовых ресурсов:

$$n = 0,0053, L = 109,3e^{0,0053t}.$$

Численная реализация проведена на языке Delphi. Вычислены значения капиталовооруженности: реальные - $k = K/L$, магистральные - $\overline{k}_{\text{mag}}(t)$ (16), оптимальные - $k_{\text{опт}}(t, \mu)$ (19), при $\mu = 0,01$ и $\mu = 0,99$ (рис.1, 6-9-й столбцы, соответственно) и построены их графики (рис.2).

Год	t	Y	K	L	k	Магис-я	Опт. му=0,01	Опт. му=0,99
1	2	3	4	5	6	7	8	9
1947	0	279,5461	204,2	109,3	1,868253	13,56797	13,55553	12,4264
1948	1	290,6063	212,9	110	1,935455	14,00147	13,98863	12,82342
1949	2	289,7672	196,2	109,1	1,79835	14,44881	14,43556	13,23313
1950	3	312,4475	227,4	111,3	2,043127	14,91044	14,89677	13,65592
1951	4	329,7062	239,4	113,9	2,101844	15,38683	15,37272	14,09222
1952	5	339,0699	244,3	113,8	2,146749	15,87843	15,86387	14,54246
1953	6	356,8114	264,9	114,9	2,305483	16,38574	16,37072	15,00709
1954	7	349,7518	248,1	110,8	2,23917	16,90926	16,89375	15,48656
1955	8	379,7617	282,2	114,8	2,458188	17,4495	17,4335	15,98135
1956	9	397,5881	295,2	116,5	2,533906	18,00701	17,9905	16,49195
1957	10	402,3151	298,2	114,3	2,608924	18,58233	18,56529	17,01886
1958	11	393,2051	269,5	111,1	2,425743	19,17603	19,15844	17,56261
1959	12	420,8813	300,4	113,7	2,64204	19,7887	19,77055	18,12373
1960	13	433,3265	303,9	114,1	2,663453	20,42094	20,40221	18,70278
1961	14	442,3706	302,7	113,8	2,65993	21,07338	21,05406	19,30032
1962	15	463,3101	317	115,5	2,744589	21,74667	21,72673	19,91696
1963	16	485,2256	329,6	117,5	2,805106	22,44147	22,42089	20,5533
1964	17	510,7141	351,7	119,3	2,94803	23,15846	23,13723	21,20997
1965	18	545,6911	388,2	122,2	3,176759	23,89837	23,87645	21,88762
1966	19	583,1939	441,2	124	3,558065	24,66191	24,6393	22,58693
1967	20	597,7585	447,4	123,6	3,619741	25,44985	25,42651	23,30857
1968	21	626,5743	472,9	125,2	3,777157	26,26297	26,23888	24,05327

Рис.1. Статистические данные для внутренней частной экономики США



Рис.2. Графики траекторий капиталовооруженности.

Графики на рис.2 подтверждают вывод о том, что при $\mu \rightarrow 0$

$$k_{\text{опт}}(t, \mu) \rightarrow \overline{k_{\text{маг}}}(t).$$

В заключении необходимо отметить, что предложенный способ позволяет:

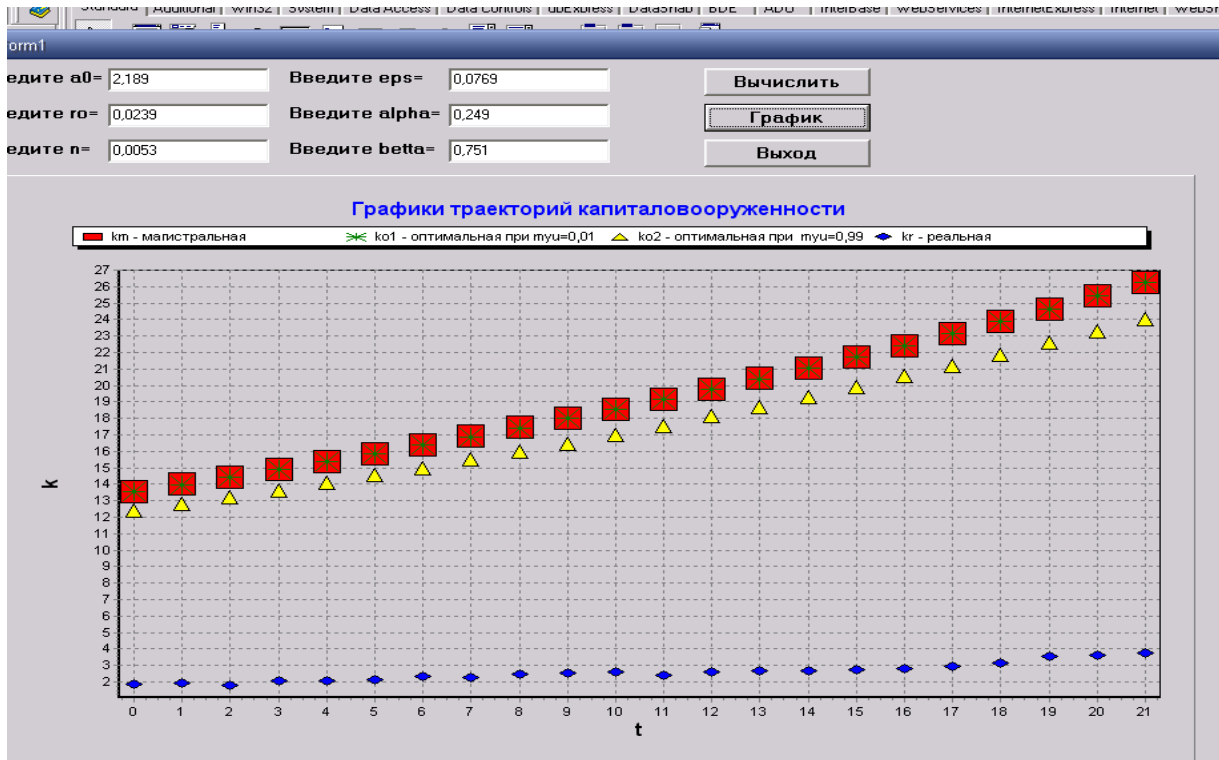
- получить упрощенный алгоритм решения задачи, который сокращает объем вычислительных работ;
- определить скорость изменения наличного капитала на одного рабочего и получить оценку влияния малого параметра на изменения выхода на магистраль.

Литература:

1. Интрилигатор М. Математические методы оптимизации и экономическая теория. – М.: Прогресс, 1975.
2. Иманалиев З.К., Баракова Ж.Т. Оценка оптимального развития экономики на основе оптимизационной модели //Известия Томск. политехн. ун-та. -2007. -Т. 310. - №2.- С. 200-204.
3. Основы теории оптимального управления/ В.Ф. Кротов, Б.А. Лагоша, С.М. Лобанов, Н.И. Данилина, С.И. Сергеев.- М.: Высшая школа, 1990.

Жанов М.О.

Кокшетауский медицинский колледж

УДК 612.394.2

ДИНАМИКА АДАПТАЦИОННОГО ПРОЦЕССА И УРОВНИ ЗДОРОВЬЯ У КУРСАНТОВ-ГОРЦЕВ В ПЕРИОД ПРОХОЖДЕНИЯ ВОЕННОЙ СЛУЖБЫ

По условиям приема в военное учебное заведение зачислялись курсанты - выходцы из различных республик Средней Азии, Кавказа, РФ и Казахстана. Из 3 000

первокурсников 639 были выходцами из Киргизии. Это составляет 21,3 % от обследованного количества курсантов первого курса. Для облегчения изложения материала курсантов выходцев из Киргизии, в последующем будем условно именовать горцами, поскольку 93,0 % Киргизии относится к гористой местности, а народно-хозяйственные и бытовые связи населения республики обуславливают многократные миграции населения в пределах республики. Благодаря этому, курсанты из Киргизии априори имеют более или менее тренированный механизм, обеспечивающий им не только проживание, но и хорошую физическую активность в условиях горной местности

С этой позиции не будет большой вольностью использовать термин «горцы» применительно к курсантам, выходцам из Киргизии.

Из 639 курсантов-горцев число школьников составило 433 человека - 69,3 %. Остальные курсанты-горцы имели предшествующий производственный опыт: 196 человек - 30 %.

Этот контингент курсантов-горцев первого курса при обследовании в первые 1,5-2 месяца первого года обучения, по уровню здоровья распределились следующим образом.

На первом этапе обследования (1,5-2 м.) из 639 человек 259 имели отличное здоровье, что составляет 40,5 %. Эти курсанты-горцы имели хорошие физические данные и не дали оформленных соматических заболеваний. У этих же курсантов-горцев по данным эпидемиологического обследования отсутствовали какие-либо неприятные ощущения и жалобы, т.е. у этой группы было полное ощущение объективного и субъективного комфорта. Этот контингент абсолютно здоровых курсантов состоял из 131 курсанта бывших школьников и 128 человек бывших производственников. Следовательно, на данном этапе обследования каких-либо различий между двумя группами курсантов не обнаруживается. На этом же этапе обследования выделена вторая группа курсантов-горцев, которые объективно не обнаруживали каких-либо признаков заболеваний, но, тем не менее, по данным эпидемиологического обследования у них выявлены элементы невротизации. Эта группа по принятой нами терминологии отнесена к практически здоровым. Ее составили 120 человек, или 18,8 % от общего количества горцев. Если абсолютно здоровые курсанты состояли из равных частей курсантов бывших школьников и бывших производственников, то в группу практически здоровых преимущественно вошли курсанты бывшие школьники. Их подавляющее число: 105 человек из 120, и лишь 15 человек являются бывшими производственниками.

Следовательно, 120 курсантов-горцев уже на первом этапе обследования при отсутствии заболеваний отмечают внутренний дискомфорт, т.е. субъективно переживаемые напряжение той или иной степени. Среди курсантов-горцев первого года обучения уже через 1,5-2 месяца от начала обучения 29 человек дали оформленные соматические заболевания, что составляет 4,5 %.

Таким образом, уже на раннем этапе адаптации, с одной стороны, к процессу обучения, и с другой стороны, к новым условиям среды, курсанты-горцы, зачисленные на первый курс как здоровые лица, уже через 1,5-2 месяца дают четкую градацию по уровню здоровья.

Как уровни здоровья, так и процентное распределение всех курсантов-горцев практически мало отличаются от общей картины, характерной в среднем для первокурсников, за исключением несколько более высокого уровня здоровья абсолютно здоровых лиц с соматическими заболеваниями. Этот процент у горцев-первокурсников несколько выше, чем в среднем среди первокурсников.

К концу первого года обучения в числе 2432 обследованных курсантов были 505 человек-горцев, что составляет 20,7 %. На втором этапе обследования нами также ранее выделялась группа так называемых абсолютно здоровых. Ощущение субъективного комфорта и отсутствие объективных признаков заболеваний выявлено у 269 человек-

курсантов, что составляет 53,2 % от общего числа курсантов-горцев, обследованных на втором этапе, т.е. спустя один год после обучения. По сравнению с первым этапом обследования, спустя один год число абсолютно здоровых курсантов-горцев увеличилась на 12,8 %.

Ранее приводились данные о количестве абсолютно здоровых и практически здоровых курсантов после года обучения. Среди курсантов-горцев процент здоровых после окончания первого курса был выше, чем в среднем среди первокурсников на этом же этапе обследования. После года обучения в среднем процент абсолютно здоровых лиц среди первокурсников составлял 64,9 %, а в группе первокурсников горцев 77,8 %.

На втором этапе эпидемиологическое обследование выявило курсантов-горцев с оформленными невротическими реакциями. Следует сразу отметить, что в среднем среди первокурсников на втором этапе обследования число лиц с невротическими реакциями составляло 28,0 %. Если на первом этапе число курсантов-горцев с невротическими реакциями составляло 260 человек, то после года обучения оно снизилось более чем вдвое и составляло эту группу из 112 человек. По-видимому, столь значительное сокращение численности лиц с оформленными невротическими реакциями должно вызвать изменения в других условиях здоровья, и действительное количество соматических заболеваний среди курсантов-горцев увеличилось с 29 человек на первом этапе обследования до 58 человек после года обучения и составило 11,5 %. Эта цифра получена не из общего числа обследованных горцев (505 человек) на втором этапе, а является экстенсивным показателем общей заболеваемости среди первокурсников на втором этапе обследования.

Ранее уже указывалось, что 505 курсантов-горцев имели разный предшествующий опыт. Из обследованных 505 человек 316 курсантов-горцев пришли со школьной скамьи, а 189 человек после службы в рядах Советской Армии или органов Внутренних дел. Из общего числа абсолютно здоровых горцев - 269 человек, несколько большую часть составляют курсанты-горцы с производственным стажем, 159 человек - 59,1 %. Как указывалось ранее, на первых 1,5-2 месяцах обследования группа абсолютно здоровых лиц состояла из равного количества бывших школьников и производственников. Группа практически здоровых курсантов-горцев после года обучения состояла из 124 человек, из которых только 7 имели предшествующий производственный стаж, а остальные 117 человек - это курсанты-бывшие школьники. Следовательно, физически здоровые курсанты-бывшие школьники на втором этапе обследования, также как и на первом в большем проценте случаев, чем производственники, имеют высокое внутреннее психоэмоциональное напряжение, которое проявляется элементами невротических реакций.

Среди лиц с невротическими реакциям доля курсантов бывших школьников оставалась такой же, как и на первом этапе обследования, т.е. доля курсантов-горцев бывших школьников выше, чем бывших производственников. Анализ участия бывших школьников и бывших производственников в соматических заболеваниях показывает, что при двукратном увеличении числа соматических заболеваний оно достигается притоком в эту группу курсантов бывших школьников.

Анализ роли предшествующего производственного опыта на формирование уровня здоровья среди курсантов-горцев показывает, что после года обучения среди лиц с абсолютным здоровьем преобладают курсанты-горцы бывшие производственники. Среди лиц с элементами невротизации, а также с оформленными невротическими реакциями и соматическими заболеваниями продолжают сохранять лидерство курсанты, у которых отсутствует предшествующий производственный опыт.

Таким образом, после года обучения анализ здоровых курсантов-горцев показывает следующую картину. Курсанты-горцы, несколько быстрее, чем в среднем все первокурсники восстанавливают состояние здоровья, это происходит в основном, за счет

улучшения здоровья, а значит, и более быстрой адаптации курсантов бывших производственников. Среди курсантов-горцев после года обучения уменьшается почти вдвое процент лиц с пограничными нервно-психическими расстройствами, как по сравнению с первым этапом обследования, так и по сравнению с данными среди первокурсников.

Среди лиц с элементами дезадаптации, и соматическими заболеваниями продолжают сохранять лидерство курсанты, у которых отсутствует предшествующий производственный опыт.

Третий этап обследования проведен на 4 курсе, перед окончанием школы. Из 1540 выпускников 498 человек, или 32,3 % были выходцами из горных районов Киргизии. Выпускники горцы имели высокий процент здоровья - 98,2 %, и лишь 1,8 % с отдельными элементами невротизации. Показатели лиц с абсолютным здоровьем среди выпускников вообще составляет 96,0 %, а среди горцев - 97,2 %. Среди горцев и несколько ниже процент практически здоровых - 1,8 %, по сравнению с 4 % для всей массы выпускников.

На третьем этапе обследования несколько уменьшился процент соматических больных - 8,4 % против 11,5 % после года обучения. Как уже указывалось, процент соматических заболеваний среди курсантов-горцев выводится не из общего числа обследованных горцев, а является экстенсивным показателем в группе соматических заболеваний.

По признаку предшествующего производственного стажа, обследованные курсанты-горцы распределялись следующим образом. Из 498 человек 313 - это бывшие школьники - 62,8 %, остальные - 185 человек - имели предшествующий производственный опыт. Заслуживает внимания тот факт, что все лица, имевшие ранее производственный опыт после 4-х лет обучения, полностью восстановили высший уровень здоровья, т.к. они все числятся в группе абсолютно здоровых.

Из 313 человек, пришедших в военное учебное заведение со школьной скамьи 299 человек, или 95,5 % также имели абсолютное здоровье. Остальные 4,5 % представлены бывшими школьниками с элементами невротизации или с полной клинической картиной невротических реакций. Среди курсантов-горцев бывших школьников процент соматических заболеваний гораздо выше, чем у бывших производственников.

Таким образом, предшествующий производственный опыт все же сказывается на восстановлении уровня здоровья. У лиц, имеющих предшествующий производственный опыт, процент восстановления идет быстрее.

У курсантов-горцев без производственного стажа наряду с восстановлением первоначального абсолютного уровня здоровья, все же у незначительного числа курсантов даже после 4-х лет сохраняются невротические реакции в той или иной степени выраженности.

Анализ здоровья курсантов-горцев был бы неполным без учета причин отсева и комиссования. Как уже указывалось, на первый курс приняты 639 курсантов-горцев, однако после года обучения, 134 человека были отчислены из военного учебного заведения по следующим причинам:

- дисциплинарному отсеvu подверглись 126 человек, из которых 104 бывшие школьники и 22 человека, имевшие производственный стаж;
- 5 человек после первого курса были отчислены за неуспеваемость (четыре производственника и один школьник);
- по семейным обстоятельствам отчислен один человек (производственник);
- два бывших школьника отчислены по собственному желанию.

Следует подчеркнуть, что из 134 курсантов-горцев (20,9 %) ни один из них не был отчислен по состоянию здоровья после года обучения. Из общего числа горцев, обучавшихся в военном учебном заведении после 2-3 лет обучения по состоянию здоровья

комиссованы 7 человек. Трое из них имели выраженные нервно-психические заболевания (шизофрения, эпилепсия, неврозы). Из остальных заболеваний: ревматизм - 1, язва желудка - 2, диффузный токсический зоб - 1 человек.

Таким образом, изучение психоэмоциональной сферы и уровня здоровья у курсантов военного учебного заведения, прибывших из горных регионов Киргизии, показывает, что на первых 1,5-2 месяцах дают четкую градиацию по уровню здоровья. Картина здоровья курсантов-горцев в общем повторяет то, что характерно для первокурсников на 1,5-2 месяцах и каких-либо отличительных особенностей не проявляется.

После года обучения курсанты-горцы имеют больший процент лиц с абсолютным здоровьем, и вдвое уменьшается процент лиц с оформленными невротическими реакциями. Среди лиц с элементами дезадаптации и соматическими заболеваниями продолжают сохранять лидерство курсанты, у которых отсутствует предшествующий производственный опыт.

К моменту окончания школы показатели здоровья среди курсантов-горцев выше, чем в среднем по выпускникам школы. Но все же элементы невротизации сохраняются только среди курсантов-горцев бывших школьников.

Отсев после первого года обучения, не связанный с состоянием здоровья, составляет 20,9 % и происходит преимущественно за счет бывших школьников.

Ранее уже указывалось, что из общего числа курсантов-горцев, зачисленных на первый курс (639 человек) 120 человек, или 18,8 % были физически здоровы, но при анкетировании отметили ряд признаков, свидетельствующих о внутреннем напряжении.

У курсантов-горцев после первых месяцев обучения, элементы дезадаптации были выражены в трех типах донозологических реакций.

Из трех типов донозологических реакций наибольшее число лиц давали реакцию по астеническому типу. Спустя год учебы у курсантов-горцев наблюдается прирост лиц с элементами дезадаптации по астеническому типу на 7,0 %. Что касается других форм дезадаптации, то они не претерпели существенных изменений и остались на том же уровне, что и в начале года. Из 120 человек практически здоровых горцев-курсантов к концу четырех лет обучения лишь 9 человек сохранили отдельные донозологические признаки дезадаптации по астеническому типу. Сопоставление с показателями интенсивности, частоты элементов дезадаптации по астеническому типу среди практически здоровых первокурсников показывает, что после 1,5-2 месяцев обучения показатели донозологической астенической реакции составил 19,1 %, а к концу первого года - 20,8 %. Следовательно, уровень донозологической невротизации по астеническому типу в среднем у первокурсников не меняется, тогда как у курсантов-горцев в эти же сроки имеет место увеличение числа лиц с донозологической формой невротизации. С другой стороны, общий уровень дезадаптации по астеническому типу среди курсантов-горцев на 8,5 % ниже, чем в среднем среди первокурсников. И хотя к концу первого года у курсантов-горцев идет прирост лиц с элементами дезадаптации, все же у них показатель интенсивности несколько ниже, чем в среднем у первокурсников в эти же сроки.

У практически здоровых курсантов-горцев из 21 астенического симптома отмечается только 8 симптомов. Самым частым симптомом был симптом сердцебиения, далее - обостренная чувствительность к холоду, неприятные ощущения в области желудка, повышенная утомляемость.

У практически здоровых горцев-курсантов после года обучения намечается нарастание частоты встречаемости следующих симптомов: сердцебиение, неприятные ощущения в области желудка и беспокойный поверхностный сон. Общее количество симптомов у практически здоровых горцев к концу первого года нарастает, но кратность на одно лицо практически не меняется.

Таким образом, среди курсантов-горцев на первых 1,5-2 месяцах обучения 120 человек при внешнем физическом благополучии, отмечается внутренний дискомфорт и напряжение, интенсивность которых оставалась допороговой, но все же давала возможность говорить об элементах дезадаптации преимущественно по астеническому типу. Донозологическая невротизация курсантов-горцев на 1,5-2 месяцах была ниже, чем в среднем среди курсантов первокурсников в этот же период. Выраженные в процентном отношении показатели интенсивности дезадаптации по астеническому типу, с аналогичным показателем в целом среди первокурсников, происходит к концу первого года. Создается впечатление, что реактивность психоэмоциональной сферы курсантов-горцев отличается от средних показателей.

Наибольшее количество лиц относилось к реакции астенического типа - 29,9 %. Этот же показатель для общей массы первокурсников составил 25,0 %. Обращает на себя внимание тот факт, что две другие формы невротических реакций: обсессивно-фобические 9,2 % у горцев против 13,2 % среди первокурсников и истерические формы (1,6 % у горцев и 3,9 % среди первокурсников) у курсантов-горцев в этом же сроке обследования выявлено реже, чем в среднем у всей массы первокурсников (3000 человек).

После года обучения количество лиц с астенической формой невротических реакций среди 505 обследованных горцев составляет 16,0 %, тогда как среди всей массы первокурсников этот же показатель 19,9 %. Следовательно, после года обучения количество курсантов-горцев с оформленными невротическими реакциями уменьшается с 29,9 % до 16,0 %. Такое же снижение астенических реакций наблюдается и среди общей массы первокурсников. Что касается двух других форм невротических реакций - обсессивно-фобической и истерической, то их процент, как среди курсантов-горцев, так и в общем среди всей массы первокурсников, снижается.

После 4-х лет обучения среди 498 курсантов-горцев лишь 5 человек продолжали проявлять клиническую картину невротических реакций по астеническому типу.

Сопоставление процента лиц среди курсантов-горцев с элементами невротизации после года обучения с количеством курсантов-горцев с оформленными астеническими реакциями дает основание полагать, что прирост астенизации горцев произошел за счет некоторого оздоровления горцев к концу года.

Анализ по семейно-бытовым и социальным факторам, способствующим невротизации курсантов-горцев, не показал каких-либо особенностей.

Таким образом, изучение распределений нозологических форм невротических реакций среди курсантов-горцев в процессе 4-х лет обучения показывает, что наибольшее количество лиц относятся к реакции астенического типа. После года обучения количество лиц с астенической формой невротической реакции снижается ниже уровня, характерного для всей массы первокурсников. Наиболее стойким и характерным для курсантов-горцев является симптом сердцебиения.

Картина динамики здоровья горцев-курсантов в процессе обучения должна быть дополнена анализом заболеваемости.

На первом этапе обследования из 639 человек горцев-курсантов 29 человек дали соматические заболевания, что составляет 4,5 %. Число лиц с соматическими заболеваниями среди горцев первокурсников составило 3,5 %. После года обучения, как уже указывалось в главе 5.3., соматические заболевания среди первокурсников выросли до 13,8 %. Такой прирост соматических заболеваний наблюдается и среди курсантов-горцев - 11,5 %.

К концу первого года обучения этот показатель курсантов-горцев был 4,8 % против 10,6 % в среднем у выпускников. Как видим, эти данные показывают, что соматические заболевания курсантов-горцев был таким же, как и у всех первокурсников.

Наибольшее количество лиц, обследованных в первые 1,5-2 месяца, имели диагноз: заболевания сердечно-сосудистой системы - 62,0 %. На втором месте были заболевания желудочно-кишечного тракта - 24,2 %. После года обучения процент лиц с заболеваниями сердечно-сосудистой системы практически не изменился (63,8 %) и несколько возрос уровень заболеваний желудочно-кишечного тракта (31,0 %). Среди выпускников-горцев 42 человека имели различные виды соматических заболеваний. Из них 24 человека, т.е. 57,2 % имели заболевания сердечно-сосудистой системы.

Ранее уже указывалось, что самым стойким симптомом невротических реакций как при донозологических формах, так и при выраженных формах невротических реакций, оставалось усиленное сердцебиение. Эти субъективные ощущения курсантов-горцев согласуются с объективными высокими показателями соматической заболеваемости курсантов-горцев по сердечно-сосудистой системе.

По-видимому, процент заболеваний сердечно-сосудистой системы среди курсантов обусловлен, в основном, за счет курсантов-горцев.

Картину соматической заболеваемости следует дополнить структурой заболеваемости комиссованных лиц из числа курсантов-горцев. В течение 2-3 лет обучения были отчислены по медицинским показаниям 7 человек. Из них 3 человека - нервно-психическими расстройствами, 1 – диффузный токсический зоб, 2 - язва желудка, 1 – ревматизм.

Таким образом, среди курсантов-горцев доминирующей нозологической формой общей заболеваемости на протяжении всех 4-х лет обучения являются заболевания сердечно-сосудистой системы.

Сопоставление процента заболеваний сосудов и сердца между курсантами-горцами и курсантами вообще показывает, что заболеваемость этой формой нозологии у курсантов-горцев на первых 1,5-2 месяцах в два раза превышает средний уровень, после года обучения на 3,4 % превышает средний статистический уровень.

Литература:

1. Анохин П.К. // Эмоциональное напряжение как предпосылка к развитию невротических заболеваний сердечно-сосудистой системы// Вестник АМН СССР. -1965. - №6.– С.10-18
2. 1. Jaspers K. Allgemeine Psychopatologie. – Berlin: Verlag. 1965.– 365 p.
3. Вязицкий П.О., Дьяконов М.М., Ендальцев Б.В. Адаптация к условиям воинской службы и профилактика дезадаптационных расстройств // Военно- медицинский журнал. – 1988. -№ 8,10.–С. 45-52
4. Айрапетянц М.Г., Вейн А.М. //Неврозы в эксперименте и в клинике. – М.: Наука, 1982.– 272 с..

**Дубанаева К.Дж., Сулайманкулов К.С., Аскалиева Н.Р.,
Орозбаева Н.О., Абдырайымова Н.А.**

*Кыргызский национальный университет им. Ж. Баласагына,
Институт химии и химической технологии НАН КР.*

УДК 546.56:516:882(04)

ВЗАИМОДЕЙСТВИЕ ХЛОРИДА МАРГАНЦА С АНТРАНИЛОВОЙ КИСЛОТОЙ В СПИРТОВО – ВОДНОЙ СРЕДЕ ПРИ 25⁰С

В настоящей работе объектами исследования являются комплексные соединения марганца (II) с биологически активной антраниловой кислотой. Поиск биологически активных веществ с соединениями антраниловой кислотой имеет важное значение. Эти соединения широко распространены в природе, они встречаются в составе эфирных масел и алкалоидов некоторых растений, являются продуктами жизнедеятельности микроорганизмов, в ряде живых организмов антраниловая кислота и ее производные участвуют в метаболизме.

Благодаря наличию широкого спектра фармакологического действия, который обусловлен различной структурной модификацией, антраниловая кислота и ее производные нашли применение в медицинской практике и встречаются в различных фармакотерапевтических группах.

При изучении взаимодействия антраниловой кислоты с хлоридом марганца в спиртово-водном растворе при 25⁰С применен изотермический метод растворимости [1,2].

В практике исследовательской работы особое значение для тройной системы приобрел метод Скрейнемакерса, или так называемый метод остатков, который позволяет одновременно определить и концентрацию насыщенного раствора, и состав кристаллизующейся фазы [3].

Все анализы проб жидкой фазы и «твердого остатка» проводили параллельно и определяли средний результат. Химический анализ на содержание азота в лигандах определяли по методу Кьельдаля [4]. Ион марганца определяли комплексно-метрическим методом, т.е. титрованием 0,05N раствором трилона Б. в присутствии индикатора мурексида [5].

Составы экспериментальных точек приведены в массовых процентах, диаграммы растворимости построены по способу Скрейнемакерса.

Сведения о комплексах антраниловой кислоты с хлоридом марганца (II) в литературе отсутствуют. Изотерма растворимости системы состоит из трех ветвей (таблица 1, рис.1). Первая ветвь (точки 1-3) соответствует выделению в твердую фазу моногидрата антраниловой кислоты. Точки 3-4 являются эвтоническими и отвечают следующему составу жидкой фазы: Хлорид марганца -14,95%, антраниловой кислоты -53,46% и воды -31,59%. Средняя ветвь кривой растворимости отвечает кристаллизации комплексного соединения антраниловой кислоты с хлоридом марганца с молярным отношением соль: лиганд, равным 1:2.

Ветвь кристаллизации данного соединения заканчивается эвтонической точкой 11. Жидкая фаза ее содержит 53,32% $MnCl_2$ -, антраниловую кислоту -13,09% и 33,59% воды. Третья ветвь растворимости (точки 6-12) характеризует выделение в твердую фазу двухводного хлорида марганца (II). Образовавшееся соединение выделено в кристаллическом виде.

Итак, в результате проведенного исследования нами установлено образование нового молекулярного соединения $MnCl_2 \cdot 2NH_2C_6H_4COOH$

Данные химического анализа состава нового соединения хорошо согласуются с данными, полученными на химической диаграмме.

Убедившись с помощью химического анализа в чистоте твердых фаз синтезированных соединений, в дальнейшем изучали их физико-химические константы. Для идентификации и характеристики соединений определены растворимости комплексов в органических жидкостях (табл.2), удельная масса кристаллов, молекулярный и удельный объемы (табл.3), изучены инфракрасные спектры поглощения

Рис.1. Диаграмма: $MnCl_2 - NH_2C_6H_4COOH - H_2O(C_2H_5OH)$

Состав жидкой фазы, масс %			Состав твердого «остатка», масс %			Твердая фаза
MnCl ₂	NH ₂ C ₆ H ₄ COOH	H ₂ O- C ₂ H ₅ OH	MnCl ₂	NH ₂ C ₆ H ₄ COOH	H ₂ O- C ₂ H ₅ OH	
0	13,08	86,92	-	100	0	NH ₂ C ₆ H ₄ COOH
2,52	12,48	85,00	0,52	70,75	28,73	-II-
6,50	12,48	81,02	1,55	78,53	19,92	-II-
6,50	12,48	81,02	14,95	53,46	31,59	NH ₂ C ₆ H ₄ COOH + MnCl- 2·2NH ₂ C ₆ H ₄ COOH
6,50	12,48	81,02	25,58	54,25	20,17	MnCl- 2·2NH ₂ C ₆ H ₄ COOH
12,57	11,07	76,36	26,65	52,33	21,02	-II-
17,27	10,90	71,83	27,23	50,05	22,72	-II-
21,08	9,96	68,96	28,48	52,12	19,40	-II-
26,70	10,08	63,22	30,03	47,58	22,39	-II-
31,00	10,95	58,05	31,05	52,17	16,78	-II-
34,01	11,03	54,96	32,10	51,01	16,89	-II-
34,01	11,03	54,96	40,59	30,02	29,39	MnCl- 2·2NH ₂ C ₆ H ₄ COOH+ MnCl ₂ +4H ₂ O
34,01	11,03	54,96	53,32	13,09	33,59	MnCl ₂ +4H ₂ O
34,01	11,03	54,96	52,51	4,25	43,24	-II-
36,65	6,72	56,63	47,07	2,57	50,36	-II-
40,65	-	59,35	62,97	0	37,03	-II-

Таблица 2
Растворимость выделенного нами нового соединения
в органических растворителях, в масс %.

№	Название	Бензол	Диоксан	Гептан	Бутаноль-
1	MnCl ₂ · 2NH ₂ C ₆ H ₄ COOH	Н.р	М.р.	Н.р.	М.р

Из полученных экспериментальных данных видно, что исследуемое соединение не растворимо в бензоле, гептане, эфире и мало растворимо в диоксане и бутаноле-1.

Для определения удельной массы в качестве индифферентного вещества использован бензол.

Таблица 3
Удельная масса, молекулярные объемы исходных компонентов
и молекулярных комплексов.

Название	d, г/см ³	$V_m = \frac{cm^3}{\text{моль}}$	$V_d = \frac{cm^3}{г}$
MnCl ₂ · 2NH ₂ C ₆ H ₄ COOH	1,4770	270,82	0,6770

ИК образцы, спрессованные с KBr, исследованы в диапазоне 4000 – 400 см⁻¹ на спектрофотометре «NikoletAvaltar» 370 DTGS.

В ИК-спектре поглощения (рис.2,3) соединений антрилиловой кислоты и $\text{MnCl}_2 \cdot 2\text{NH}_2\text{C}_6\text{H}_4\text{COOH}$ в длинноволновой области сохранился пик в районе $3373\text{--}3350\text{cm}^{-1}$, обусловленный валентным колебанием аминогруппы, причем следует особо отметить, что в комплексе наблюдается сдвиг асимметричных колебаний аминогруппы в сторону низких значений длин волн с 1642 cm^{-1} до 1615 cm^{-1} , что, по-видимому, свидетельствует о комплексообразовании, в котором принимает участие аминогруппа. Кроме того, наблюдается сдвиг полосы поглощения COO -антрилиловой кислоты (1541 cm^{-1}) на 46 cm^{-1} в комплексе (1587 cm^{-1}) в длинноволновую область, а увеличение интенсивности этого пика только подтверждает возможность комплексообразования через атом кислорода карбоксильной группы. ИК-спектры поглощения антрилиловой кислоты ($\text{NH}_2\text{C}_6\text{H}_4\text{COOH}$) и нового соединения ($\text{MnCl}_2 \cdot 2\text{NH}_2\text{C}_6\text{H}_4\text{COOH}$).



Рис.2. ИК-спектры поглощения антрилиловой кислоты ($\text{NH}_2\text{C}_6\text{H}_4\text{COOH}$)



Рис.3. ИК-спектры поглощения нового соединения ($\text{MnCl}_2 \cdot 2\text{NH}_2\text{C}_6\text{H}_4\text{COOH}$).

Выводы

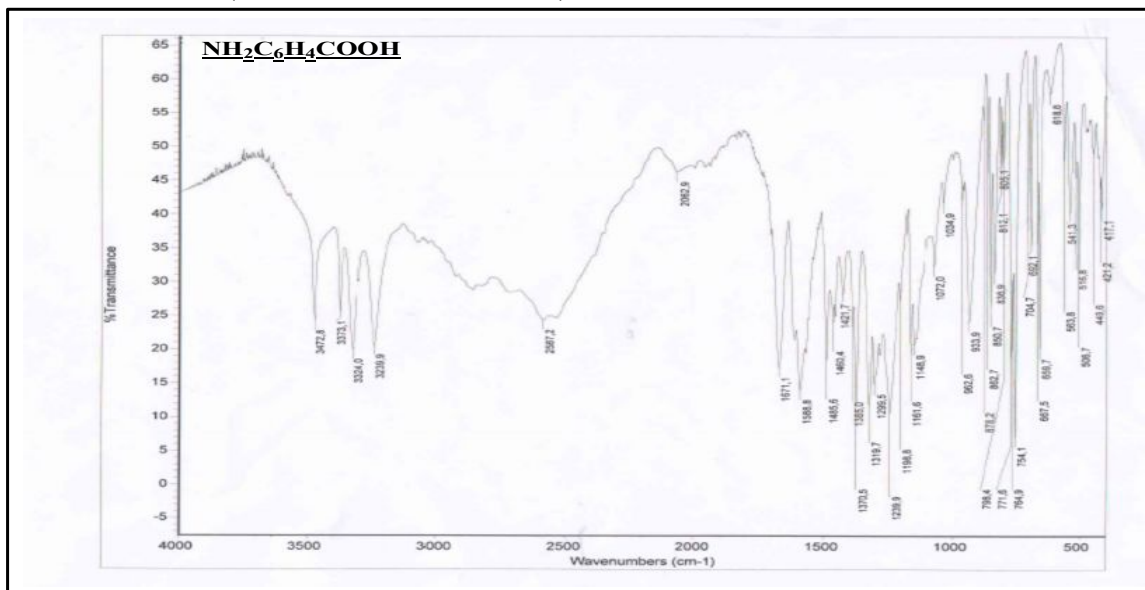
1. Впервые изучена тройная система хлорид марганца – антралиловая кислота – спирт/вода при 25 °С методом растворимости установлено, что между компонентами происходит химическое взаимодействие с образованием нового конгруэнтно растворимого соединения 1:2 или с молекулярным соотношением $MnCl_2 \cdot 2NH_2C_6H_4COOH$.

2. Индивидуальность выделенного соединения подтверждена кротохимическим анализом, физико – химическими методами а также ИК – спектроскопией.

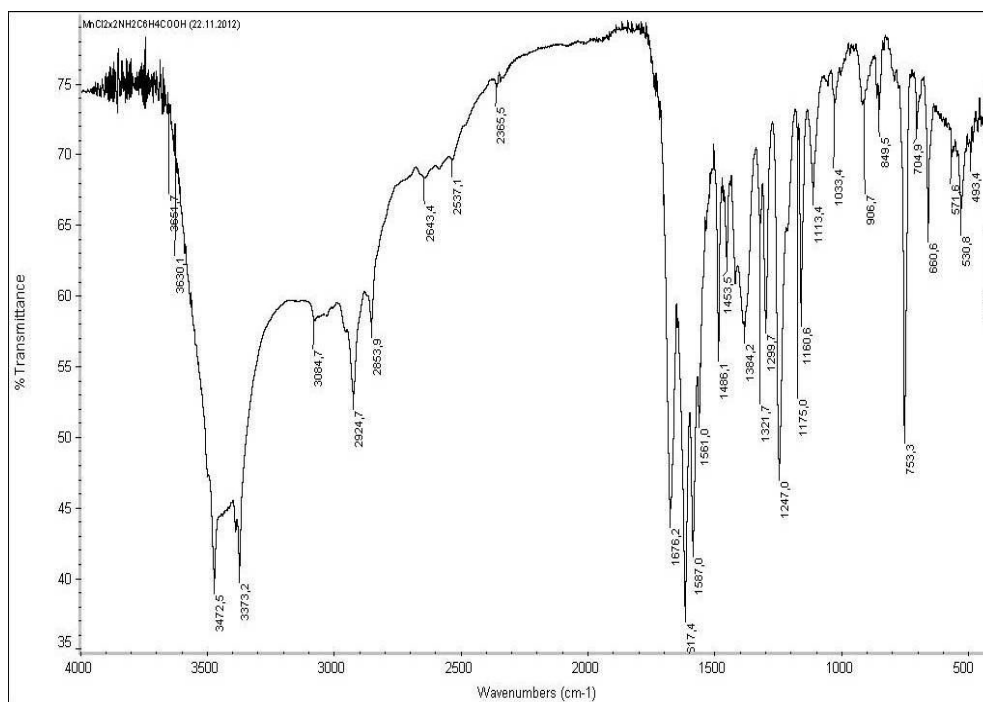
Литература:

1. Misucchi Hisayuki, Uckara Kyuno Eishi... Ryokichi Tsuchiga/ The chromium(3) complexes with natural α -amino acid// Bull Chem Soc Jap/-1971.44.-№6. P.1555-1560.
2. Курнаков Н.В. Введение в физико-химический анализ. – М.; Л. Изд-во АН СССР, 1940. -С. 77-241.
3. Михеева В.И. Метод физико – химического анализа в неорганическом синтезе. - М.: Наука 1977.
4. Климова В. А. Основные микрометоды анализа органических соединений. -М.: Химия, 1975. -С-75-104.
5. Гиллебранд В.Ф. и др. Практическое руководство по неорганическому анализу. – М.: ГХИ, 1960.- С. 1111.
6. Колебательные спектры в неорганической химии/Под. ред. Ю.Я. Харитонов. - М.: Наука, 1971. -С.356. 7. Григорьев А.И. Введение в колебательную спектроскопию неорганических соединений. – М., 1977. - С.87.

Калыбеков А.

Ж. Баласагын атындагы Кыргыз улуттук университети

УДК 52:529.0

АЙ – ҮРКӨР ЖЫЛСАНАГЫНЫН АСТРОНОМИЯЛЫК НЕГИЗДЕРИ

КУУ нун 2012-жылдагы илимий иштерге бөлүнгөн гранттын каражаты менен №6 окуу имаратынын чатырына окуу обсерваториясы курулуп, “SAXON 700-60”(F=700mm; D=60mm) мектеп телескобу, “ CanonPowerShotA480, 10megapixels” фото камерсы , АТ-1 астрономиялык теодолит ж.б. приборлор коюлду. Бул семестрде “Окутуу каражаттарын колдонуунун технологиясы”, “Физиканы окутуунун технологиясы “ жана “Мектептик физикалык эксперимент” курстарында студенттер практикалык иштерди жана өз алдынча иштерди аткарууда колдонушууда. Кышкы семестрде “Астрономияны окутуунун методикасы “курсуна 6 лабора-ториялык иш аткарышат. Бул иштерди аткарууда обсерваторияны эффективдүү пайдалануу үчүн астрономиялык лаборатория түзүүгө аракеттер башталды. Телескопко орнотулган фото камера аркылуу алынган маалыматтар лабораториядагы компьютерге берилет. Бардык студенттер чатырга көтөрүлбөй кабинеттеги компьютер менен иштеп, телескопту лаборант гана башкарып турат. Мындай шартта жылдын бардык мезгилинде астрономиялык изилдөөлөр жүргүзүлүп, студенттер лабораториялык иштерди аткаруусуна ыңгайлуу шарт түзүлөт.

Ай-Үркөр календарын (жылсанак) изилдөөнүн максаты астрометриялык ченөөлөрдүн жардамы менен түзүлүшүн жана өзгөчөлүктөрүн илимий негиздөө болуп саналат. Бул календарь байыркылыгы, тактыгы жана жандуу дүйнөнүн биоритмдерине тыгыз байланыштуулугу менен айрымаланат. Дүйнө элдеринин 90% расмий колдонгон григорий календары Күндүн жылдык кыймылынан башка бир да мезгилдүү кубулуштар менен шайкеш келбейт. Календарды өзгөртүү боюнча бир кылым бою жасалган аракеттер католик чиркөөсүнүн догмалык көз карштарынын таасиринен ишке ашпай келет. Азыркы астрономдор жана психологдорайтуусунда адамдардын иш аракеттери табийгый ритимдергешакеш кебегендиги ден-соолугунаолуттуу зыян келтирүүдөдөгөн бүтүмгө келишкен. (Чижевский А.Л. Земное ухо солнечных бурь. М. 2006. С. 28) .

Кытайлар жана индиялыктар расмий эл аралык документтерде григорий календары колдонгон менен чарба жумуштарды жана каада- салттарда элдик календарь боюнча жүргүзүшөт. Кыргыздын элдик жылсагын колдонууда чаташуулар жана талаш тартыш чечилбей келгенинин себеби, монгол доорунда бүт империя кытайдын Ай-Күн календарына расмий өтүүгө буйрук чыгарган. Ушул доордо кыргыздар да Ай-Үркөр жылсанагын аттарын Ай-күн календарына которуу менен азырга чейин колдонушат. Басма сөзгө жарыяланып жүргөн элдик календарь -кыргызча ай аттары менен берилген кытайлардын Ай- Күн календары. Изилдөөнүн жыйынтыгында кыргыздын байыркы нукура Ай –Үркөр жылсанагын астрономиялык негиздерин тактап, чарба жумуштарына колдонулууга ылайыктап, жалпы элге жайылтылат.

Дүйнөдө колдонулуп келген жылсанакардын эң байыркылардын бири кыргыздардын Ай-Үркөр жылсанагы деп айтууга далилдер жетишерлик. Кийиктер менен айлардын аталышы таш доорундагы мергенчиликке байланыштуу келип чыгышы Теңир-Тоо аскаларындагы петроглифдер баяндалган (1-сүрөт) [Калыбеков А. Ай-Үркөр календары. // КУУнун Жарчысы 2011. Атайын чыгарылыш. серия 3. Табийгый-техникалык илимдер. 218-бет.]. Петроглифдеги жаныбарлардын сүрөттөрүн, уламыштардагы жылдыздардын аттарын жана белгилерди жылдыздардын картасы менен салыштыруудан астрономиялык кубулуш баяндалгандыгын аныктадык (2-сүрөт). Саймалы-Таш петроглифдеринде бул жыл

санактын башталыш датасы б.з.ч. 4600- ж. экендиги астрометриялык эсептөөлөр, XX кылымдын эфемерид таблицалары менен салыштыруу [Таблицы эфемерид XX век (1900 по 2000.США Массачусеттс.1966.стр. 7.) жана “Stellarium” (АКШнын Бостон шаарында түзүлгөн) аттуу суперкомпьютердик программа менен далилденди.

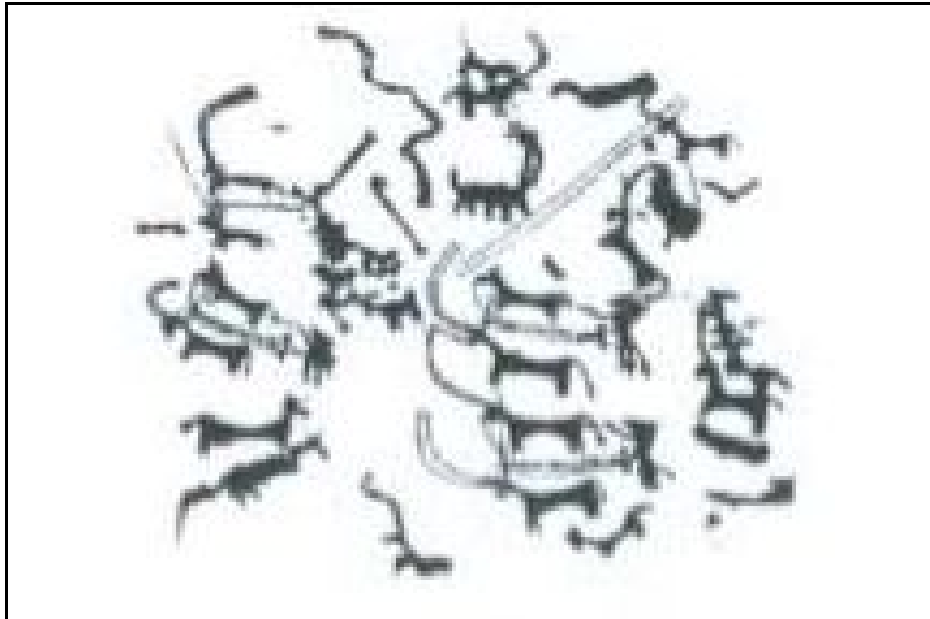

1-сүрөт. Саймалы-Таш петроглифинде жылдыздардын Жаныбарлар менен белгиленishi.

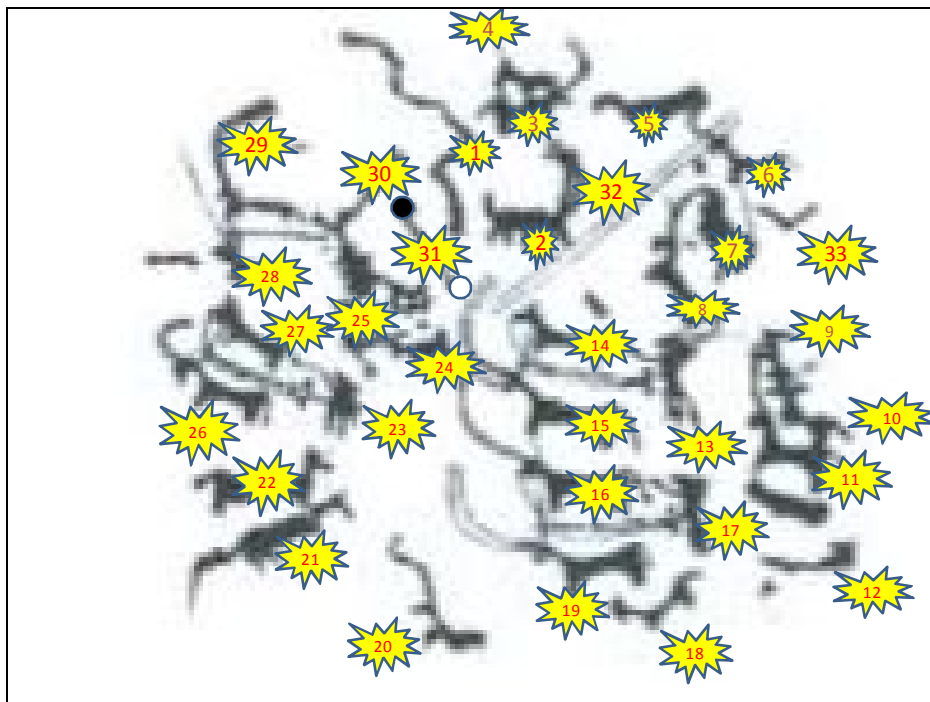

2- сүрөт.Петроглифдеги жылдыздуу асман картасы.

Петроглифдеги жылдыздардын аталышы.

1-Тузактын α сы (Тукан Дракона– б.з.ч. 4000 ж. дүйнөнүн уюлу), 2-Көөкөрдүн (Кассиопея) α сы, 3- Кичи Жетигендин α сы, 4 – Цефейдин α сы, 5 –Лиранын α сы, 6 – Аккуунун(Лебедь) α сы,7- Персейдин α сы, 8 – Козунун(Овен) α сы, 9 – Балыктын (Рыбы) α сы, 10 -Киттин α сы, 11- Киттин θ у (Мира), 12- Мештин (Печь) α сы, 13- Букачардын (Тельец) α сы, 14-Букачардын (Тельец) β сы, 15- Букачардын (Тельец) ξ сы, 16-Үч аркардын (Орион) γ сы, 17- Үч аркардын (Орион) β сы, 18- Коёндун(Зайц) α сы, 19- Үч аркардын (Ориона) α сы, 20 – Чоң дөбөттүн β сы, 21- Чоң Дөбөттүна сы, 22- Кичи Дөбөттүн β сы, 23- Босогонун(Близнец) γ сы, 24- Босогонун (Близнец) μ сы,25 – Босогонун (Близнец) ϵ сы, 26- Босогонун (Близнец) β сы, 27- Босогонун(Близнецы) α сы, 28 –Дөбөттүн (Гончные Псы) α сы, 29- Чоң Жетигендин (Боль. Медведицы) η сы, 30 – Чоң Жетигендин (Боль. Медведица) α и β сы, 31- жаңырган айдын же тутулуунун белгиси (тогоол), 32- Саманчы жолу(Млечный Путь), 33- Андромеданын α сы.

Саймалы-Таш петроглифинде Ноороздагы кош айдоо менен жылдыздардын жайгашуусун жана Айдын жаңырышы Букачар топ жылдызы менен Эгиздер топ жылдызынын арасында болгондугу баяндалган. Мындай астрономиялык кубулуш “Stellarium” программасынын эсептөөсү боюнча б.з. ч. 4699-ж. болуп өткөндүгү аныкталды (3-сүрөт.) Жылдык прецессия кыймылынын ылдамдыгы боюнча эсептөөлөр б.з.ч. 4446-ж. көрсөттү. Бул эки түрдүү эсептөөлөрдүн орточо маанисинен четтөөсү 5%болгондуктан эки башка жыйынтытын арифметикалык орточо маанисин $(4446+4699):2=4572$) алабыз. Демек, бул петроглифдеб.з.ч. 4572-ж. кубулушбаяндалган деген кортунду чыгардык. Бул Ай- Үркөр жылсанагынын башталыш датасы деп эсептөөгө болот. Ай-Үркөр жылынын ажырашы Үркөрдүн таң алдында чыгышына дал келип, жыл башы“арсар ай” аталат.

Григорий календары боюнча 2012-жылы 21- майда Күн, Ай жана Үркөрдүн (тогоолу) биригүүсү болду. Бул биригүү айдын биринде (күндүзү) болгондуктан көрүнбөйт, бул “бирдин айы” аталып, өткөн жылдын акыркы айы болуп калат. Бул дата Ай-Үркөр Үркөр жылсанагы боюнча 5584-жылдын $(4572+2012=5584)$ бирдин айынын бири болот (4-сүрөт). Кийинки Айдын Үркөргө тогошуусу 17-июнда болуп бул тогошуу да таң атып Күн шооласы менен, бир жылы көрүнсө, кээ бир жылдары көрүнбөй калгандыктан “арсар ай “ аталат (5-сүрөт). Быйылкы жылдагы арсар айдын тогоолу сан ариптүү фото камера менен тартылып алынан сүрөттө Ай менен Чолпон гана көрүнгөн (6-сүрөт . Аппараттын мүмкүнчүлүгү төмөн болгондуктан Үркөр көрүнбөй калган, Айга өтө жакын болгондуктан Юпитер да көрүнбөйт.). Тогоолдон бир күн мурдагы (6-сүрөт) жана бир күн кийинки Ай, Юпитер жана Чолпондун абалдарынын фото сүрөтү тартылды (7-сүрөт). 2012-жылдын 14-июлундагы тогошуу ай жаңыргандан 23 күндөн кийин болгондуктан “23 тогоол” аталат. Бул айда Теңир-Тоо кураны (эликтин эркеги) куутка чыккан мезгилгемезгилгетуш келгендиктен “жалган куран” (жалгашуу-куут) аталышы менен белгилүү. (Энциклопедия. Животные. 6-т. М.1988.с. 269.) 11-августа 21 тогоол (10-сүрөт) чын куранайы аталганыбул айда сибирь кураны жүгүрөт. 7-сентябрдагы 19 тогоол (11-сүрөт) “теке” аталышынын себеби, бул айда тоо текелер куутка чыгат. Кыргыздын “ай караган текедей” деген лакабдын түпкү мааниси байыркы жыл санакта жатат. Тоо текелер жылдын оор же жеңилине карап 10-15 күн эрте же кеч куутка чыгышарын азыркы мергенчилер айтып келишет. 4-октябрда 17 тогоол (12-сүрөт) кулжанын куутуна туш келгендиктен “кулжа” айы

аталат. Бул тогоолдун фото сүрөтө алынды (13-сүрөт). 1-ноябрда 15 тогоол бугунун жүгүргөн маалына туш келгендиктен “Бугу” айы аталат. 28-ноябрда 13тогоол “баш оона” аталганын себеби, “оонуна” тува тилинде жейрендин текесин аташат.(Карасаев Х. Накыл сөздөр. Б. 1995. 80-б.) Талаа кийигинин куугу жыл мезгилеринин оор же жеңилине байланыштуу ноябрь-декабрь-январь айларына созулгандыктан 26-декабрдагы 11 тогоол “аяк оона” аталат. Калган айлар кошумчсы жок тогоолдун аттары менен аталат: “тогуздун айы”, “жетинн айы”, “бештин айы”, “үчтүн айы”, “бирдин айы”. Тогуздун айы жаңыргандан 9 күндөн кийин Ай менен Үркөргө тогошот калгандары ж.б.у.с.

Тогоолдон тогоолго чейинки убакыт аралыгы (27,3 сутка) астрономияда сидерикалык ай аталат. Кыргыздар бул убакыт аралыгын тогоол ай деп атап, жыл санакта орточо 28 суткага барабар деп эсептешет. Жыл Үркөрдүн таң алдында биринчи жолу чыгышы (математикалык горизонттон 1 (2)-июнда чыгат да 10 июнда Бишкекте көрүнүп калат) менен башталып, бардыгы 28 күндөн турган 13 айга бөлүнөт. Бул жыл санак так жадыбал менен жүргүзүлбөгөн менен азырга чейин малчылар менен дыйкандар колдонуп келишет. Ай-Үркөр жылсаагынын тактыгы жана ыңгайлуулугун кийин сөз кылабыз.

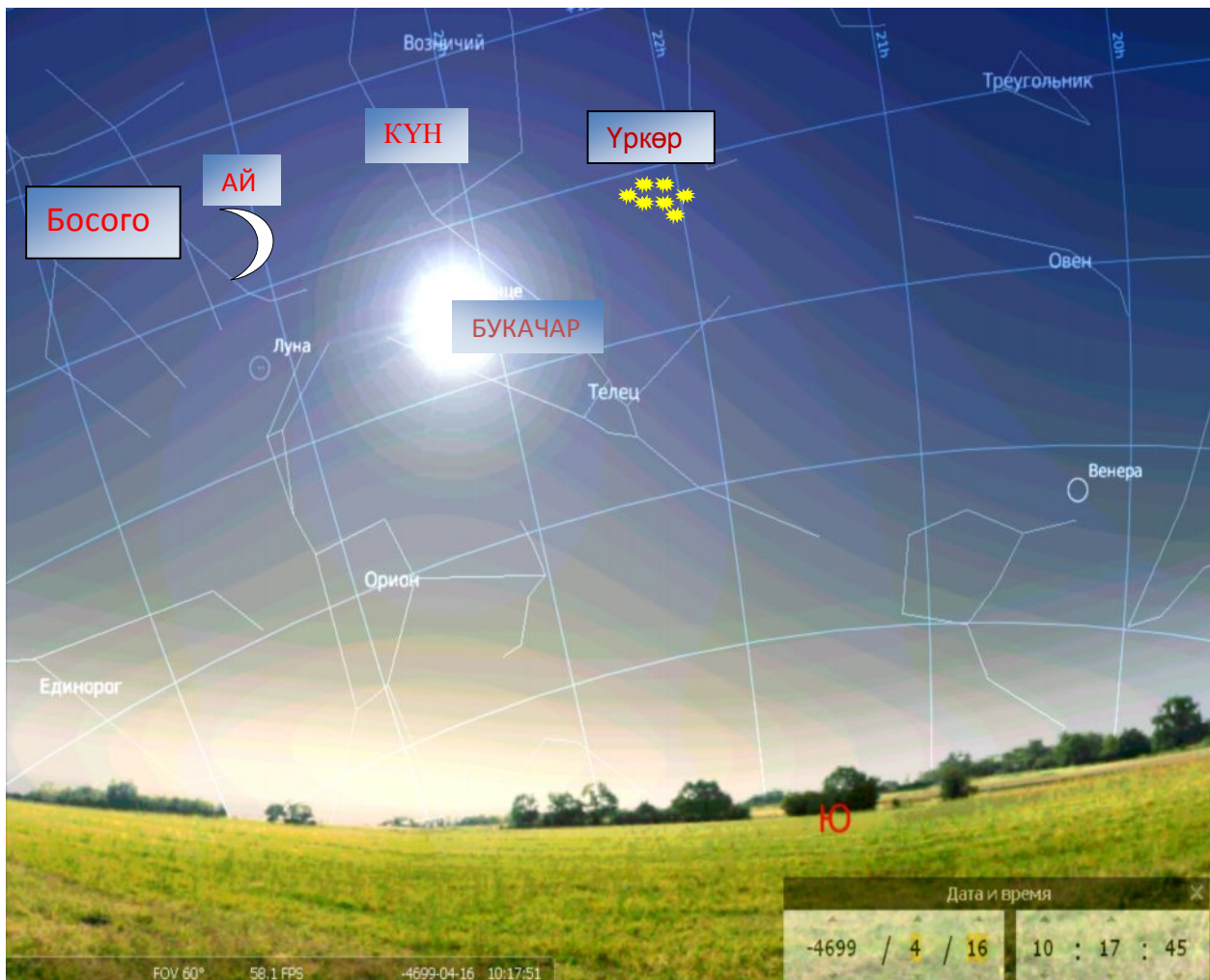

3-сүрөт. Б.з.ч. 4699-ж. 16-апрелде күн менен түн теңелгенде топ жылдыздар арасында Ай менен Күндүн (Ай жаңыганда) жайгашуусу. (“Stellarium” боюнча)

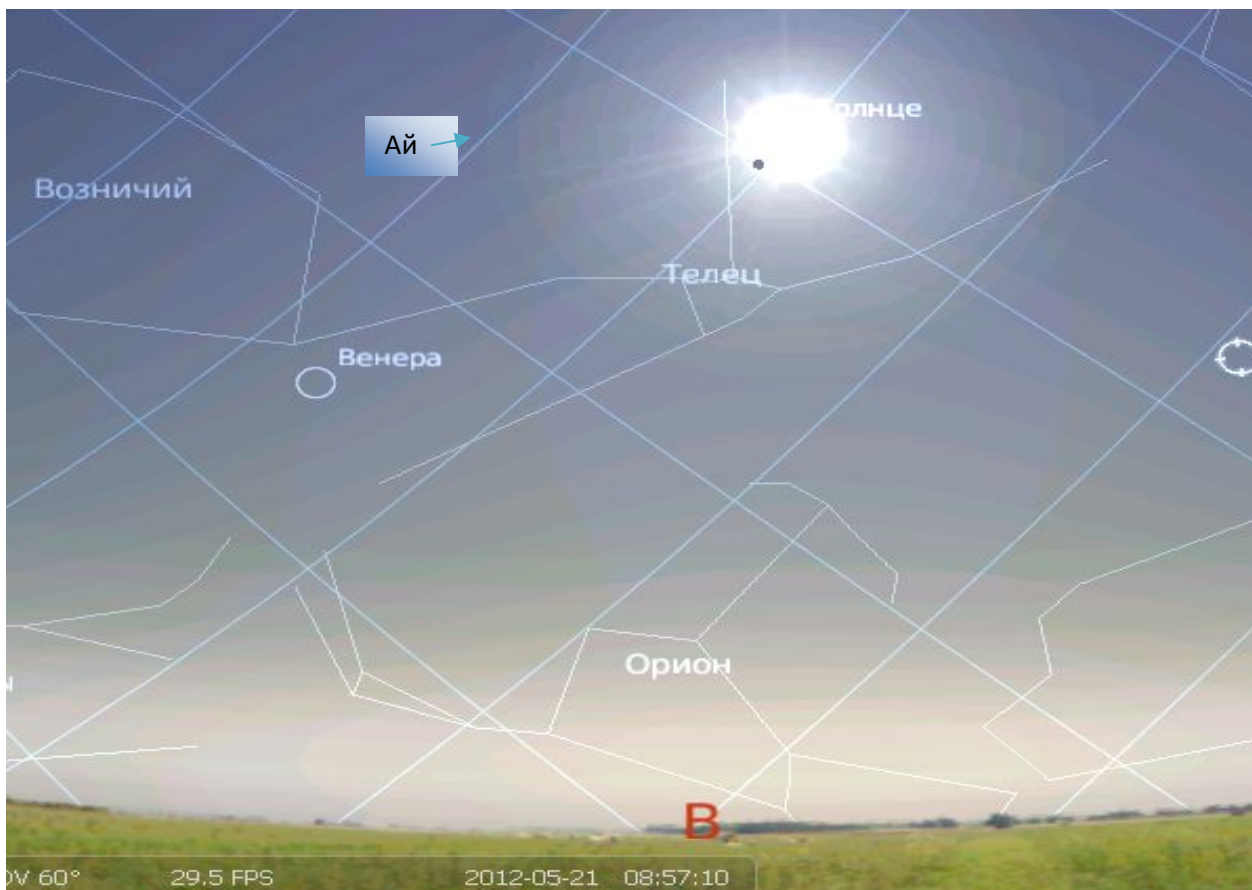

4-сүрөт. Күн менен Айдын Үркөргө биригүүсү. Бирдин айынын бири. ("Stellarium" боюнча)

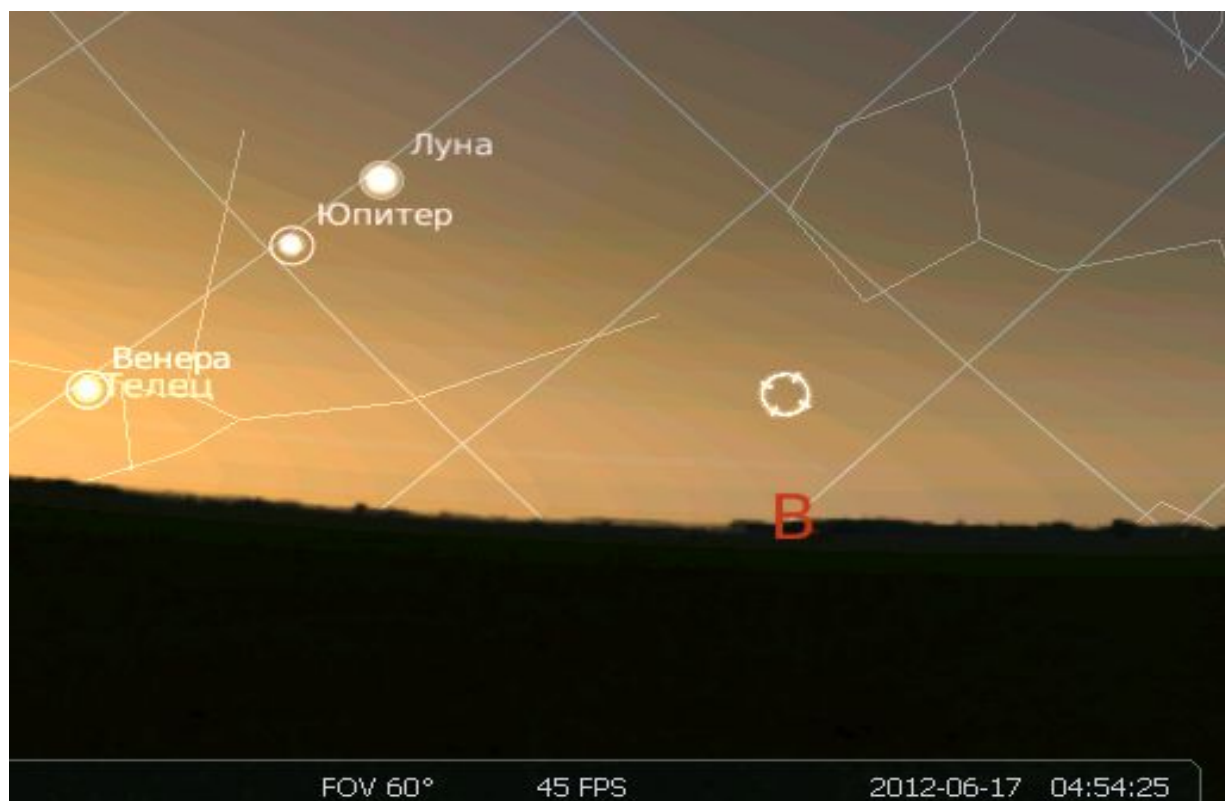

5-сүрөт. 2012-жылдын 17-июнундагы тогонуу. Арсар айдын бири. ("Stellarium" боюнча)



6-сүрөт. 2012-жылдын 17-июндагы тогоол күнү Ай менен Юпитер. Арсар айдын бири (Фотография: SAMSUNG 0107; 15.06.2012, 3:40; $F=24,5\text{mm}$, $\text{diaf}=5,9$; $t=8\text{s}$.)



7-сүрөт. 2012-ж. 16-июнда
Ай, Юпитер жана Чолпондун абалы.
(фотография: SAMSUNG: 007816.06. 2012; 4:09;
 $F=4,9\text{sm}$; $\text{diaf}=3,5$; $t=1/8\text{s}$.)



8-сүрөт. Тогоолдон бир күндөн кийин
Юпитердин, Чолондунжана Айдын жайгашуусу.
(Фотография: SAMSUNG 0112; 18.06.2012, 4:48; F=4,9mm, diaf=3,5;



9-сүрөт. 2012-жыл 14-шолдагы тогоол.
23-тогоол (жалган куран) айынын биринде Ай жана
планеталардын жайгашуусу. ("Stellarium" боюнча)



10-сүрөт. “2012-жылдын8-августунда21тооголдун көрүнүшү(“Stellarium” боюнча).



12-сүрөт. 2012-жылдын 4-октябрындагы 17 тооголдун көрүнүшү (“Stellarium” боюнча)



*11-сүрөт. 2012-жылдын 7-сентярындгы
19 тогоолдун көрүнүшү. ("Stellarium" боюнча)*



*13-сүрөт. 04.10.2012. саат23:46. 17 тогоол. Айдан төмөнтөЮпитер жана
Алдебаран. (Букачардын а сы)(фотография: CanonPowerShotA480 10 megapixels)*

Адабияттар:

1. Сейдакматов. К. Кыргыздардын календардык түшүнүгү. – Фрунзе, .1987.- 68 б.
2. Джусупакматов Л.Ж. Структура пиктографических текстов петроглифов Саймалы-Таша. – Ош, 2006.- 316 с.
3. Юдахин К.К. Кыргызча орусча сөздүк.-Фрунзе, 1965.-965б.
4. Карасаев К. Накыл сөздөр: Тил казынасынан.-Бишкек, 1995. – 500б.
5. Кононович Э.В.,Мороз В.И. Общий курс астрономии:Учебное пособие. -М:, 2004. – 544с. (Классический университетский учебник.)
6. Климишин И.Ф, Календарь и хронология. – М., 1985. -320с.
7. THE AMERICAN EPHEMERIS for the 20th CENTURY1900 to 2000 at Midnight.- Massachusets. 01966.- 611s.

Карипова М.К.

Кыргызский национальный университет им.Ж.Баласагына

УДК. 535.412.5

О ФОРМИРОВАНИИ ПОНЯТИЯ “ИНТЕРФЕРЕНЦИЯ СВЕТА”

Принцип интерференции был открыт в 1802 году, когда англичанин Томас Юнг провел, ставший теперь классическим, “опыт с двумя отверстиями”. В экране кончиком булавки прокалывались две близко расположенные дырочки, которые освещались солнечным светом из небольшого отверстия в зашторенном окне. Т.Юнг считал, что свет представляет собой волну. Он впервые получил на экране ряд интерференционных полос, хотя корпускулярная теория света утверждала, что на экране должно быть видно только изображение двух щелей. Знаменитый эксперимент Юнга схематически изображен на рис.1а, наблюдавшаяся на экране интерференционная картина приведена на рис.1в. Светлые линии (полосы) образуются волнами, встречающимися в одной и той же фазе рис.1с, темные линии образуются волнами, встречающимися в противоположных фазах рис. 1д.



Рис.1. Опыт Юнга по интерференции.

На рис.1а X-источник света, испускающий свет одного цвета, S-экран, В и С- очень узкие щели, отстоящие друг от друга на 1-2 мм.

По теории Ньютона на экране должны появиться две полосы. Однако вместо этого на экране появляются несколько светлых и темных полос, как это показано на рис.1в. Прямо против промежутка между щелями В и С появляется светлая линия P_0 , доказывающая идею Гюйгенса о том, что свет огибает препятствие. Образование светлых и темных полос можно объяснить следующим образом. Светлые полосы P_0, P_2 и т.д. образуются волнами, исходящими из С, усиленными волнами, исходящими из В (рис.1с). Обе темные полосы P_1 создаются световыми волнами из С, уничтожающимися при интерференции с волнами, выходящими из В (рис. 1d).

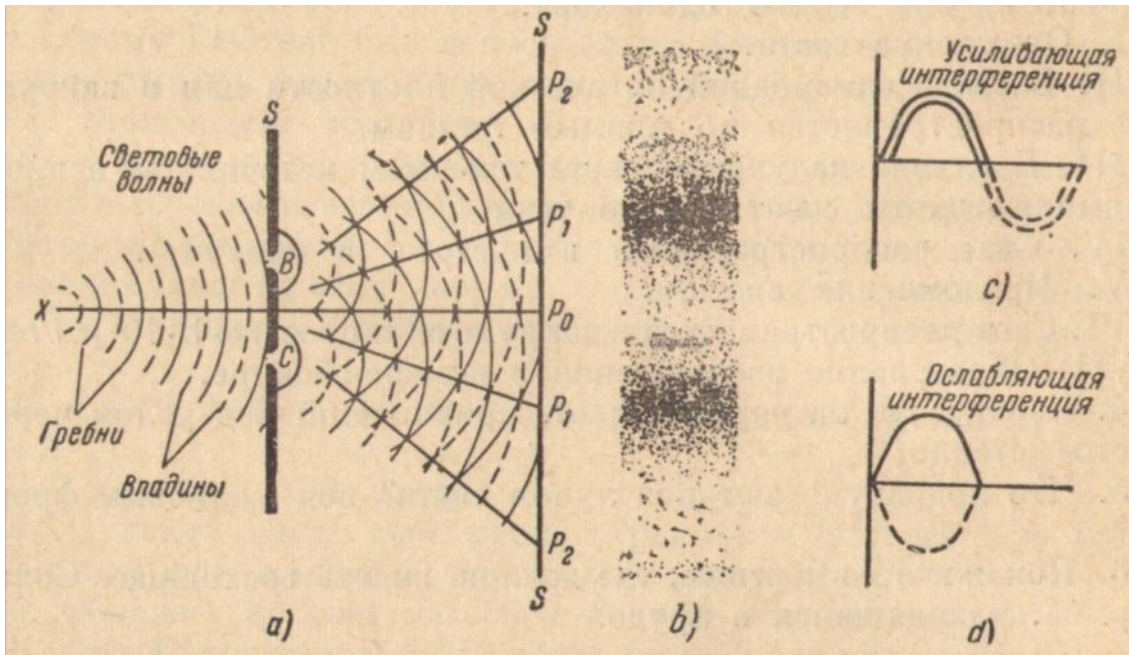

Рис 2. Эксперимент Юнга по интерференции.

Свой опыт Юнг объяснил по аналогии с распространением двух разных систем волн на поверхности воды. Волны от двух щелей А, В налагаются друг на друга, образуя типичную интерференционную картину. На рисунке 2 видно, что амплитуда колебаний равна нулю вдоль фиксированных кривых, называемых линиями узлов. Узлы возникают в тех местах, где положительный гребень одной волны встречается с отрицательным

гребнем другой волны [2]. Если две синусоидальные волны смещены друг относительно друга на полволны, то их сумма будет равна нулю.

“Я полагаю, - писал Юнг, - что подобные явления имеют место, когда смешивают две порции света, и это наложение я называю общим законом интерференции” Таким образом, понятие (термин) интерференция было введено Т.Юнгом впервые в 1802 году.

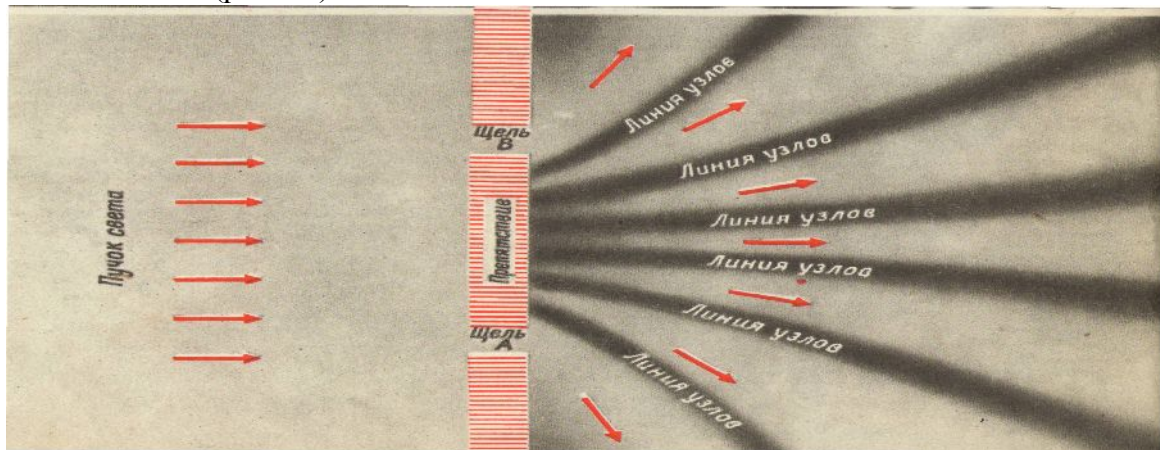
По Гюйгенсу свет - это электромагнитная волна. Это означает, что электрические и магнитные поля различных электромагнитных волн при распространении в вакууме изменяют взаимно свое направление, величину напряженности и другие характеристики.

Это положение было названо принципом суперпозиции. Во всех случаях, когда он справедлив, при наличии в пространстве одновременно нескольких электромагнитных волн имеет место алгебраическое сложение напряженностей их электрических и магнитных полей: $\vec{E}(t) = \vec{E}_1(t) + \vec{E}_2(t)$. (1) При взаимодействии световых излучений особый интерес представляет сложение двух волн одинаковой частоты. В этом случае имеет место явление интерференции, заключающееся в том, что в одних местах волны усиливают друг друга, а в других ослабляют. Результаты такого сложения имеют общие закономерности независимо от природы волнового процесса. Рассмотрим математическое сложение двух монохроматических волн одинаковой частоты (одинакового периода). После математических выкладок суммирования колебаний, согласно принципу суперпозиции, напряженность результирующего колебания выразится формулой

$$E_p^2 = E_{01}^2 + E_{02}^2 + 2E_{01}E_{02}\cos\varphi \quad (2)$$

Результирующее колебание (2) происходит с той же частотой, но амплитуда результирующего колебания зависит от разности фаз складываемых колебаний. Формулу (2) запишем для интенсивности волн: $I_p = I_1 + I_2 + 2\sqrt{I_1 I_2} \cos\varphi$ (3)

Формула (3) показывает, что при сложении волн не всегда складываются их интенсивности. Суммарная интенсивность может быть как больше, так и меньше $2E_{01}E_{02}$ (в зависимости от величины разности фаз колебаний). В результате сложения волн, у которых начальная разность фаз не зависит от времени получается стабильная интерференция света независимыми от времени, максимумами и минимумами интенсивности. Формула (3) дает распределение интенсивности в полосах интерференции. Если несколько световых волн имеют постоянную разность фаз, то они называются когерентными. Только когерентные световые волны могут давать устойчивую во времени интерференционную картину. Интенсивность результирующего колебания: $I_p \neq I_1 + I_2$ (4), т.е. результирующая интенсивность отличается от суммы интенсивностей исходных колебаний и может быть больше или меньше ее в зависимости от разности фаз. Сложение колебаний, при котором не имеет место суммирование интенсивностей называется интерференцией: $I_p \neq I_1 + I_2$. Такое сложение колебаний, когда интенсивность результирующего колебания зависит от разности фазы изменяется от I_{\max} до I_{\min} называется интерференцией колебаний (волн). Слагаемое $2\sqrt{I_1 I_2}$ в формуле (3) называется интерференционным членом. Если от точки к точке наблюдения разность фаз не меняется, то можно наблюдать периодическое расположение максимумов и минимумов. Интерференционная картина наиболее контрастна, если $E_{01} = E_{02}$ то $E_{\max}^2 = 4E_{01}^2$, т.е. $I_{\max} = 4I_1$, $I_{\max}(E_{\max}^2)$ в 4 раза больше интенсивности отдельного луча. В другой же точке наблюдения, где сохранение энергии не нарушается, при $I_1 = I_2 = I_0$ реализуется интерференционный минимум: $E_{\min}^2 = (E_{01} - E_{02})^2 = 0$, т.е. $E_{\min}^2 = 0$, $I_{\min} = 0$. Закон сохранения энергии не нарушается. На основе формулы (3) при $I_1 = I_2 = I_0$ $I_p = 2I_0(1 + \cos\varphi) = 4I_0 \cos^2 \frac{\varphi}{2}$

Эти рассуждения показывают, что интерференция - это явление перераспределения энергии в пространстве. При когерентности суммарная интенсивность в данной точке

может оказаться вдвое больше суммы интенсивностей от двух одинаковых источников света, причем в соседней точке она может оказаться нулевой.

Закон сохранения энергии при наложении волновых процессов не нарушается. Существенно, однако, что при этом происходит перераспределение энергии в пространстве. Вот это перераспределение энергии является наиболее характерной чертой интерференции. В то время как при наложении потоков корпускул количество корпускул их энергия во всех точках пространства просто суммируется, при наложении волн энергия не просто суммируется, а перераспределяется в пространстве. В силу этого интерференция является отличительным признаком волновых процессов. Итак, интерференцией называется явление, возникающее при наложении двух (или более) волновых процессов, имеющих одинаковый период и выражающееся в перераспределении энергии волн в пространстве.

Учитывая принцип суперпозиции, для интерференции можно привести заключительное определение: интерференцией называют явление возникновения пространственно – неоднородного распределения интенсивности света в области пересечения нескольких пучков, вызванное суперпозицией электромагнитных волн. Таким образом, поэтапный процесс формирования понятия “интерференция света” через движение от абстрактного к конкретному, позволяет выработать у студентов достаточно полное представление о сущности этого важного физического понятия. Эффективность осмысления и усвоения студентами лекционного материала тем выше, чем выше их познавательная активность во время лекции. В целях активизации мышлениями познавательного интереса студентов там, где это позволяет учебный материал, нами используются такие методы активного обучения, как проблемное изложение и эвристическая беседа.

Авторы различных учебных пособий не в равной мере творчески относятся к излагаемому материалу, что может привести к формированию у студентов неточных и даже неправильных понятий. Анализ погрешностей и поиску точных положений может составить сущность проблемных заданий студентам в процессе слушания ими лекций.

Наиболее наглядно это можно проследить на оптических явлениях. Все учение о свете пронизано борьбой идей. Первое же осмысление того, что есть свет, породило корпускулярный и волновой подходы, привело к созданию теорий Ньютона и Гюйгенса – корпускулярной и волновой. Следствия из этих подходов взаимно исключали друг друга.

1. Во многих учебных пособиях интерференцию волн определяют как их наложение. В некоторых пособиях говорится, что при наложении волны, взаимодействуя, усиливают друг друга в одних участках поля и ослабляют в других; встречаются утверждения, что закон независимости складывающихся световых пучков справедлив только в случае их когерентности.

Вопрос: Нет ли у студентов возражений против таких утверждений? Конкретно :

а) интерференция – это действительно само наложение волн или же результат наложения?

б) взаимодействуют ли световые волны, испускаемые традиционными источниками света (солнцем, лампами накаливания) ? в) действует ли в указанных случаях принцип суперпозиции волн?

2. С точки зрения волновой теории условием интерференции является одновременное попадание в некоторую точку пространства когерентных волн. Исходя из квантовой теории света, в качестве условия интерференции называют обычно одновременное попадание в некоторые точки пространства множества фотонов, взаимодействующих между собой.

Вопрос: не может ли получаться интерференционная картина в опытах с одиночными фотонами?

Многолетняя практика чтения лекций по физике показала, что использование на лекциях таких проблемных ситуаций существенно повышает качество знаний студентов и увеличивает продолжительность запоминания ими информации.

Литература:

1. Ландсберг. Оптика. – М., 1976
2. ЭллиотЛ., Уилкокс У. Физика. – М.: Наука, 1967.

Кожомуратова Э.А., Байдинов Т.Б., Намазова Б.С.

Кыргызский национальный университет им.Ж.Баласагына

УДК 541.49:546.131:669.866:66.094

О ВЗАИМОДЕЙСТВИИ В СИСТЕМЕ $\text{ErCl}_3 - \text{C}_5\text{H}_{10}\text{O}_2\text{N}_2 - \text{H}_2\text{O}$ при 298К

Интерес к синтезу и исследованию физико-химических свойств координационных соединений неорганических солей с амидами карбоновых кислот вызван наличием у них биологически активных свойств. Они используются в качестве стимуляторов роста и развития растений [1,2].

Целью настоящей работы являлось исследование взаимодействия хлорида эрбия с метилендиацетамидом ($\text{C}_5\text{H}_{10}\text{O}_2\text{N}_2$) в водных растворах, определение состава и области кристаллизации комплекса на изотерме растворимости и изучение его свойств. Метилендиацетамид является активным органическим лигандом, содержит два пептидных фрагмента и может образовывать координационные соединения различного состава и строения.

При анализе литературы не обнаружено данных по синтезу соединений хлорида эрбия с метилендиацетамидом.

ЭКСПЕРИМЕНТАЛЬНАЯ ЧАСТЬ

Исследование растворимости в системе $\text{ErCl}_3 - \text{C}_5\text{H}_{10}\text{O}_2\text{N}_2 - \text{H}_2\text{O}$ проводили в изотермических условиях в водном термостате при 298К. Равновесие в системе при непрерывном перемешивании смесей устанавливалось в течение 3 суток. В качестве исходных веществ использовали синтезированный по [1] метилендиацетамид и шестиводный хлорид эрбия марки «х.ч.». Жидкие и твердые фазы анализировали на содержание азота (отгонкой по методу Кьельдаля) и эрбия (методом комплексометрического титрования). Твердые фазы идентифицировали методом «остатков» Скрейнемакенса, а также ИК-спектроскопией. ИК-спектры поглощения снимали на спектрометре фирмы «Nicolet» в диапазоне частот $400-4000 \text{ см}^{-1}$, образцы готовили с КВг.

РЕЗУЛЬТАТЫ И ИХ ОБСУЖДЕНИЕ

Полученные экспериментальные данные по растворимости в системе $\text{ErCl}_3 - \text{C}_5\text{H}_{10}\text{O}_2\text{N}_2 - \text{H}_2\text{O}$ приведены в табл. 1 и по ним построена диаграмма растворимости методом «остатков» Скрейнемакенса (см. рисунок).

Изотерма растворимости системы характеризуется наличием трех ветвей кристаллизации. Первая ветвь (точки 1-5) соответствует кристаллизации в твердую фазу хлорида эрбия с шестью молекулами воды. Равновесный раствор, соответствующий эвтонической точке, имеет следующий состав: хлорида эрбия – 42,00%, метилендиацетамида 14,19%. При дальнейшем повышении концентрации метилендиацетамида хлорид эрбия вступает с ним во взаимодействие.

Вторая ветвь кривой растворимости, лежащая между точками 7-10, отвечает выделению в твердую фазу соединения $\text{ErCl}_3 \cdot 2\text{C}_5\text{H}_{10}\text{O}_2\text{N}_2 \cdot 2\text{H}_2\text{O}$. Стехиометрический состав соединения, конгруэнтно растворяющегося в воде, подтверждается пересечением прямолинейных лучей, связывающих составы жидких и твердых фаз в соответствующей

точке диаграммы. Состав нового соединения $\text{ErCl}_3 \cdot 2\text{C}_5\text{H}_{10}\text{O}_2\text{N}_2 \cdot 2\text{H}_2\text{O}$, найденного экспериментально: ErCl_3 - 48, 03%, $\text{C}_5\text{H}_{10}\text{O}_2\text{N}_2$ -45, 64%, H_2O - 6, 33% очень близок к теоретически рассчитанному составу: ErCl_3 - 47,95%, $\text{C}_5\text{H}_{10}\text{O}_2\text{N}_2$ - 45,44%, H_2O - 6,15% .

Таблица 1

Данные по растворимости в системе $\text{ErCl}_3 - \text{C}_5\text{H}_{10}\text{O}_2\text{N}_2 - \text{H}_2\text{O}$ при 298K

№	Состав жидкой фазы, масс. %		Состав твердого остатка, масс. %		Молекулярный состав кристаллизующейся фазы
	ErCl_3	$\text{C}_5\text{H}_{10}\text{O}_2\text{N}_2$	ErCl_3	$\text{C}_5\text{H}_{10}\text{O}_2\text{N}_2$	
1	43,05	-	73,30	-	$\text{ErCl}_3 \cdot 6\text{H}_2\text{O}$
2	42,44	3,36	63,85	4,56	
3	41,45	5,74	62,21	1,90	
4	41,07	9,81	61,62	3,00	
5	43,00	14,19	60,78	5,21	
6	43,00	14,19	53,80	16,67	$\text{ErCl}_3 \cdot 6\text{H}_2\text{O} + \text{ErCl}_3 \cdot 2\text{C}_5\text{H}_{10}\text{O}_2\text{N}_2 \cdot 2\text{H}_2\text{O}$
7	43,00	14,19	45,81	33,59	$\text{ErCl}_3 \cdot 2\text{C}_5\text{H}_{10}\text{O}_2\text{N}_2 \cdot 2\text{H}_2\text{O}$
8	40,28	15,40	44,76	33,17	
9	33,83	20,27	42,41	35,89	
10	32,00	22,00	42,55	37,46	
11	28,08	26,60	40,18	38,32	
12	26,98	27,64	39,48	38,52	
13	25,00	30,38	38,78	39,50	
14	22,40	33,79	39,80	41,77	
15	20,67	36,68	34,20	41,18	
16	19,18	39,60	36,45	43,34	
17	17,25	44,48	37,51	45,18	
18	17,25	44,48	27,15	58,69	$\text{ErCl}_3 \cdot 2\text{C}_5\text{H}_{10}\text{O}_2\text{N}_2 \cdot 2\text{H}_2\text{O} + \text{C}_5\text{H}_{10}\text{O}_2\text{N}_2$
19	17,25	44,48	7,58	75,60	$\text{C}_5\text{H}_{10}\text{O}_2\text{N}_2$
20	15,85	42,20	7,17	73,70	
21	13,42	41,32	5,54	76,44	
22	9,80	39,20	3,66	77,08	
23	4,75	37,06	1,98	74,79	
24	-	35,53	-	-	

Вторая ветвь заканчивается переходной точкой 18 с составом: хлорид эрбия - 17,25%, метилендиацетамид - 44,48%. Твердый остаток этой точки представлен кристаллами двух различных видов, соответствующих соединению и метилендиацетамиду.

Третья ветвь кристаллизации отвечает выделению в твердую фазу чистого метилендиацетамида.



Рис. 1. Диаграмма растворимости системы $ErCl_3 - C_5H_{10}O_2N_2 - H_2O$ при 298K

Для определения места локализации химической связи нами изучены ИК спектры поглощения нового соединения и метилендиацетамида. При сравнении ИК-спектров соединения $ErCl_3 \cdot 2C_5H_{10}O_2N_2 \cdot 2H_2O$ и свободного метилендиацетамида наблюдаются следующие различия: полоса поглощения валентного колебания карбонильной группы $\nu(CO)$ смещена на низкочастотную область от 1700 см^{-1} до 1663 см^{-1} , что свидетельствует об ослаблении связи $C=O$, т.е. о координации лиганда ионом эрбия через атом кислорода карбонильной группы. Этот вывод подтверждается упрочнением связи $C-N$, так как полоса поглощения, соответствующая валентному колебанию $\nu(C-N)$, смещена в коротковолновую область в спектре комплексного соединения (1493 см^{-1}) по сравнению со спектром некоординированного метилендиацетамида (1379 см^{-1}). Изменения частот происходят и с деформационными колебаниями $\sigma(OCN)$ амида. В спектре комплекса наблюдается высокочастотное смещение этой полосы (668 см^{-1}) по сравнению со спектром свободного метилендиацетамида (605 см^{-1}), что указывает на образование координационной связи его с металлом.

При сравнении полученных комплексов хлорида эрбия и изученных ранее соединений с другими органическими лигандами (карбамидом, никотинамидом) можно отметить следующие особенности. Так, координационные соединения $ErCl_3$:амид: H_2O скарбамидом имеют состав – 1:6, 1:4, 1:2:6 [4], никотинамидом 1:3:6 [5], тогда как с метилендиацетамидом образуется одно соединение состава 1:2:2. Таким образом, способность амидов к комплексообразованию с хлоридами трехвалентных металлов понижается в ряду: карбамид, никотинамид, метилендиацетамид.

Таблица 2
Основные колебательные частоты (см^{-1}) в ИК – спектрах поглощения метилендиацетамида и комплексного соединения, и их отнесение

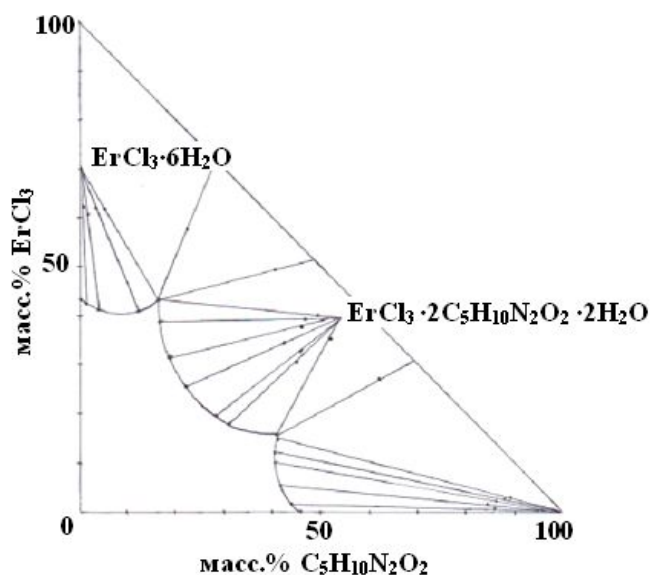
$C_5H_{10}O_2N_2$	$ErCl_3 \cdot 2C_5H_{10}O_2N_2 \cdot 2H_2O$	Отнесение
3415 3351	3359	$\nu_{as}(NH) +$ $\nu_{as}(OH)$
3190	3260	$\nu_s(NH) +$ $\nu_s(OH)$

2890	2890	$\nu(\text{CH}_2)+ \nu_{\text{as}}(\text{CH})$
1700, 1678	1663	$\nu(\text{CO})$
1595	1566	$\delta(\text{NH}_2)$
1379	1493, 1437,	$\nu(\text{CN})$
1320	1384	$\delta_s(\text{CH}_3)$
1280	1300	$\delta(\text{CCN}), \delta(\text{CN})$
1150	1121	$\nu(\text{CN}), \delta(\text{NH})$
1065	1094,	$\rho(\text{CH}_3)$
1015,1025	1036	$\rho(\text{NH}_2)$
925,897	917, 857, 748	$\nu(\text{CCN}), \nu(\text{CC})$
605	668	$\delta(\text{NCO})$
435	454	$\delta(\text{CCN}), (\text{CCO}), (\text{OCN})$

Литература:

1. Уокер Дж.Ф. Формальдегид. -М.: Госхимиздат, 1957. –С.326.
2. А.с.№475138 СССР. МКЛ А01п 9/00.Стимулятор роста и развития хлопчатника / Иманакунов Б.И., Юн П.Т., Алтыбаева Д.Т.,Макаров И.П., Черткова В.М., Юсупова Д. Заявл. 08.02.73; Оpubл.07.03.75.- 4 с.
3. А.с. №869735 СССР. МКЛ³ Стимулятор роста хлопчатника /Б.И.Иманакунов, С.И.Чертков, Б.С. Намазова, С.А.Казыбаев, П.Т. Юн, Т.Байдинов, А. Бердиев, В.М.Черткова. Заявл. 26.02.80; Оpubл. 07.10.81. Бюлл.№37. -4 с.
4. Айтимбетов К., Сулайманкулов К., Батюк А.Г., Исмаилов М. Системы хлорид эрбия карбамид-вода и нитрат эрбия – карбамид-вода при 30°С//Ж.неорган. химии. - 1975. -Т.20. -№5.–С. 2510.
5. Мусаева Г.М., Осмонова С.С., Бообекова С.Б., Шыйтиева Н. Суу чөйрөсүндө никотинамиддин эрбий хлориди менен өз ара аракеттенишүүсүн 30°С да эригичтик ыкмасы менен изилдөө // Вестник КНУ им. Ж. Баласагына. - Серия 5:Труды молодых ученых. -Вып. 2. –Бишкек, 2008. –С.80-83.

Ли С.П.

Кыргызский национальный университет им.Ж.Баласагына

УДК 631. 412. 2

ПОЛЕВЫЕ ИСПЫТАНИЯ ПРЕПАРАТОВ НА ОСНОВЕ ГУМИНОВЫХ ВЕЩЕСТВ, РЕКОМЕНДУЕМЫХ В КАЧЕСТВЕ РОСТОСТИМУЛЯТОРОВ РАСТЕНИЙ

В работе использовали гуминовые кислоты, выделенные из окисленного бурого угля «Кызыл-Кия». Для оценки влияния ГК на рост и развитие растений был заложен полевой микроделяночный эксперимент на территории опытного участка Инновационного центра фитотехнологий Национальной академии наук КР. Климат местности умеренно континентальный. Почва дерново-подзолистая среднесуглинистая, рН 5,6, содержание гумуса 3%, плотность около 1г/см³. В качестве тест-культуры использовали пшеницу.

При проведении эксперимента использовали следующую схему:

1. Контроль
2. Гумат калия, 125г/га (внекорневая подкормка)

Размер микроделянок составлял 3м². Повторность шестикратная. Расположение делянок систематическое, план размещения делянок показан на рисунке 1.



Рисунок 1. План микроделяночного опыта. К-контроль, Г-гумат.

Подготовка почвы перед посевом включала в себя внесение удобрений из расчета $N_{30}P_{30}K_{30}$ на гектар, перекопку, боронование участка, предпосевную культивацию и разметку. При посеве внутри делянки расстояние между рядками составляло 10см, в рядке между растениями 2см, между делянками 20см. Глубина заделки семян составляла 3см.

Обработку гуматом проводили на 20-й день после посева; рабочая концентрация гумата 0,025%. Уход за посевами включал в себя прополку и рыхление. Учет опыта проводили с 0,5 погонного метра каждого рядка (с середины), выдергивая пшеницу с корнем. Снопы перевязывали, снабжали этикеткой и оставляли для просушивания. Параметры, которые учитывали при оценке структуры урожая, были следующие:

- средняя длина растения пшеницы;
- общая и продуктивная кустистость;
- средняя масса растения пшеницы;
- средняя масса колоса;
- средняя длина колоса;
- среднее число колосков в колосе;
- средняя масса зерен колоса;
- среднее число зерен в колосе;
- среднее количество зерен 1,2 и 3 сорта, больных и битых в колосе.

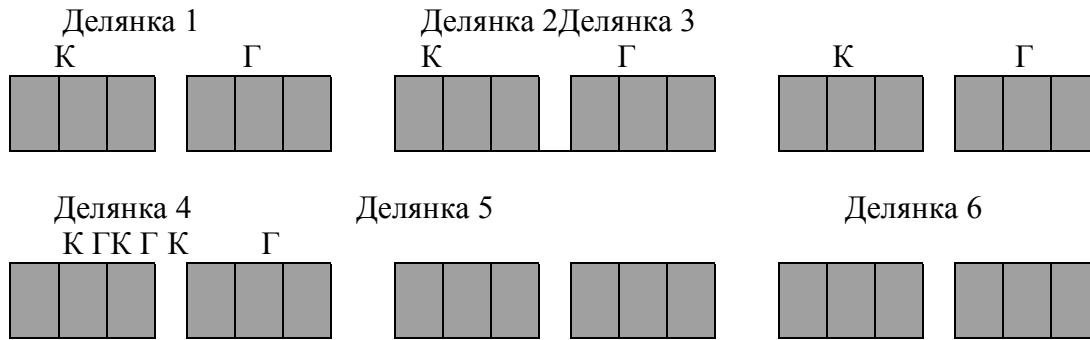
Гуматы – группа природных высокомолекулярных веществ, содержащих 75-85% солей ГК. Благодаря особенностям строения и физико-химическим свойствам, гуматы характеризуются физиологической активностью [1-3]. В связи с тем, что они не являются источником минерального питания и не заменяют его, а только повышают коэффициент использования элементов питания из почвы и внесенных удобрений, обычно эффекты действия гуматов на произрастание злаковых культур невелики и не превышают 10-15% [4,5]. Поэтому для получения статистически достоверных результатов положительного действия гуматов экспериментальную работу проводили с выборками больших размеров. Объемы выборок на каждый вариант опыта в зависимости от учитываемого показателя варьировались от ≈ 300 (при учете растений пшеницы) до ≈ 12000 (при рассмотрении в качестве объекта зерен пшеницы).

Как видно из полученных данных, (табл.1) действие гуматов было слабо выраженным и во всех случаях не превышало 10%.

Таблица 1. Влияние гуматов натрия на структуру урожая пшеницы.

Показатель	Значение, % от контроля
Длина растения	103,2
Общая кустистость	105,1
Продуктивная кустистость	107,1

Масса растений	106,4
Масса колоса	107,3
Длина колоса	104,2
Число колосков в колосе	101,1
Масса зерен в колосе	106,0
Количество зерен в колосе	108,2

Для проверки значимости наблюдаемых отличий между контрольным вариантом и вариантом с внесением гуматов был проведен статистический анализ данных.

Установлено, что увеличение длины растений на 3% является статистически недостоверным, т.е. результаты опыта не позволяют говорить о положительном влиянии гуматов на рост растений. В частности, в целом наблюдалась общая тенденция увеличения кустистости при обработке растений гуматами :на 5% повышается общая, на 7% - продуктивная кустистость. Однако значимых различий между вариантами по двум рассматриваемым параметрам выявлено не было, что может быть связано с недостаточным объемом полученных данных. Следовательно, по результатам поставленного опыта влияние гуматов из угля «Кызыл-Кия» на общую и продуктивную кустистость растений пшеницы нельзя считать существенным.

Влияние гуматов калия на показатель - «масса растения» было сходным с его влиянием на кустистость. Несмотря на наблюдаемый положительный эффект (в среднем масса одного растения увеличилась на 6%), перекрывающиеся друг друга доверительные интервалы не позволяют считать отличия от контроля значимыми.

Значимого влияния гуматов на длину колосьев пшеницы также отмечено не было: увеличение длины при обработке растений гуматами калия составляло всего 4%, а доверительные интервалы для средних перекрывались.

Было установлено, что внекорневая подкормка растений пшеницы гуматом калия повышала среднюю массу колоса и массу зерен в нем на 7% и 6% соответственно. Пересечение доверительных интервалов в данном случае было несущественно, поэтому для проверки значимости воздействия препарата на эти параметры был дополнительно проведен дисперсионный анализ (рис.2).



Рис. 2 – Изменение средних значений массы колоса (г) по градациям фактора.
(0 - без гумата, 1 – с применением гумата)

Выявлено что среднее значение массы колоса с применением гумата увеличивается, при этом наложение доверительных интервалов незначительно. Значимость отличий средних контрольного варианта и варианта с обработкой гуматом была проверена с помощью теста по наименьшей существенной разнице (НСР). Установлено, что

рассчитанное значение уровня значимости составляет 0,029, что меньше 0,05. Это позволяет говорить о статистически значимой разнице между значениями данного показателя в контрольном и экспериментальном вариантах с уровнем доверительной вероятности 0,05. Следовательно, можно говорить о положительном влиянии гуматов калия на массу колоса. Однако проведение аналогичной статистической обработки по параметру «масса зерен в колосе» показало, что рассчитанное значение уровня значимости составляет 0,082, что больше 0,05, но меньше 0,10. Таким образом, наблюдаемое положительное влияние гумата калия на массу зерен в колосе является статистически значимым только при уровне доверительной вероятности 0,10.

Обработка гуматом калия положительно отразилась также на количестве зерен в колосе пшеницы: разница в 8% оказалась статистически значимой при уровне доверительной вероятности 0,05 (рассчитанное значение уровня значимости в НСР тесте составило 0,008). Таким образом, полученные результаты указывают на то, что положительное действие гумата калия на пшеницу состоит в увеличении массы и количества зерен в колосе.

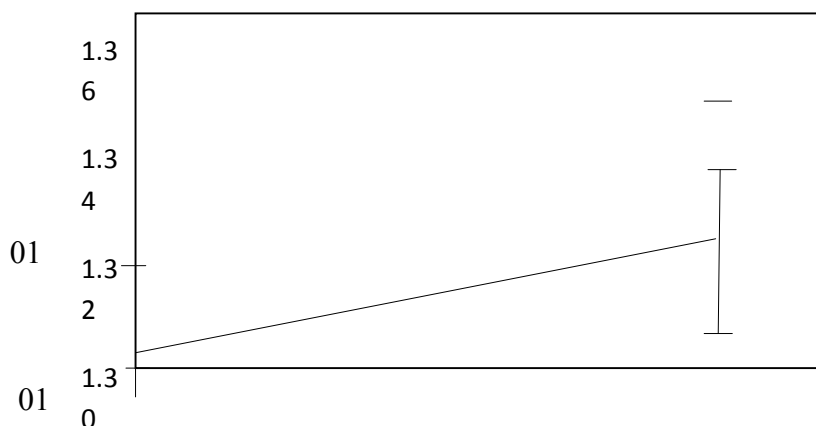
Наиболее ярко положительное действие гумата выражено на таком показателе структуры урожая, как среднее количество зерен 1,2 и 3 сорта в колосе (рис.3).



Рис.3. Диаграммы сортности зерна по вариантам опыта.

Как видно, уровень содержания зерен 3-го сорта в колосьях пшеницы не зависит от варианта. Обработка растений пшеницы гуматом калия улучшает качество зерна, увеличивая количество зерен 1-го сорта.

Таким образом, проведенные эксперименты показали, что гумат калия положительно влияет на структуру урожая пшеницы, увеличивая количество и массу зерен в колосе, а также улучшая качество получаемого зерна.

Литература:

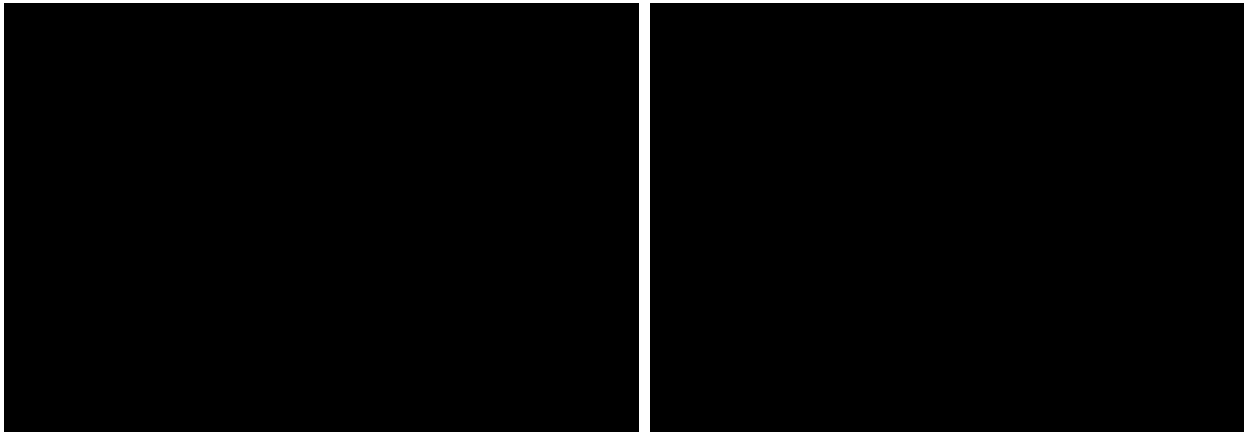
1. Христева Л.А. Об участии гуминовой кислоты и других органических веществ в питании высших растений//Почвоведение. -1953. - №10. -С. 24-29.
2. Орлов Д.С. Гумусовые кислоты почв. -М: Изд-во МГУ, 1974, -332с.
3. Горовая А.И. Роль физиологически активных гуминовых веществ в адаптации растений к действию ионизирующей радиации и пестицидов//Гуминовые вещества в биосфере.– М.: Наука, 1993. -СС. 144-150.
4. Celik H., Katkat A.V., Asik B.B., Turan M.A. Effect of foliar-applied humic acid to dry weight and mineral nutrient uptake of maize under calcareous soil conditions.2011.Comm. Soil Sci. Plant Anal. -V.42. -№1. -P. 29-38.

5. Tahir M.M., Khurshid M., KZhan M.Z., Abbasi M.K., Kazmi M.H. Lignite-deriver humic acid effect on growth of wheat plants in different soils. Pedosphere.- 2011. -V. 21, -№1. - P. 124-131.

Молдобаев С.М., Джусуева М.С., Боркочев Б.М.

Кыргызский национальный университет им. Ж. Баласагына

УДК 582. 542. 11 (575.2) (04)

МОНИТОРИНГ СОДЕРЖАНИЯ ТЯЖЕЛЫХ МЕТАЛЛОВ В ПОЧВАХ, РАСТЕНИЯХ И ПИЩЕВЫХ ПРОДУКТАХ

В настоящее время в результате антропогенных воздействий резко возрос выброс в окружающую среду загрязняющих веществ. Один из видов загрязнения – это поступление в почву тяжелых металлов, к которым относятся химические элементы с атомным весом более 50 [1]. Эти металлы, загрязняющие почву, могут поглощаться растениями и по пищевой цепи попасть в организмы животных и человека. Содержание тяжелых металлов в почвах зависит от их минералогического и механического состава и от степени содержания гумуса в них. В почве металлы могут присутствовать в двух фазах – твердой и жидкой (почвенный раствор). В твердой фазе они входят в состав тонкодисперсных минеральных частиц и гумусового вещества. В почвенном растворе они присутствуют в форме растворимых минеральных и органоминеральных солей. Поэтому необходимо определять их как в составе нерастворимого твердого остатка почвы, так и в составе водной вытяжки.

В данной статье приводятся экспериментальные данные по изучению миграции некоторых тяжелых, токсичных металлов в почве фермерского хозяйства села Жал Сокулукского района. Для исследования почвенные образцы были отобраны с полей на глубине 10 см 22.марта 2008г.

Определение тяжелых металлов в почвах, растениях и пищевых продуктах проводилось в лаборатории атомной спектроскопии Института физики Академии наук Кыргызстана. Перед началом анализа образцы почв доводились до воздушно-сухого состояния. Для определения содержания металлов в твердой фазе были отобраны навески почв в количестве 2 – 3 г, которые растирались до порошка в агатовой ступке и прокаливались при температуре 500⁰ С в течение 5 часов. После охлаждения до комнатной температуры в образцах определялось содержание металлов на установке «Нур», состоящей из двухструйного плазматрона и выпрямителя переменного тока. Спектры сняты на спектрографе ДФС-13 с решеткой 600 шт/мм. Ток дуги 55 а, расход рабочего газа (аргон) 2,5 л/мин., расход транспортирующего газа 0,2 л/мин. Ошибка определения составляет 3-5%.

Экспериментальные данные содержания тяжелых металлов в образцах почв фермерского хозяйства села Жал приведены в таблице 1. Как видно из таблицы, значение содержания тяжелых металлов имеет широкий разброс в величинах. Наибольшее содержание характерно для марганца, молибдена и кобальта. Содержание кобальта в образцах почв № 3, 4 и 5 сильно превышает значение ПДК, а в образцах 1 и 2 ниже его значения. Для молибдена высокое содержание наблюдается в образце 1, а в остальных образцах его содержание составляет в пределах 25 – 37 мг на кг почвы. Содержание марганца во всех образцах почвы превышает значение ПДК. Для остальных металлов характерно довольно низкое содержание их в почве.

Как известно [2,3], ПДК меди в почве составляет 33 мг/кг, для цинка ПДК составляет 100 мг/кг, для свинца - 32 мг/кг, для кадмия - 0,5 мг/кг, для никеля -20мг/кг, для кобальта -- 50 мг/кг, для хрома – 60мг/кг, для марганца - 60 мг/кг, для марганца - 60мг/кг и для молибдена - 50 мг/кг.

Таблица 1
Содержание тяжелых металлов в почвах села
Жал Сокулукского района, мг/кг почвы

№ образцов почв	Ni	Mn	V	Cr	Pb	Fe	Zn	Co	Mo	Sr
1	0,60	90,0	0,90	0,0030	0,05	4,0	0,8	42,0	92,0	0,030
2	0,80	97,0	0,90	0,0020	0,06	4,2	0,58	42,0	25,0	0,025
3	0,77	89,0	0,80	0,0053	0,065	4,3	0,58	74,0	28,0	0,038
4	0,23	97,0	0,85	0,0050	0,065	6,2	0,62	71,0	37,0	0,040
5	0,23	94,0	0,83	0,0042	0,28	8,5	0,61	85,0	37,0	0,039

Для определения металлов в водно-растворимой части навески почв по 50 г помещали в конические колбы. Затем в каждую колбу приливали по 200 мл ацетатного буферного раствора с pH=4,7.

Содержимое колб встряхивали на ротаторе в течение 1 часа, затем отфильтровывали через плотный бумажный фильтр. Полученные фильтраты выпаривали досуха и в сухом остатке определяли содержание тяжелых металлов на установке «Нур», данные этих определений приведены в таблице 2.

Таблица 2
Содержание тяжелых металлов в водной вытяжке образцов почв села Жал
Сокулукского района, мг/кг почвы

Образцы почв	Ni	Mn	V	Cr	Pb	Fe	Zn	Co	Mo	Sr
1	0,47	3,1	0,99	0,0091	0,28	0,2	0,63	44,0	42,0	0,040
2	0,47	3,1	0,88	0,0091	0,26	4,4	0,63	42,0	5,90	0,036
3	0,47	97,0	0,88	0,93	0,27	4,1	0,44	65,0	5,90	0,039
4	0,50	6,5	0,99	0,90	0,065	5,2	0,44	71,0	36,0	0,037
5	0,47	87	0,65	0,93	0,26	4,8	0,63	61,0	98,0	0,042

Как видно из таблицы 2, содержание марганца в образцах почв № 3 составляет 97 мг/кг и превышает немного его содержание в твердой фазе. Заметное превышение содержания свинца колеблется в водных вытяжках образцов почв №1,2 и 3. Значительное превышение ПДК для молибдена наблюдается в водной вытяжке почвы образца № 5, где его содержание составляет 98 мг/кг.

Для определения тяжелых металлов в растениях и овощах, выращенных на почвах исследованного района, образцы растений и овощей размельчали и озоляли в муфельной печи при температуре 500⁰С. В озоленных образцах определяли содержание металлов на установке «Нур», результаты определений приведены в таблице 3.

Таблица 3
Содержание тяжелых металлов в образцах растений, мг/кг

№	объект	Mnx10 ⁻³	Cux10 ⁻³	PbЪ	Zn	Cr	Sr	Fe	Sb	Mo
---	--------	---------------------	---------------------	-----	----	----	----	----	----	----

1	картофель	8,6	700,0	8,1x 10 ⁻²	5,4x 10 ⁻⁴	—	—	3,8x10 ⁻³	0,51	7,3x 10 ⁻³
2	капуста	2,0	60,0	—	2,5x 10 ⁻³	—	0,29	1,6x 10 ⁻²	6,2x 10 ⁻²	4,8x 10 ⁻³
3	морковь	27	27,0	2,7x 10 ⁻³	1,2x 10 ⁻⁴	2,0x1 0 ⁻⁴	0,83	2,6x 10 ⁻²	0,64	1,8x 10 ⁻³
4	ботва моркови	0,23	27,0	—	1,2x 10 ⁻³	—	—	8,1x 10 ⁻²	0,22	4,5x 10 ⁻³
5	перец болгарский	3,6	0,55	—	6,4x 10 ⁻³	—	1,9x 10 ⁻²	6,1x 10 ⁻³	9,0x 10 ⁻²	0,81
6	семена перца	2,8	8,9x 10 ⁻³					7,2x 10 ⁻³	0,34	5,5x 10 ⁻³
7	листья перца	2,8	2,5x 10 ⁻²	5,4x 10 ⁻²	1,7x 10 ⁻³	1,6x 10 ⁻⁴	0,69	2,7x 10 ⁻³	0,69	7,2x 10 ⁻³

Из таблицы 3 видно, что наибольшее содержание марганца в моркови составляет $2,7 \times 10^{-2}$ мг/кг, а наименьшее содержание в ботве моркови $2,3 \times 10^{-4}$ мг/кг. Содержание марганца в болгарском перце составляет $3,6 \times 10^{-3}$ мг/кг, а содержание его в семенах и листьях перца – $2,8 \times 10^{-3}$ мг/кг. Наибольшим содержанием меди отличается картофель и болгарский перец, в которых ее содержание составляет 0,7 мг/кг и 0,55 мг/кг, соответственно. Наименьшим содержанием меди отличаются семена перца, содержание меди в них составляет $8,9 \times 10^{-3}$ мг/кг. Свинец определили в картофеле, моркови и в листьях перца болгарского, в которых его содержание колеблется от $2,7 \times 10^{-3}$ до $8,1 \times 10^{-2}$ мг/кг. Что касается цинка, то он отсутствует в пробах семян болгарского перца, содержание в картофеле составляет $5,4 \times 10^{-4}$ мг/кг, а в листьях перца и моркови $1,7 \times 10^{-3}$ мг/кг и $1,2 \times 10^{-3}$ мг/кг, соответственно, а в капусте содержание его – $2,5 \times 10^{-3}$ мг/кг. Содержание хрома определено в моркови и в листьях перца и составляет 2×10^{-4} мг/кг и $1,6 \times 10^{-4}$ мг/кг, соответственно. Стронций не обнаружен в картофеле, ботве моркови и семенах перца. Содержание железа велико и составляет: в ботве моркови $8,1 \times 10^{-2}$ мг/кг, в моркови – $2,6 \times 10^{-2}$ мг/кг и в капусте – $1,0 \times 10^{-2}$ мг/кг, а в картофеле, болгарском перце, в семенах и листьях перца $3,8 \times 10^{-3}$ мг/кг, $6,1 \times 10^{-3}$ мг/кг, $7,2 \times 10^{-3}$ мг/кг и $2,7 \times 10^{-3}$ мг/кг, соответственно. Содержание сурьмы в листьях перца составляет 0,69 мг/кг, в картофеле - 0,51 мг/кг, в моркови – 0,64 мг/кг, в семенах перца 0,34 мг/кг. Наименьшее содержание его наблюдается в капусте- $6,2 \times 10^{-2}$ мг/кг и в болгарском перце - $9,0 \times 10^{-2}$ мг/кг. Наиболее высокое содержание молибдена отмечается для болгарского перца- 0,81 мг/кг, в то время как в остальных образцах овощей его содержание находится в пределах от $1,8 \times 10^{-3}$ мг/кг в случае моркови до значения $7,3 \times 10^{-3}$ мг/кг в случае картофеля. Как следует из данных таблицы, ни один образец исследованных овощей не содержит тяжелых металлов в концентрациях, превышающих значение их ПДК, что можно объяснить невысоким содержанием их в изученных образцах почв.

Вызывает интерес тот факт, что в растениях обнаружены сурьма и медь, которые не были обнаружены в почвенных образцах. Этот факт можно объяснить тем, что растения каким-то образом сами аккумулируют эти металлы.

Завышенное содержание марганца, кобальта и молибдена в почвенных растворах связано, видимо, с атмосферными выбросами автотранспорта и теплоэнергоцентрали.

На основании проведенных исследований можно констатировать, что почвы фермерского хозяйства села Жал Сокулукского района не содержат высоких концентраций тяжелых металлов, за исключением марганца, кобальта и молибдена, содержание которых в некоторых образцах почв превышают значение ПДК этих металлов.

В образцах овощей, выращенных на этих почвах, не обнаружено высоких содержаний тяжелых металлов, и поэтому овощи, выращенные на этих почвах, являются безопасными с точки зрения употребления в пищу.

Литература:

1. Ильин В.Б. Тяжелые металлы в системе почва – растение.- Новосибирск: Наука,1999.-151с.
2. Методические рекомендации по установлению ПДК химических веществ в почве. -М.: Мин. здравоохранения СССР, 1982. - 102 с.
3. Беспалов Г. П., Кротов Ю.А.Предельно допустимые концентрации химических веществ в окружающей среде. -Л.: Химия; Лен. отдел,1985. - 528 с.

Мухтар кызы К., Эргешов А.А.

Кыргызский национальный университет им.Ж.Баласагына

УДК 504.4.05/06 (575.2)

ГИДРОЭКОЛОГИЧЕСКАЯ ХАРАКТЕРИСТИКА ДОЛИНЫ РЕКИ КИЧИ-КЕМИН

Кеминский район является административно-территориальной единицей Чуйской области. Население на 2009 год составляло 44118 человек. Площадь района -3533 км².Координаты: 42°44'51" с. ш. 75°35'18" в. д.

На сегодняшний день для этого района характерны накопления огромного количества отходов горнорудного производства, заскладированных вблизи долины реки Кичи-Кемин. В пределах данного комплекса расположены крупные месторождения, такие, как Актюз, Борду, Орловка и другие. Минералогический состав месторождений содержит достаточно большое количество редкоземельных элементов, из которых горнометаллургический комбинат производил утилизацию только малой части, остальные компоненты уходили в хвосты, и в настоящее время они загрязняют природные воды[6].

В рассматриваемом районе, в верховьях реки Кичи - Кемин находится склад,где захоронены 4,7 миллиона кубометров отходов переработки полиметаллических руд, содержащих соединения ряда радиоактивных элементов. Данный склад представляет собой очаг радиоактивного загрязнения, из-за чего сложилась неблагоприятная экологическая ситуация в долине р. Кичи-Кемин.Местные жители, не смотря на опасность, самовольно выкапывают некоторые цветные металлы с этих хвостохранилищ, что негативно влияет на их здоровье, на здоровье людей работающих там, а также на окружающую среду данного региона[4].

Загрязнение реки Кичи-Кемин ниже села Актюз объясняется следующими обстоятельствами: Кичи-Кеминская долина – это приподнятая долина. Основные геоморфологические изменения здесь происходят при движении сверху вниз. Как отмечено выше, Актюзскиехвостохранилища расположены в верхней части реки. Это

означает, что река Кичи-Кемин, стекающая с верхней части долины, является проводником радиоактивных и токсических компонентов в разных ландшафтных средах. Значительными факторами являются высота экспозиции и крутизна склонов долины и русла реки, интенсивность и направленность русловых деформаций, условия питания вод, а также литологический состав и условия залегания горных пород. С увеличением угла наклона реки до 40^0 (характерно для верхнего течения реки), увеличивается скорость выноса твердых наносов, и территория меньше страдает в экологическом отношении различными загрязнениями. Слабый уклон ($1-2^0$) реки, что характерно для нижних течений реки Кичи-Кемин, благоприятствует накоплению токсичных компонентов [6].

Как известно, в 1964 г произошло катастрофическое разрушение удерживающей дамбы хвостохранилища № 2 Ак-Тюзского рудника. К моменту катастрофы в нем было уложено свыше 1 млн м³ отходов переработки редкоземельных элементов. По химическому составу Ак-Тюзские хвосты были представлены солями тяжелых металлов с высоким содержанием свинца, цинка, меди, молибдена, мышьяка и бериллия. Кроме того, хвосты содержали повышенные концентрации кадмия, вольфрама, иттрия, тория и циркона.

В результате трёх следующих друг за другом обрушений из хвостохранилища в реку Кичи-Кемин было выброшено около 600 тыс. м³ хвостов или 60% их объема. Потоки хвостов, содержащие повышенные концентрации тория и тяжелых токсичных металлов, в виде радиоактивного селя распространились по руслу и долине р. Кичи-Кемин на расстояние до 40 км, вплоть до ее впадения в р. Чу на территории Казахстана. Отходы, заскладированные на участке площадью 22 гектаров, загрязнили сельскохозяйственные угодья, населенные пункты общей площадью 3600 га.

Последствия этой трансграничной катастрофы устранялись много лет, однако и в настоящее время, т.е. уже прошло почти 50 лет, они продолжают негативно сказываться на состоянии окружающей среды и здоровье населения, проживающего в Кичи-Кеминской долине. Об этом свидетельствуют результаты комплексных экологических исследований в долине р. Кичи-Кемин, выполненных в 2004 – 2006 гг. чешской фирмой "GeoMin". Результаты анализов показывают, что в воде, донных отложениях, почве и растительности в долине ниже хвостохранилища № 2 обнаружены экотоксиканты, то есть вещества способные при поступлении в окружающую среду в дозах, превышающих предельно допустимые, вызывать нарушения нормальной деятельности экологических систем [1].

В настоящее время одним из главных источников загрязнения в пойме р. Кичи-Кемин являются остатки хвостов, которые после аварии 1964 г сохранились по обоим берегам реки. При паводках эти загрязненные материалы попадают в реку, переносятся и откладываются на густонаселенных участках конуса выноса реки Кичи-Кемин, достигая территории Казахстана. Эти загрязнители переходят в другие компоненты окружающей среды и попадают в цепи питания, создавая угрозу здоровью населения, проживающего в низовьях реки, в поселках Ильичевское, Джаны-Джол, Кичи-Кемин, Боролдой, Михайловка и Енбек (Казахстан). Воды с хвостохранилищ вносят заметный неблагоприятный вклад в ухудшение качества воды.

На рис. 1, заимствованном из заключительного отчета фирмы "ГЕОМИН" [1, 4], представлен характер загрязнения речных (донных) осадков в р. Кичи-Кемин тяжелыми металлами (свинцом Pb, цинком Zn), представляющими собой наиболее токсичные элементы и угрозу для здоровья людей. Как известно, речные осадки являются весьма чувствительным индикатором загрязнения окружающей среды, так как тяжелые металлы адсорбируются органической и илистой массой донных осадков. В случае изменения физико-химических условий они могут перемещаться и мигрировать в другие компоненты окружающей среды, включая биоту.

Как видно на графиках рис. 1, в верховьях реки, выше поселка Ак-Тюз (D76) и горно-обогатительного комплекса, содержание свинца соответствует местному природному фону

(до 200 ppm). Скачкообразное повышение содержания свинца Pb наблюдается ниже обогатительной фабрики, хвостохранилища № 1 (D83). Здесь следует отметить, что хвостохранилище № 1 эксплуатировалось на начальном этапе деятельности Ак-Тюзского рудника в 1942 – 1955 гг., когда из комплексной ассоциации полиметаллических руд, редких металлов и редкоземельных элементов извлекался только свинец. В этот период в отходы, хранящиеся в хвостохранилище № 1, попадало приблизительно 24% Pb, 96% Zn, 80% Sn, 100% Mo и 100% редкоземельных элементов. Этим объясняется скачкообразное возрастание свинца ниже фабрики и хвостохранилища № 1.



Рис. 1. Загрязнение донных отложений р. Кичи-Кемин свинцом и цинком [3].

Высокие содержания свинца продолжают иметь место и ниже по течению, достигая пиковых значений на участке от хвостохранилища № 2 до населенного пункта Кордон (D106)). Это объясняется тем, что русло реки на этом участке было загрязнено хвостами, обрушившимися в реку после катастрофической аварии хвостохранилища № 2 в 1964 г. Повышенные содержания свинца, цинка и других тяжелых металлов продолжают иметь место на участке протяженностью около 16 км, от Кордона до западной окраины села Кичи-Кемин (D137). Суть в том, что долина на этом участке постепенно расширяется, течение реки из-за уменьшения уклона теряет свою скорость, и в речных осадках наблюдается аккумуляция тяжелых металлов. Ниже села Кичи-Кемин и до границы с Казахстаном (D174) содержание свинца (Pb) и цинка (Zn) уменьшается, хотя и на этом участке встречаются места с аномально высокими содержаниями Pb, Zn и других тяжелых металлов [1,4].

Последствия массового обрушения хвостов из хвостохранилища № 2 четко зафиксированы в донных осадках р. Кичи-Кемин не только по повышенным содержаниям тяжелых металлов и редкоземельных элементов, но и радионуклидов ториевого (Th) ряда. Как известно, повышенная радиоактивность Ак-Тюзских руд связана с наличием в них торий-содержащих минералов (монацита, торита, ферриторита и циркона).

На рис.2 показано распределение тория (Th) в речных осадках, из которого видно, что в незатронутых техногенным воздействием верховьях долины Кичи-Кемин, выше поселка Ак-Тюз, отмечается естественный стабильный фон. Сразу ниже обогатительной фабрики содержание тория(Th) начинает повышаться, достигая максимума на участке Кордон – западная окраина с. Кичи-Кемин. В сравнении с естественным фоном, содержание Th на этом участке повышено в 15 раз и остается высоким вплоть до впадения р. Кичи-Кемин в реку Чу.

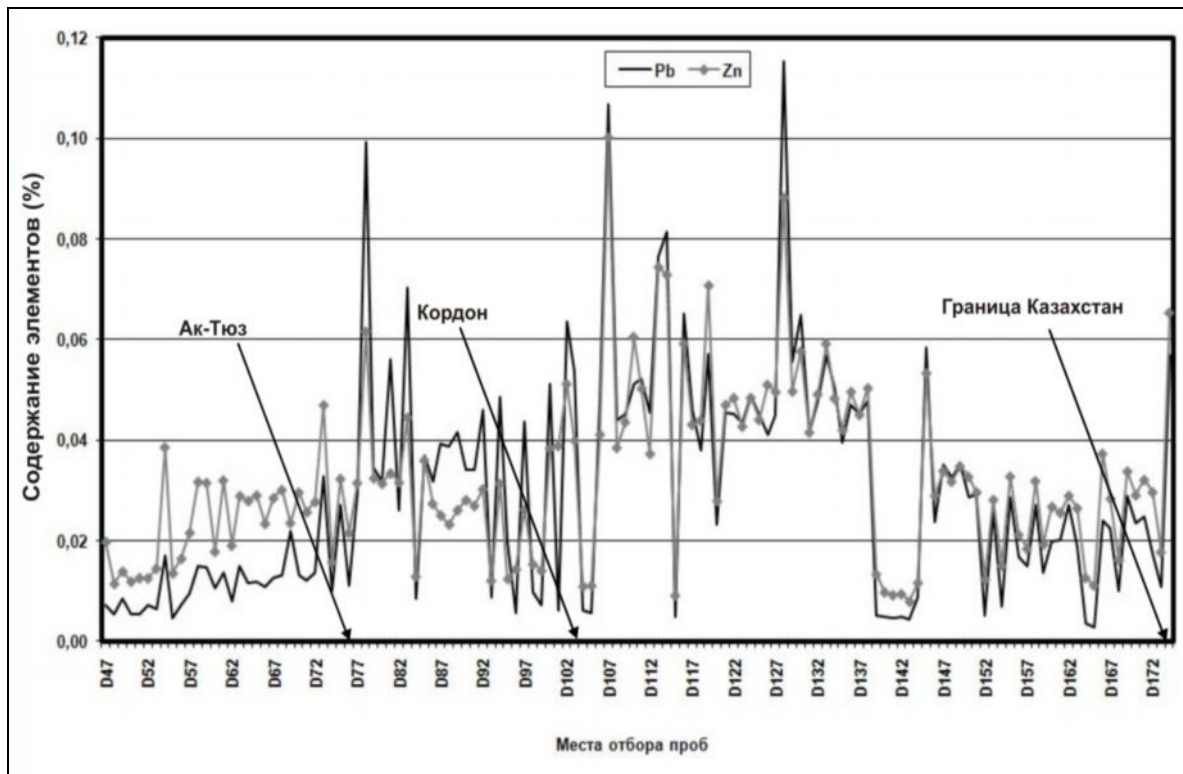

Рис.2. Содержание тория в донных отложениях р. Кичи-Кемин на участке от пос. Ак-Тюз до границы с Казахстаном [4]

Показатели загрязненности (ПЗ), вычисленные нами[2] для реки Кичи-Кемин выше поселка Ак-тюз, показали следующие значения: выше поселка Ак-тюз ПЗ колеблется в

пределах 0,8 – 1,2 единицы, что указывает на почти чистые воды. В низовьях этой реки, точнее, в восьми километрах ниже Ак-тюзскогопромузла ПЗ увеличивается в 5-6 раз,показывая ПЗ = 5,7 – 6,9 единицы.

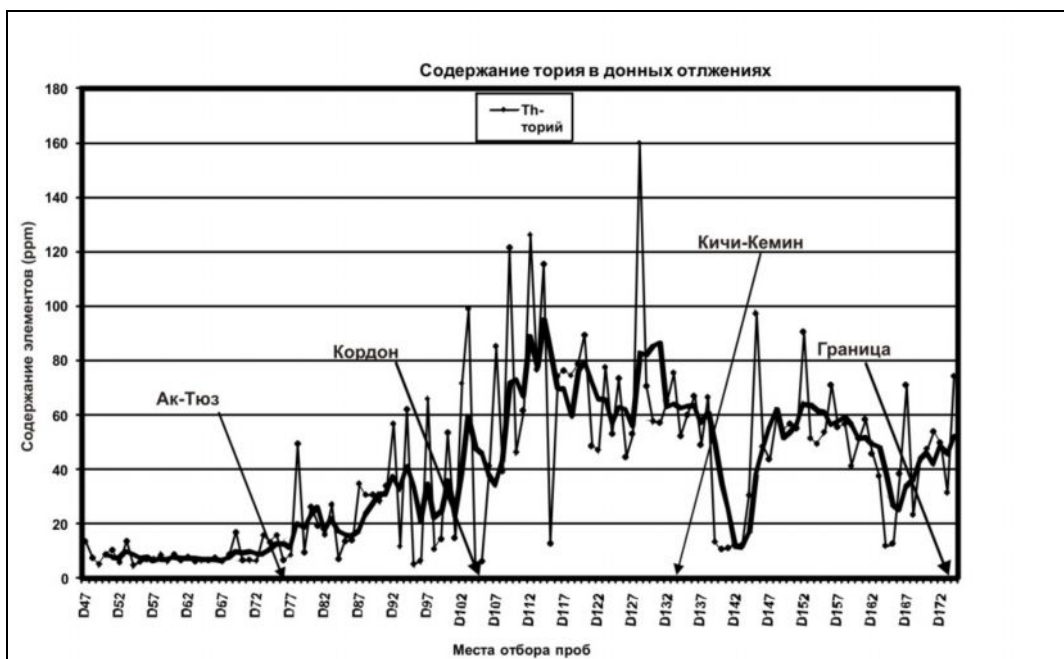
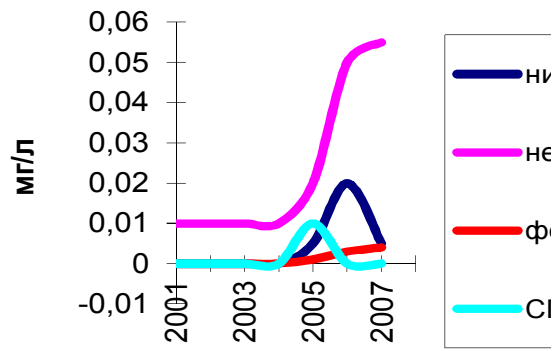

ПДК нефтепродуктов - 0,001 мг/л
 ПДК СПАВ - 0,001 мг/л
 ПДК фенола - 0,0001 мг/л
 ПДК нитритов - 0,05 мг/л

Рис.3. Содержание некоторых загрязнителей в воде реки Кичи-Кемин [2]

Как отмечено выше, до настоящего времени одним из главных источников загрязнения окружающей среды в пойме р. Кичи-Кемин являются остатки хвостов, которые после аварии 1964 г. сохранились по обоим берегам реки на участке между хвостохранилищами №№ 2 и 3 и по неизвестным причинам не были удалены при проведении реабилитационных работ. Эти отходы находятся непосредственно на берегу реки, частично покрыты редкой растительностью. При паводках, а также под действием гравитационных и эрозионных процессов, загрязненные материалы попадают в реку, которая на этом участке имеет большой уклон дна и, соответственно, скорость течения. Поэтому они переносятся дальше и затем откладываются на нижерасположенных участках долины р. Кичи-Кемин, переходят в другие компоненты окружающей среды (воду, почву, растения) и соответственно попадают в цепи питания, создавая угрозу здоровью населения, проживающего в этом районе.

Таким образом, слабая организация защитных мероприятий на хвостохранилище способствует достаточно значительному уровню загрязнения окружающей среды бассейна, который имеет тенденцию к росту [5].

Для оздоровления окружающей среды долины реки Кичи-Кемин проводится ряд мероприятий. К примеру, 24 октября 2012 года, в городе Бишкек прошла международная конференция: «Урановые хвостохранилища в Центральной Азии: Совместные усилия по снижению рисков», целью которой явилось обсуждение проблем урановых хвостохранилищ в Центральной Азии в национальном и региональном аспектах и выработать рекомендации по практическим действиям на ближайшую перспективу.

В перспективе, на наш взгляд, необходимы инвестиции для оздоровления экологической обстановки в долине р. Кичи-Кемин.

Литература:

1. Абрахам М. Геоэкологические изыскания и оценка экологических нагрузок и рисков в окрестностях горно-обогатительных комбинатов (Заключительный отчет).- Бишкек: ГЕОМИН, 2006 (Фонды МЧС КР).

2. Мухтар кызы Керез. Современное состояние и оценка гидроэкологической ситуации бассейна реки Чу: Автореф.дисс...к.г.н. 25.00.36. Геоэкология. -Бишкек, 2009. - 26с.
3. Торгоев И.А., Алёшин Ю.Г.Геоэкология и отходы горнопромышленного комплекса Кыргызстана. -Бишкек: Илим, 2009. – 239 с.
4. ТоргоевИ.А. Экологические последствия катастрофических аварий на хвостохранилищах Кыргызстана / Институт геомеханики и освоения недрНАН КР
5. Родина Е.М. Устойчивое развитие эколого-антропогенных систем. - Бишкек:КРСУ, 2006. – 123с
6. Усубалиева С.Дж. Экологический риск воздействия хвостохранилища на окружающую среду (на примере Ак-Тюзскогохвостохранилища): Автореф.дисс....к.г.н.: 25.00.36. -Бишкек, 2005. – 23с.

СОЦИАЛЬНЫЕ И ГУМАНИТАРНЫЕ НАУКИ

Аманалиев У.О.

Ж. Баласагын атындагы Кыргыз улуттук университети

УДК. 343. 359. 2

КЫРГЫЗ РЕСПУБЛИКАСЫНЫН БАЖЫ КОДЕКСИ БОЮНЧА САЛЫК МИЛДЕТТЕНМЕЛЕРИН АТКАРУУНУ КАМСЫЗ КЫЛУУНУН ЫКМАЛАРЫ

Бажы төлөмдөрүн төлөөнү аткарууну камсыз кылуунун ыкмалары Кыргыз Республикасынын Бажы кодексинин 253-беренеси менен жөнгө салынат. Тагыраак айтканда, бажы төлөмдөрүн төлөө төмөнкүдөй ыкмалар менен камсыз кылат:

- товарлардын жана башка мүлктүн күрөөсү менен;
- банктык кепилдик менен;
- бажы органынын эсебине акча каражаттарын салуу (депозит) менен;
- кепилдик менен;
- камсыздандыруу келишими менен.

Жогоруда белгиленген ыкмалар бажы төлөмдөрүн төлөөдө негизги ыкмалар катарында гана каралбайт. Бул ыкмалардан тышкары, ыйгарым укуктуу мамлекеттик орган бажы төлөмдөрүн төлөөнү камсыз кылуу үчүн Кыргыз Республикасынын Бажы кодексинин 258-беренесинин негизинде камсыздандыруу келишими аркылуу, ошону менен бирге Кыргыз Республикасынын ченемдик укуктук актыларында каралган башка ыкмалар менен камсыз кылышы мүмкүн.

Товарлардын жана башка мүлктүн күрөөсү менен бажы төлөмдөрүн төлөөнү камсыз кылуу ыкмасы катары Кыргыз Республикасынын Бажы кодексинин 254-беренесинде көрсөтүлгөн. Күрөө бажы органы менен күрөө коюучунун ортосундагы келишим менен толтурулат. Бажы төлөмдөрүн төлөө үчүн жооптуу жак же ар кандай башка жак күрөө коюучу болушу мүмкүн. Күрөө менен камсыз кылынган милдеттерди бажы органдарынын алдында аткарбай койгондо бажы төлөмдөрүн төлөө боюнча карыздын суммасы бажы органдары тарабынан күрөөгө коюлган мүлктүн эсебинен республикалык бюджетке которулат. Күрөөнүн жүйөсү катары Кыргыз Республикасынын бажы аймагына ташылып келүүчү товарлар, ошондой эле Кыргыз Республикасынын жарандык мыйзамдарына жана Кыргыз Республикасынын күрөө жөнүндө мыйзамдарына ылайык күрөөнүн жүйөсү болушу мүмкүн болгон мүлк күрөөнүн предмети боло алат.

Мүлктү күрөөгө коюу бажы мыйзамдарында белгиленгендей салык төлөмдөрүн төлөөнү ошону менен бирге бажы төлөмдөрүн төлөөнү камсыз кылуу катары колдонулат. Салык төлөмдөрүн төлөөнү камсыз кылууда күрөөнүн орду, салык милдеттенмелери аткарылбай калган учурларда бажы органы мындай милдеттенмелерди күрөөгө коюулган мүлктүн эсебинен аткарат. Демек, күрөөгө коюулган мүлктүн натыйжасында мамлекеттик бюджетке салык төлөөчү тарбынан белгиленген бажы төлөмүнүн суммасынын түшүшү кепилденет.

Эгерде, бажы мыйзамында башка жагдайлар каралбаса салык төлөмдөрүн төлөөнү камсыз кылууда күрөөнү колдонуу үчүн пайда болгон укуктук мамилелер жарандык мыйзамдардын негизинде жөнгө салынат.

Күрөөнүн жүйөсү. Күрөөнүн жүйөсү ар кандай мүлк, анын ичинде жүгүртүүдөн алып салынган мүлктөн, кредитордун инсанына ажырагыс байланыштуу талаптардын, атап айтканда алимент жөнүндө, өмүргө жана ден соолукка келтирилген зыяндын ордун толтуруу тууралуу жана башка жакка берилиши мыйзам тарабынан тыюу салынган башка укуктардан тышкары, буюмдар жана мүлктүк (талаптар) болушу мүмкүн.

Кыргыз Республикасынын Салык кодексинин 4-беренесинин 2-бөлүгүнүн 2-пунктунда берилгендей мүлк – бул Кыргыз Республикасынын жарандык мыйзамдарына ылайык мүлккө кирүүчү объекттер, ошондой эле мүлктүк жана мүлктүк эмес укуктар. Кыргыз Республикасынын жарандык кодексинин 22-беренесине ылайык буюмдар жарандык укук объектилерине таандык кылынат, буга акча жана балуу кагаздар, башка мүлк, анын ичинде мүлктүк укуктар; жумуштар жана кызмат көрсөтүүлөр; корголуучу маалымат жана интеллектуалдык ишмердиктин натыйжалары, ошондой эле башка материалдык жана материалдык эмес баалуулуктар кирет.

Бул учурда, кеп күрөө жүйөсү катары буюм жөнүндө болуп жатса, бардык эле буюмдар бул максатта колдонулушу мүмкүн эместигин белгилей кетүү керек. Күрөө катары чыгууга мүмкүн болгон буюмдарга, эреже катары, узак пайдалануучу жана жакында бузулбаган, суроо-талапка ээ болгон жана аларды сатуу шек туудурбаган, ошондой эле аларды пайдаланууда кепилденген киреше келип чыккан буюмдар кирет.

Жеке мүнөздөгү (мүлктүк эмес) укуктар күрөөнүн жүйөсү боло албайт. Мындан тышкары, мыйзамдарда айрым укуктардын күрөөсүнө түздөн-түз тыюу салынат. Алсак, тарыхый, маданий жана башка баалуулук объектилерине карата күрөөнү колдонууга тыюу салынат.

Күрөө келишими. Күрөө бажы органы менен күрөө коюучунун ортосундагы келишим менен толтурулат. Кыргыз Республикасынын Бажы кодексинде көрсөтүлгөндөй күрөө келишиминин укуктук жагын аныктоо жарандык мыйзамдын ченемдеринде аныкталынган күрөө келишиминдеги негизги элементтерге түздөн-түз колдоонуу керек экендигин эске алуу керек. Демек, бажы милдеттенмелерин аткарууну камсыз кылуу үчүн күрөө келишими жарандык укуктук ченемдер менен толтурулат.

Кыргыз Республикасынын жарандык кодексинин 328-беренесинде келишимдин мазмунуна карата талаптар белгиленет. Эгерде айкын алсак, анда тараптар, күрөөнүн жүйөсү, жана анын бааланышы, күрөө менен камсыз кылынган милдеттенменин маңызы, өлчөмү жана аткаруу мөөнөтү көрсөтүлүүгө тийиш.

Күрөө жөнүндө келишим жазуу жүзүндө түзүлөт жана тараптар тарабынан кол коюлат. Бул учурда кыймылдуу мүлк күрөөсү жөнүндөгү келишим нотариус тарабынан ырасталынбайт. Мындай негиздер Кыргыз Республикасынын Салык кодексинде көрсөтүлгөн салык милдеттенмелерин камсыз кылуу талаптары боюнча аныкталынат.

Күрөө жөнүндө келишимде тараптардын аталышы жана жашаган жери (жайгашкан жери), күрөөгө коюлуп жаткан мүлктүн орун алган жери тууралуу маалыматтар келтирилүүгө тийиш.

Ипотекада (кыймылсыз мүлктө) келишим Кыргыз Республикасынын кыймылсыз мүлккө укуктарды каттоо жөнүндөгү мыйзамдарында белгиленген тартипте ипотеканы мамлекеттик каттоодон өткөргөн учурдан тартып түзүлдү деп эсептелет.

Күрөө келишимдерин түзүү, бузу, өзгөртүү Кыргыз Республикасынын бажы кодексинин 36 - бөлүмүндө каралган эмес. Бирок, Бажы кодексинде аныкталынган милдеттенмелерди камсыз кылуу ыкмалары бажы мыйзамы менен жөнгө салынат. Ал эми, Жарандык кодексте көрсөтүлгөн күрөө келишимин жөнгө салуучу жоболор, тараптар арасында тең укуктуулукту камсыз кылат. Мындай учурларда бажы төлөмдөрүн камсыз кылуу максатында түзүлгөн күрөө келишими жана аны токтотуу бажы милдеттерин аткаруу мөөнөттөрүн өзөртүү сыяктуу маселелер башка ченемдик укуктук актылардын негизинде жүзөгө ашырылат.

Күрөө укук мамилелеринин тараптары. Кыргыз Республикасынын Бажы кодексинин 254-беренесинин 2-бөлүгүнө ылайык күрөө келишиминин тараптары болуп:

бажы органдары – күрөө кармоочу;

Күрөө берүүчү – бажы төлөмдөрүн төлөө үчүн жоопкерчиликтүү жак же үчүнчү жак.

Бажы органдарынын укуктук статусу күрөө келишиминин тарабы катары жана күрөө кармоочу катары жарандык мыйзамдын негизинде гана эмес Кыргыз Республикасынын бажы кодексинин жана башка ченемдик укуктук актылар менен аныкталынат. Бажы органдары күрөө келишиминин тарабы катары өзүнүн ыйгарым укуктарынын чегинде гана иш алып барат башкача айтканда бажы төлөмдөрүн төлөө боюнча милдеттенмелерди камсыз кылууда бажы органдары мамлекеттик бийлик органы болгондуктан жарандык карым-катнаштарда чектелген аракеттерди гана аткара алат.

Бажы органдары Кыргыз Республикасынын Бажы кодексинин 254-беренесинин 2-бөлүмүндө көрсөтүлгөндөй күрөө кармоочу болуп эсептелет. Күрөө келишиминде мүлк күрөө кармоочуга өткөрүлүп берүү же мүлк күрөө берүүчүнүн өзүндө калуу жолдору менен аткарылышы мүмкүн. Колдонуудагы мыйзамдардан келип чыккандай, балуу кагаздардын күрөөсү күрөө кармоочуга бул балуу кагаздарды өткөрүп берүү менен күрөө кармоочунун жана балуу кагаздар таандык болгон жактын ортосунда жазуу жүзүндө түзүлгөн келишимди түзүү аркылуу жүзөгө ашырылат. Тараптардын макулдашуусу боюнча күрөөгө коюлган балуу кагаздар нотариалдык конторага же банкка депозитти сактоо үчүн өткөрүлүп берилиши мүмкүн. Эгерде мүлк бажы органдарына өткөрүлүп берилсе анда алар күрөөгө коюлган мүлктүн сакталышын толугу менен камсыз кылууга милдеттүү. Мындан башка дагы жарандык мыйзамда (330-берене) белгиленгендей күрөөгө коюлган мүлк кимисинде болсо ошол күрөө берүүчү же бажы органдары:

- күрөө берүүчүнүн эсебинен күрөөгө коюлган мүлктү анын толук наркында жоголуп кетүү же бузулуу учурунда тобокелге салууну камсыздандырууга, ал эми мүлктүн толук наркы күрөө менен камсыз кылынган талаптын өлчөмүнөн кем болбогон суммага камсыздандырууга;

- күрөөгө коюлган мүлктүн сактылышын камсыз кылуу үчүн, анын ичинде үчүнчү жактардын кийлигишүүсүнөн жана талаптарынан коргоо үчүн зарыл болгон чараларды көрүүгө;

- күрөөгө коюлган мүлктүн жоголуп кетүү же бузулуу коркунучу пайда болгон учурда кечиктирбестен экинчи тарапка билдирүүгө милдеттүү.

Күрөө кармоочунун милдети катары келишимде күрөө жүйөөсүнүн жоголушу же бузулушу менен келтирилген башка чыгымдардын ордун толтуруу да каралышы мүмкүн.

Күрөө берүүчү катары бажы төлөмдөрүн төлөө үчүн жоопкерчиликтүү жак же үчүнчү жак башкача айтканда уюмдар же жеке жактар. Бирок, күрөөнүн келип чыгышы белгилүү бир шарттарда ага төлөтүп алуу менен кайрылууну пайда кылгандыктан улам күрөөгө коюлуп жаткан мүлккө карата менчик укугу бар жак гана күрөө берүүчү боло алат.

Күрөө берүүчү катары мүлктүн ээсин же чарбалык ээлик кылууга укугу бар жактарды атайбыз. Ал эми, оперативдүү башкаруу укугуна ээ болгон юридикалык жактар күрөө берүүчү катары эсептелинебейт.

Кыргыз Республикасынын Жарандык кодексинин 332-беренесинин негизинде келишимде башка каралбаса жана ал күрөө маңызынан келип чыкпаса, күрөө берүүчү күрөө предметин, анын арналышына ылайык пайдаланууга, анын ичинде анын үзүрүн көрүүгө жана андан киреше алууга укуктуу. Бирок, мындай учурларда күрөө берүүчүнүн укуктары дагы мыйзам тарабынан чектелген. Тактап айтканда, мыйзамда же келишимде башка каралбаса жана ал күрөө маңызынан келип чыкпаса, күрөө берүүчүнүн күрөө предметин башка жактын менчигине, ижарага же акысыз пайдаланууга, муну менен бирге салык карыздарын жоюу максатында тескөөгө күрөө алуучунун макулдугу менен гана укуктуу.

Бажы органдары мыйзамда каралгандай күрөөнүн жүйөсүнө тиешелүү болгон өз укуктарын коргоо укугуна ээ, башкача айтканда, доо талаптарын билдирүүгө укуктуу.

Күрөөгө койулган мүлктү канааттандыруу бажы органдарынын талабынын негизинде, эгерде түзүлгөн келишимде башка талаптар каралбаса соттун чечими боюнча жүргүзүлөт[1, с. 22]. Бажы органдарынын талабын күрөөгө коюлган мүлктүн эсебинен сотко кайрылуусуз канааттандырууга күрөө предметине карата өндүрүп алуу үчүн негиздер пайда болгондон кийин бажы органдары менен бажы төлөмдөрүн төлөөчүлөрдүн ортосунда түзүлгөн жана нотариус аркылуу күбөлөндүрүлгөн келишимдин негизинде жол берилет.

Күрөө жүйөсүнө карата өндүрүп алуу соттун чечими менен төмөнкү учурларда гана мүмкүн:

- күрөөнүн жүйөсү кыймылсыз мүлк болсо;

- күрөөнүн жүйөсү коом үчүн тарыхый, көркөмдүк жана башка маданий жагынан мааниси жагынан мааниси бар мүлк болсо.

Кыргыз Республикасынын Жарандык кодексинин 336-бересине ылайык эгерде мыйзам же келишим тарабынан башка тартип каралбаса, өндүрүп алуу күрөөгө коюлган мүлктү ачык соода жолу аркылуу сатуу жолу менен жүргүзүлөт.

Банктык кепилдик Кыргыз Республикасынын Бажы кодексинин 255-беренесинин негизинде бажы милдеттенмелерин аткарууну камсыз кылуунун ыкмалары болуп эсептелинет. Бажы органдары бажы төлөмдөрүн төлөөнү камсыз кылуу катары ыйгарым укуктуу мамлекеттик орган жүргүзгөн банктардын жана башка кредиттик уюмдардын реестрине киргизилген банктар, кредиттик уюмдар же камсыздандыруу уюмдары берген банк кепилдиктери алынат.

Банктарды, башка кредиттик уюмдарды жана камсыздандыруу уюмдарын, Банктардын жана башка кредиттик уюмдардын реестрине киргизүү тартиби жана шарттары, ошондой эле аны жүргүзүү тартиби Кыргыз Республикасынын Өкмөтү тарабынан бекитилген нускама менен белгиленет.

Берилген кепилдиктердин шарттары сакталбаганда, ошондой эле Кыргыз Республикасынын салык жана бажы мыйзамдары башкача бузулганда банктар, башка кредиттик уюмдар жана камсыздандыруу уюмдары реестрден чыгарылып салынышы мүмкүн.

Банк кепилдиктерин берүү, банк кепилдиги боюнча талаптарды сунуш кылуу, кепилдик милдеттенмелердин аткарышына жана банктык кепилдиктердин токтотулгандыгына байланыштуу ченемдик укуктук мамилелерге Кыргыз Республикасынын жарандык мыйзамдарынын жоболору колдонулат.

Бажы органынын эсебине акча каражаттарын салуу (депозит). Бажы төлөмдөрүн төлөөнү камсыз кылуу катары бажы органынын эсебине же кассасына акча каражаттарын салуу (депозит) Кыргыз Республикасынын улуттук валютасы түрүндө жүргүзүлөт. Депозит менен камсыз кылынган милдеттенмелер аткарылбаган учурда төлөнүүгө тийиш болгон бажы төлөмдөрүнүн, туумдун жана пайыздардын суммасы Кыргыз Республикасынын республикалык бюджетине депозиттик суммасынан чегерилет. Депозит менен камсыз кылынган милдеттенмелер аткарылганда төлөнгөн акча каражаттары Бажы кодексинин 267-беренесине ылайык же төлөөчүнүн каалоосу боюнча кайра кайтарылууга, бажы төлөмдөрүн төлөө үчүн пайдаланылууга, келечектеги бажы төлөмдөрүн төлөөнүн эсебине же бажы органдарынын алдындагы башка милдеттенмелер боюнча бажы төлөмүн камсыз кылууга берилүүгө тийиш.

Бажы органынын эсебине же кассасына акча каражаттарын салган жактын депозитине салынгандыгын тастыктап, депозиттик сертификат берилет, аны пайдалануунун формасы жана тартиби Бажы кодексинин 269-беренесине ылайык Кыргыз Республикасынын Өкмөтү тарабынан бекитилген нускама менен аныкталат.

Кээ бир учурларда Кыргыз Республикасынын Бажы кодексинде көрсөтүлгөндөй бажы төлөмдөрүн төлөө боюнча милдеттенмелерди аткарууну камсыз кылуу максатында

Кыргыз Республикасынын Жарандык кодексинин жана Кыргыз Республикасынын камсыздандыруу жөнүндөгү мыйзамынын негизинде камсыздандыруу келишимин колдонулат. Ыйгарым укуктуу мамлекеттик орган бажы төлөмдөрүн камсыз кылуу максатында реестрге кирген камсыздандыруу уюмдары менен түзүлгөн камсыздандыруу келишимин кабыл алат. Камсыздандыруу уюмдарын реестрге киргизүү жана андан алып салуу тартиби жана шарттары Кыргыз Республикасынын Финансы министрлиги тарабынан бекитилген нускаманын негизинде аныкталынат.

Кепилдикбул салык карыздарын төлөөдө жана салык төлөөчүлөрдүн салык милдеттенмелерин аткарууну камсыз кылууда, банктык кепилдик сыяктуу салык милдеттенмелерин камсыздоонун ыкмасы катары колдонулат [2, с. 23].

Ал эми, бажы төлөмдөрүн камсыздоодо Кыргыз Республикасынын Бажы кодексинин 257-беренесинде көрсөтүлгөндөй кепилдик бажы органы менен кепилдик берүүчүнүн ортосунда келишим түзүү жолу менен Кыргыз Республикасынын жарандык мыйзамдарына ылайык жол-жоболоштурулат. Кепилдик берүүчү катары бажы брокерлери, убактылуу сактоо кампаларынын ээлери, бажы кампаларынын, алымсыз соода дүкөндөрүнүн ээлери, ошондой эле башка жактар эсептелинет.

Бажыукугунда кепилдиктин мааниси бул белгиленген мөөнөттө жоопкерчиликтүү жактар салыктарды жана туумдарды төлөбөгөн учурунда, ага болгон милдеттенмелерди аткарууну камсыз кылуу максатында, бажы төлөмдөрүн толугу менен төлөтүү үчүн бажы органдарынын алдында юридикалык жана жеке жактарды (кепилдик берүүчү) милдеттендирүү [3, с. 14].

Кепилдик Бажы кодексиндеги алып салууларды эске алуу менен укуктук мамилелерде күрөөнү аныктоо сыяктуу жарандык мыйзам менен жөнгө салынат. Демек, бажы укуктук мамилелерде кепилдик жарандык укуктук мамилелерден айырмаланып, бажы төлөмдөрүн төлөөдө милдеттенмелерди аткаруунун мөөнөтү өзгөргөн учурларда пайда болот.

Кепилдик жарандык мыйзамда көрсөтүлгөндөй кепилдик келишимин түзүү жолу менен ишке ашырылат. Кепилдик келишими жазуу жүзүндө гана түзүлөт. Мыйзамда көрсөтүлгөн талаптар аткарылбаса келишим жараксыз деп таанылат.

Кепилдиктин камсыз кылуучулук милдети карызкор милдеттенмесин аткарбаган учурда кредитор өзүнүн талабын аткарбаган карызкорго да, ошол эле учурда кепил болгонго да, же алардын бирине коё турган укугун билдирет [4, с. 18]. Жалпы эреже боюнча бажы төлөмдөрүн төлөөчүлөр өз милдеттерин аткарышпаса, ыйгарым укуктуу орган кабыл алган чечимдин негизинде кийинкиде төлөө, же бөлүп төлөө мөөнөтүн берүүдө кепил жана салык төлөөчү эгерде кепилдик келишимде башкача каралбаса солидардык жоопкерчиликти тартышат.

Кепил, кепилдик келишим боюнча өз милдеттерин аткарганда, төмөндөгү суммаларды төлөтүү талабын коюу укугуна ээ:

- салыктын суммасын;
- туумдардын суммасын;
- мөөнөттүн өзгөрүү мезгилиндеги эсептелип кошулган үстөк пайызынын суммасын;
- салык төлөөчүнүн милдеттерин аткаруу менен байланышкан келтирилген чыгымдарды кайтаруу.

Кыргыз Республикасынын бажы мыйзамында кепилдиктин токтотулушу тууралуу кандайдыр бир жагдайлар белгиленген эмес, бирок кепилдик келишимин түзүү үчүн аныкталынган Кыргыз Республикасынын Бажы кодексиндеги ченемдерге таянуу менен кепилдик төмөндөгүдөй учурларда токтотулушу мүмкүн:

- бажы төлөмдөрүн төлөө милдеттери токтотулганда;

- кийинкиде төлөө же бөлүп төлөө мөөнөттөрү белгиленген мөөнөткө чейин токтотулса, эгерде мөөнөттүн өзгөрүү шарттарын өз эрки менен аткарган учурларда;
-кепилдик келишиминин мөөнөтү аяктаган учурда.

Адабияттар:

1. Новицкий И. Б., Лунц Л. А. Общее учение об обязательстве. – М., 1950.
2. Фокин В. М. Налоговое регулирование: Учебное пособие. – М.: Статут, 2004.59 с.
3. Отнюкова Г. Исполнение обязательств // Российская юстиция. – 1996. -№3,4.
4. Хаметов Р., Миронова О. Обеспечение исполнения обязательств: договорные способы//Российская юстиция. – 1996. -№5. – С. 18-20.

Аманалиев У.О

Ж. Баласагын атындагы Кыргыз улуттук университети

УДК. 342. 723

**САЛЫК ӨНДҮРҮШҮ ЖАНА АНЫН САЛЫК МЫЙЗАМЫНДА
БЕЛГИЛЕНГЕН НЕГИЗГИ БАСКЫЧТАРЫ**

Салык өндүрүшү деп административдик салык ченемдери менен жөнгө салынган кандайдыр бир максатка жетүү үчүн багытталынган мамлекеттик органдардын, салык төлөөчүлөрдүн иш аракеттери [1, с. 15]. Салык өндүрүшүнүн максаты мыйзамдуу түрдө аныкталынган салыктарды жана жыйымдарды толугу менен, өз убагында бюджетке жана ар кандай деңгээлдеги бюджеттик эмес фонддорго түшүрүү [2, с.3].

Салык өндүрүшүндөгү катышуучулардын иш - аракеттери бири - бири менен тыгыз байланышкан, укуктарын жана биргелешкен милдеттерин ишке ашыруудагы аракеттеринин бир нечеленген ырааттуу тартиптеги өнүгүүсү [3, с.54]. Салык өндүрүшү бири-бири менен алмаштырылуучу бир нечеленген баскычтардан өтөт. Ар бир баскычта кандайдыр бир аракеттер жасалат, негизги маселер чечилет жана жалпы салык өндүрүшүнүн максаты боюнча жекеболуп эсептелинет [4, с.7]. Салык өндүрүшүнүн бардык баскычтары бири-бири менен байланыштуу жана ар бир кийинки баскыч мурунку баскычы аяктаганда гана башталат.

Салык өндүрүшүн төмөндөгүдөй төрт баскычка бөлүп карайбыз:

- салык төлөөчүнү каттоо жана эсепке алуу;
- салыктарды эсептөө;
- салыктарды төлөө;
- салыктык контроль.

Салык төлөөчүнү салык органдарында салыктык каттоо жана эсепке алуу жалпы эреже катары 2008-жылдын 17-октябрында кабыл алынган Кыргыз Республикасынын Салык кодексинде алгачкы ирээт системалаштырылган. Каттоо аркылуу салык төлөөчү менен салык органдарынын ортосундагы мамилелер түзүлөт, башкача айтканда, салык органы каттоонун негизинде салык төлөмдөр тууралуу толук маалымат алат жана салык төлөөчү өз милдеттерин аткармаган учурларда салык жоопкерчилигине тартууга реалдуу мүмкүнчүлүк түзө алат. Демек, салыктык каттоо - бул салык органдарынын негизги функцияларынын бири. Салык органдары зарыл болгон учурларда каттоого алуу менен салык текшерүүлөрүн жүргүзүү үчүн тиешелүү маалыматтарды алат. Алар: юридикалык дареги; салык төлөөчүлөрдүн туруктуу жайгашкан жеринин (жашаган жери) дареги; уюмдардын (салык төлөөчүлөрдүн) жетекчилери жана алардын уюштуруучу-укуктук формалары жөнүндө маалыматтар ж. б.

Уюмдарды жана жеке жактарды салыктык каттоо – бул салык мыйзамында белгиленгендей уюмдарды жана жеке жактарды каттоо жана алар жөнүндө салык төлөөчүлөрдүн мамлекеттик реестрине киргизүү максатында салык органдары тарабынанишке ашырылуучу комплекстүү иш-чара.

Кыргыз Республикасынын мыйзамдарына ылайык салык төлөөчүлөр болуп саналган бардык субъекттер салыктык каттоодон өтүшөт. Негизинен салыктык каттоо Кыргыз Республикасынын Салык кодекси жана Салык кызматы малекеттик комитетинин 2008-жылдын 1-декабрындагы №123 Буйругу менен бекитилген «Кыргыз Республикасындагы юридикалык жактарды, филиалдарды (өкүлчүлүктөрдү) жана жеке жактарды салыктык каттоо тартиби жөнүндөгү» жобо менен жөнгө салынат [5].

Салыктык каттоонун жалпы негиздери болуп:

- алыктык каттоо салыктык контроль жүргүзүү максатында ишке ашырылат;
- салыктык каттоо салык органдары тарабынан ишке ашырылат;
- салыктык каттоо тигил же бул салыктык төлөмдөрдө пайда болгон милдеттерге жана андагы кырдаалдарга көз карандысыз ишке ашырылат;
- Кыргыз Республикасынын Салык кодексинде салыктык каттоонун негизги элементтери белгиленген (каттоонун негизи, мөөнөтү, тартиби ж.б.у.с.);
- салыктык каттоо салык төлөөчүлөрдү мамлекеттик реестрге киргизүү үчүн негиз жана салыктарды жана жыйындарды төлөө боюнча документтерди колдонууну ишке ашыруу;
- салык мыйзамы боюнча салыктык каттоонун тартибин бузгандыгы үчүн жоопкерчилик белгиленген.

Каттоонун субъектиси жана объектиси. Каттоонун субъектиси болуп салык төлөөчүлөрдү каттоо, кайрадан каттоо, каттоодон чыгаруу жана реестрге киргизүү боюнча атайын ыйгарым укуктуу бийлик органдары, башкача айтканда, салык органдары саналат.

Каттоонун объектиси катары салыктык каттоодо, кайрадан каттоодо, каттоодон алуу жана салык төлөөчүлөрдүн мамлекеттик реестрин түзүү үчүн мекемелердин жана жеке жактардын тиешелүү маалыматтарды көрсөтүү боюнча аракеттери.

Каттоонун негизи болуп юридикалык факт таанылат. Тактап айтканда, Салык кодексинде белгилегендей салык төлөөгө милдеттүү жактарды салыктык эсепке алуудагы, кайрадан каттоодогу, салыктык каттоодон чыгаруудагы ишке ашырылуучу аракеттер.

Салыктык каттоонун негиздери болуп:

- юридикалык жактарды мамлекеттик каттоо;
- физикалык жактарды жеке ишкер катары мамлекеттик каттоо;
- жашаган жери боюнча жеке жактарды каттоо;
- мекемелердин филиалдарын, өкүлчүлүктөрүн жана өзгөчөлөнгөн түзүмдөрүн түзүү;
- кыймылсыз мүлккө жана транспорт каражаттарына ээ болуу.

Кайрадан каттоо жана салыктык каттоодон чыгаруу үчүн негиздер:

Салык төлөөчүлөрдү кайрадан каттоо үчүн негиздер болуп:

- а) юридикалык жактар үчүн:
 - атынын өзгөрүшү;
 - юридикалык жактардын дарегинин өзгөрүшү.
- б) жеке ишкерлер үчүн:
 - ишмердигинин негизги түрүнүн өзгөрүшүндө.
 - Кыргыз Республикасынын Салык кодексинин 97-беренеси боюнча салыктык каттоо салык кызматынын органы тарабынан:
 - - салык төлөөчү салык кызматынын органына арыз бергенден кийин;

салык салуу объектинен салык төлөөчүнүн менчик укугун каттоо жүргүзүлгөндүгү жөнүндө мамлекеттик органдан маалымат алгандан кийин; жарандык абалынын актысын жазуу ишке ашырылгандыгы жөнүндө мамлекеттик органдан билдирүү алынгандан кийин, 5 жумушчу күндүн ичинде бирдиктүү идентификациялык салык номерин салык төлөөчүгө ыйгаруу аркылуу жүргүзүлөт.

Жеке жактарды каттоодо, алардын Кыргыз Республикасынын салык фондусу тарабынан берилген идентификациялык номери болсо, мындай номер салык төлөөчүнүн идентификациялык салык номери катарында колдонулат.

1995-жылдын 16-ноябрында №488 Кыргыз Республикасынын Өкмөтүнүн токтому менен бекитилген «Кыргыз Республикасындагы мамлекеттик салыктык каттоо системасы жөнүндөгү» Жобого ылайык салык төлөөчү каттоо учурунда төмөндөгүлөрдү көрсөтүүгө милдеттүү:

а) Юридикалык жактар: түзүүчүлөрдүн документтеринин көчүрмөсү, Кыргыз Республикасынын адилет министрлиги тарабынан берилген мамлекеттик каттоо жөнүндөгү күбөлүктүн көчүрмөсү жана башка зарыл болгон документтер.

б) Жеке жактар: Кыргыз Республикасынын Улуттук статистикалык комитетинде катталгандыгы тууралуу күбөлүк, паспорт, иштегендиги тууралуу маалымдама, пенсиялык күбөлүк жана башка документтер.

Салык органдарында уюмдарды жана жеке жактарды салыктык каттоо салык төлөөчүлөрдү мамлекеттик реестрге киргизүү тартиби менен жыйынтыкталат. Мындай тартип 2008-жылдын 1-декабрында Салык кызматы мамлекеттик комитетинин №123 буйругу менен бекитилген «Кыргыз Республикасында салык төлөөчүлөрдү мамлекеттик реестрге киргизүү жана түзүү тартиби жөнүндөгү» жободо каралган.

Кыргыз Республикасынын салык төлөөчүлөрүнүн мамлекеттик реестри деп салык төлөөчүлөрдү эсепке алуу боюнча бирдиктүү методологиялык жана техникалык принциптерди камтыган, тапшырылган документтүү маалыматтардын негизинде салык органдары тарабынан жүргүзүлүүчү маалыматтардын мамлекеттик базасы.

Кыргыз Республикасынын Салык кодексинин 95-беренесинин 2-бөлүгүнө ылайык Кыргыз Республикасынын салык төлөөчүлөрүнүн мамлекеттик реестрин ыйгарым укуктуу салык органы жүргүзөт.

Мамлекеттик реестр салык төлөөчүлөр жөнүндө төмөндөгүдөй маалыматтарды камтыйт:

Юридикалык жактар үчүн:

- салык төлөөчү каттоодо турган салык органынын аталышы жана шарттуу белгиси;
 - уюмдардын жана иш-каналардын жалпы республикалык классификатордогу шарттуу белгиси;
 - уюштуруучу-укуктук формасын белгилөө менен юридикалык жактын аталышы;
 - юридикалык дареги;
 - жетекчинин аты-жөнү, фамилиясы, идентификациялык салык номери, паспорттун сериясы жана номери;
 - бухгалтердин (башкы бухгалтердин) аты-жөнү, идентификациялык салык номери, паспорттун сериясы жана номери;
 - мамлекеттик каттоодон өткөн филиалдары, өкүлчүлүктөрү жана башка обочолонгон бөлүмдөрү тууралуу маалымат;
 - Кыргыз Республикасында жана анын чет жакасында банктык жана банктык эмес финансы-кредиттик уюмдарындагы ачылган же жабылган счёттөр тууралуу маалымат;
 - ачык акционердик коом жана керек-жарак кооперативтеринен тышкары, юридикалык жактардын уюштуруучулары (катышуучулары) тууралуу маалымат;
 - юридикалык жакты кайра түзүү же жоюу тууралуу чечимдин датасы.
- Чет өлкөлүк уюмдар үчүн:

- салык төлөөчүнүн идентификациялык салык номери;
- ишканалардын жана уюмдардын жалпы республикалык классификатордогу шарттуу белгиси;
- салык төлөөчү каттоодо турган салык органынын аталышы жана шарттуу белгиси;
- уюмдун аталышы;
- жайгашкан жери;
- уставдык фонддун өлчөмү жөнүндө жана уюштуруучулар тууралуу маалымат;
- жетекчи жана башка башкаруучу органдар тууралуу маалымат;
- Кыргыз Республикасында жана анын четжакасында банктык жана банктык эмес финансы-кредиттик уюмдарындагы ачылган же жабылган счёттөр тууралуу маалымат (Кыргыз Республикасында ишмердүүлүгүн башка счёттөр аркылуу ашырып жаткандыгы тууралуу маалыматтар).

Жеке жактар үчүн:

- салык төлөөчү каттоодо турган салык органынын аталышы жана шарттуу белгиси;
- салык төлөөчүнүн аты - жөнү;
- паспорту боюнча маалыматтар, эгерде паспорту жок боло турган болсо, инсанды күбөлөндүрүүчү башка документтер;
- туулган күнү жана жылы;
- жашаган жери;
- телефон номери;
- жарандуулугу тууралуу маалымат;
- салык төлөөчүнүн идентификациялык салык номери;
- банкттарда (банктык эмес финансы-кредиттик уюмдарында) ачылган же жабылган счёттөр тууралуу маалымат;
- жеке ишмердин ишмердүүлүгүнүн токтотулушу тууралуу чечимдин датасы.

Салык төлөөчү каттоодон өткөн учурда алынган бардык маалыматтар салыктык купуя сыр болуп эсептелинет жана алар атайын сакталуучу жана аларга кирүүгө мүмкүндүк берүүчү режимдерге ээ [6].

Кыргыз Республикасынын Салык кодексинин 54-беренесинин 1-бөлүгүндө белгиленгендей салык кызматынын органы же анын кызмат адамдары салык төлөөчү жөнүндө алган ар кандай маалыматтар салыктык купуя сырды түзөт. Ушул эле учурда Салык кедексинде төмөнкүдөй маалыматтар салыктык купуя сыр катары каралбайт:

- салык төлөөчүнүн реквизиттери (аталышы же салык төлөөчүнүн аты-жөнү), ошондой эле салык төлөөчүнүн идентификациялык номери жөнүндө;
- салык төлөөчүнү кошумча нарк салыгын төлөөчү катары каттоо жөнүндө;
- кошумча нарк салыгы боюнча эсеп-фактуралары жана акциз жыйымынын маркалары жөнүндө;
- салык төлөөчү мойнуна алган салык карызынын суммасы жөнүндө;
- Кыргыз Республикасынын салык мыйзамдарын салык төлөөчүнүн бузгандыктары жана мындай бузгандыктар үчүн соттун күчүнө кирген чечими менен белгиленген же болбосо салык төлөөчү мойнуна алган жоопкерчилик чаралары жөнүндө.

Кыргыз Республикасынын Салык кодексинин 54-беренесинин 2-бөлүгүндө салыктык купуя сыр маалыматтары төмөнкүдөй учурларда гана берилет жана ачыка чыгарылышы мүмкүн:

- өздөрүнүн Салык кодексинде же Бажы кодексинде каралган милдеттерин аткаруунун жүрүшүндө же аткаруу максатында салык кызматынын органдарынын, бажы органдарынын, ыйгарым укуктуу мамлекеттик органдын башка кызмат адамдарына;
- салыктык укук бузуулардын фактысы боюнча кылмыш иши козголгон салык төлөөчүгө карата гана укук сактоо органдарына;

– салыктык укук бузуулар үчүн салык төлөөчүнүн жоопкерчилигин же анын салыктык карыздарын белгилөө боюнча соттук териштирүүнүн жүрүшүндө сотко;

– банкроттук процесси козголгон же банкроттук процессин козгоо жөнүндө чечим чыгарылган субъекттер боюнча банкроттук жөнүндө Кыргыз Республикасынын мыйзамдарында каралган ыйгарым укуктарды ишке ашыруу максатында банкроттук жөнүндө иштер боюнча ыйгарым укуктуу мамлекеттик органга, администраторго (убактылуу администраторго, атайын администраторго, консерваторго, тышкы башкаруучуга);

– мамлекеттик кызмат жөнүндө Кыргыз Республикасынын мыйзамдарына ылайык мүлкү жана кирешелери жөнүндө декларация берүүгө милдеттүү адамдарга карата Кыргыз Республикасынын мамлекеттик кызмат иштери боюнча ыйгарым укуктуу мамлекеттик органга;

– алардын иш-аракетин жөнгө салуучу Кыргыз Республикасынын мыйзамдарында белгиленген учурларда Кыргыз Республикасынын Жогорку Кеңешинин депутаттарына, Кыргыз Республикасынын Өкмөтүнүн Аппаратына;

– Кыргыз Республикасы катышуучусу болуп саналган салык жана укук сактоо органдарынын ортосундагы өз ара кызматташтык жөнүндө эл аралык келишимдерге ылайык башка мамлекеттердин салык жана укук коргоо органдарына.

Салык кызматынын органына түшкөн салыктык купуя сырды түзгөн маалыматтар сактоонун жана жеткиликтүүлүктүн атайын режиминде болууга тийиш. Ал салык кызматынын органынын жетекчисинин жазуу жүзүндөгү чечими менен аныкталат.

Салыктык купуя сырды түзүүчү маалыматтарга салык кызматынын органынын жетекчисинин жазуу жүзүндөгү чечими менен аныкталуучу кызмат адамы жеткиликтүү болушу керек. Бул кызмат адамдарынын жеткиликтүүлүккө укугу салык текшерүүсүн жүргүзүүдөгү көрсөтмө катта да көрсөтүлөт.

Салык кызматынын органдары, алардын кызмат адамдары, ошондой эле мурда салык кызмат органдарынын кызмат адамдары болуп саналган адамдар өздөрүнүн кызматтык милдеттерин аткарууда салык төлөөчүгө карата алган ар кандай маалыматтарды жашыруун сактоого милдеттүү.

Салыктык купуя сырды түзүүчү маалыматтарды ачыкка чыгаргандыгы үчүн купуя сыр кесиптик же кызматтык иш-аракетине байланыштуу белгилүү болгон адам салык төлөөчүгө келген зыянды толук төлөп берүүгө, ошондой эле башка компенсацияны төлөп берүүгө милдеттүү.

Салыктык купуя сырды түзгөн маалыматтарды мыйзамсыз алуу зыянга алып келген учурда, бул маалыматтарды мыйзамсыз алган адам салык төлөөчүгө келген зыянды толук төлөп берүүгө, ошондой эле башка компенсацияны төлөп берүүгө милдеттүү.

Салыктык каттоо бирдиктүү идентификациялык салык номерин салык төлөөчүгө ыйгаруу аркылуу жүргүзүлөт.

Салык төлөөчүнүн идентификациялык салык номери салык төлөөчү тарабынан салык кызматынын органына берилүүчү документтерде, ошондой эле салык төлөөчүнүн салыктык отчетунда көрсөтүлүүгө тийиш [7, с.2].

Салык төлөөчүгө идентификациялык салык номери ыйгарылгандан кийин ага каттоо картасы тапшырылат же жиберилет.

Жеке жактардын Кыргыз Республикасынын салык фондунун идентификациялык номери болсо, мындай номер салык төлөөчүнүн идентификациялык салык номери катарында колдонулат.

Салык төлөөчүнүн идентификациялык салык номери салык төлөөчүгө жиберилүүчү анын салык милдеттенмелерине жана салыктык карыздарына тиешеси бар бардык документтерде салык органы тарабынан көрсөтүлүүгө тийиш.

Салык төлөөчүгө идентификациялык салык номерин ыйгаруу (өзгөртүү), эсептен чыгаруу, кайра каттоо жана тиешелүү документтерди берүү үчүн, каттоо картасынын наркынан башка акы алынбайт.

Кыргыз Республикасынын Салык кодексинин 96-беренесинин 2-бөлүмүндө салыктык каттоо төмөнкүдөй мөөнөттөрдө жүргүзүлөт:

- ата мекендик уюмдарды юридикалык жак катарында мамлекеттик каттоодон өткөн күндөн тартып, 15 календардык күндөн кечиктирбестен;

- Кыргыз Республикасында туруктуу мекеме түзүү менен иш жүргүзүүчү, чет мамлекетте катталган чет өлкөлүк уюмду же жеке ишкерди туруктуу мекеме түзгөн күндөн тартып, 15 календардык күндөн кечиктирбестен;

- Кыргыз Республикасынын жараны болгон жеке жакты Кыргыз Республикасынын жаранынын статусун алган күндөн тартып, 15 календардык күндөн кечиктирбестен;

- Кыргыз Республикасынын жараны болуп саналбаган жеке жакты жеке ишкер катары Кыргыз Республикасынын статистика органдарында катталган же патент алган күндөн тартып, 15 календардык күндөн кечиктирбестен;

- Кыргыз Республикасында кирешелерди төлөө булагынан салык алынуучу кирешелери гана бар же Кыргыз Республикасында салык салууга жатпаган жактардан тышкары да Кыргыз Республикасында туруктуу мекеменин пайда болушуна алып келбеген иш жүргүзгөн чет өлкөлүк уюмдарды же резидент эмес жеке адамдарды Кыргыз Республикасынын аймагында ишин баштаган күндөн кечиктирбестен;

- Кыргыз Республикасында салык салуу объектиси бар чет өлкөлүк уюмдарды же резидент эмес жеке адамдарды Кыргыз Республикасында салык салуу объектисине ээ болгон күндөн тартып, 15 календардык күндүн ичинде;

- жеке ишкерди ыйгарым укуктуу мамлекеттик органда катталган күндөн тартып, 15 календардык күндөн кечиктирбестен.

Салыктык каттоо салык төлөөчүнүн жазуу жүзүндөгү арызынын негизинде жана Кыргыз Республикасынын Салык кодексинин 17 – бөлүмүндө көрсөтүлгөн тиешелүү органдар тарабынан субъектте салык төлөө милдеттенмесинин пайда болушун күбөлөндүрүүчү маалыматтын негизинде ишке ашырылат.

Салыктык каттоо жөнүндө арыздын формасы, тиркелүүчү документтердин тизмеси жана салык төлөөчүнү салыктык каттоо тартиби ыйгарым укуктуу салык органы тарабынан белгиленет.

Салыктык каттоо салык кызматынын органы тарабынан:

- салык төлөөчү салык кызматынын органына арыз бергенден кийин;

- салык салуу объектисине салык төлөөчүнүн менчик укугун каттоо жүргүзүлгөндүгү жөнүндө мамлекеттик органдан маалымат алгандан кийин;

- жарандык абалынын актысын жазуу ишке ашырылгандыгы жөнүндө мамлекеттик органдан билдирүү алынгандан кийин, 5 жумушчу күндүн ичинде жүргүзүлөт.

Салыктык каттоо кагаз жүзүндө жана электрондук түрдө жүргүзүлөт. Мамлекеттик реестр жергиликтүү аймактык органдар тарабынан берилген жалпы маалыматтарды бириктирүү жолу аркылуу бирдиктүү банктык маалыматка киргизилет.

Салык өндүрүшүнүн кийинки баскычы салыктарды эсептөө. Салыктарды эсептөө Кыргыз Республикасынын Салык кодексинде аныкталынган тартиптер боюнча жүргүзүлөт.

Салыктарды эсептөө тартиби салык салуунун негизги элементтери катары Кыргыз Республикасынын Салык кодексинин 37-беренесинде каралган. Мындагы ченемдердин негизинде салыктарды эсептөө милдети салык төлөөчүлөргө, салык агентине же салык органдарына жүктөлгөн. Салык төлөөчү салык мезгили үчүн төлөнүүгө жаткан салыктын суммасын салык жеңилдиктерине жана салыктан бошотууларга жараша, салык базасын салык ставкасына көбөйтүү аркылуу өз алдынча эсептейт. Салык кызматынын органдарына

кээ бир учурларда салыктардын айрым түрлөрүнүн суммасын эсептөө милдети жүктөлгөн. Салык суммасын төлөө салык мезгили аяктаган учурда эсептелинет. Бул аралыктагы негизги этап, салык ставкасын колдонуу үчүн салык базасын аныктоо.

Демек салыктарды эсептөөнүн төмөндөгүдөй негизги беш этабын бөлүп карайбыз:

- салыктын объектисин аныктоо;
- салык базасын аныктоо;
- салык ставкасын белгилөө;
- салык жеңилдиктерин колдонуу;
- салыктын суммасын эсептөө.

Адабияттар:

1. Ральф Буссе. Налоговые споры: практика разрешения в Германии// Финансы. – 2008. - №7.– С. 39-44
2. Кузниченкова В. Е. Право на обжалование в системе категории налогового процесса // Финансовое право. -2004. -№5. -45 с.
3. Верстова М.Е. Пени как способ обеспечения обязанности по уплате налогов и сборов: новое в законодательстве о налогах и сборах//Банковское право. -2007. = №3. - 98 с.
4. Гусева Т.А. Проблемы совершенствования механизма налогового контроля и порядка привлечения к налоговой ответственности: Монография. – Саратов, 2001. – С. 13.
5. Салыктарды башкаруу боюнча жоболорду жана тартибин бекитүү жөнүндө //Кыргыз Республикасынын Өкмөтүнүн. -2011. - № 144.
6. Ири салык төлөөчүлөрдү аныктоонун критерийлери жана тартиби жөнүндө Жобо// Кыргыз Республикасынын Өкмөтүнүн. – 2011. -№ 144.
7. Почтарева О. Н. Особенности определения сущности понятия «налоговый контроль» // Налоги и финансовое право. -Екатеринбург, 2008. -№11. -182 с.

Андашева Ф.Т.

Кыргызский национальный университет им. Ж. Баласагына

УДК: 42/49:561(430)

ПОТЕНЦИАЛЬНО - КОННОТАТИВНЫЕ СЕМЫВО ФРАЗЕОЛОГИЗМАХ-ЗООНИМАХ

Фразеология как отдельная лингвистическая дисциплина представляет собой языковедческую науку, которая имеет предметом исследования богатство выразительных средств языка во вторичной косвенной номинации. В центре фразеологии находится исследование фразеологизмов как продукта особого вида вторичной косвенной номинации, представленной различного рода синтагматическим взаимодействием слов в процессах переосмысления и формирования нового значения исходного словосочетания или отдельного слова [Чернышева, 1970:7-27; Общее языкознание, 1972:456-465].

В данной статье мы рассмотрим роль вторичной косвенной номинации во фразеологизмах-зоонимах. Фразеологизмы – зоонимы – это устойчивые словосочетания, понятийно-семантическая сторона которых мотивируется наименованием какого-либо домашнего или дикого животного, птиц, насекомых и пресмыкающихся, метонимических наименований частей названных животных, птиц, пресмыкающихся и насекомых. Например, ein Eselschimpf den andern Langohr (букв. один осёл другого длинноухим

обзывает; разг. один стоит другого; вор у вора дубинку украл; störrischwieeinEsel (глупый как осёл, упрямый); einWolfimSchafspelz (волк в овечьей шкуре) [см.: Бинович, 1956].

Слово или фразеологизм, не есть всё значение, вся семантика, всё семантическое наполнение лексики или устойчивого сочетания. Внутренняя форма лексической единицы есть лишь часть значения слова, но часть наиболее важная, бросающаяся в глаза и потому мотивирующая всё словесное значение. «Внутренняя форма слова есть «сопредставление» или«созначение», которое образует посредствующее звено между звуками и значениями. «Внутренняя форма как мотивирующий признак вторичных наименований, образованных путем переосмысления значений и функционирующих в обиходном стандарте, - это обычно какой-либо троп, способный ожить в ассоциативно – языковой памяти в определенных ситуациях речевой деятельности» [Телия, 1986:67]. Значения отдельного самостоятельного слова и значения устойчивого словосочетания представляются если не тождественными, то приближёнными друг к другу и относительно сходными [Гак, 1972:370-373; Калинин, 1971:182-184; Тихонов А.Н., Ким Л.Л., Тихонов С.А., 1991:174-176].В семантической структуре слова и фразеологизма различаются семы – мельчайшие компоненты лексического значения – трёх видов: архисемы (общие семы родового значения), дифференцирующие семы видового значения, и потенциально-коннотативные семы (отражающие побочные характеристики обозначаемого объекта).Например:

Архисемы:

I.«Отец»человек, мужской пол

II. «Попугай» птица

Дифференциальные

семы:

I. взрослый, родитель ребёнка

II.летающая, пернатаяптица

Потенциальные

семы:

I. добрый(злой)

II. красивая, разноцветная, болтливая, говорящая

Из примеров видно, что оценочно - коннотативное значение, которое сопутствует основному денотативному, эксплицируется в конкретной речевой коммуникации через выдвигание на первый план потенциально – коннотативных семантических компонентов сем, (т.е. вторичная косвенная номинация). Значение фразеологизма близко и схоже со значением отдельного самостоятельного слова, различие заключается в переносном использовании значенияфразеологизма. Таким образом, для устойчивых словосочетаний релевантную роль приобретают потенциальные семы, которые всегда выступают в прямых значениях слов как сопутствующие, коннотативные. « Коннотация - компонент значения, смысла языковой единицы, выступающий во вторичной для нее функции наименования, который дополняет при употреблении в речи её объективное значение ассоциативно-образным представлением об обозначаемой реалии на основе осознания внутренней формы наименования, т.е. признаков, мотивировавших переосмысление данного выражения" [Лингвистический энциклопедический словарь, 1990:236]. Коннотация проявляется в лексических единицах языка как добавочное значение и придаёт некоторую экспрессивную окраску всему предложению [Телия, 1986:31-32]. Например: 1) mitdenWölfenmuß manheulen (с волками жить –по волчьи выть); mitdenWölfenheulen (присоединяться к мнению большинства по соображениям выгоды; букв. с волками выть); wiederWolfinderFabel – лёгок на помине; hungrigseinwieeinWolf (голодный как волк).

I. Архисемы: волк – зверь, хищник

II. Дифференциальные семы:дикий зверь, обитающий в лесу

III. Потенциальные семы: дикий, голодный, опасный, пожиратель слабых зверей и т. д.

Потенциальная сема заключается в отрицательной характеристике во многих случаях, но и нельзя забывать, что волки являются «санитарами» леса, так как они поедают слабых, беспомощных, больных зверей. 2) *treuseinwieeinHund* (быть верным как собака) - так говорят о человеке, который сильно предан кому-либо, а другое словосочетание *wieeinHundleben* (жить как собака) связано с образом жизни собак, так как большинство собак являются бездомными.

I. Архисема: собака – животное

II. Дифференциальные семы: охранник, домашнее животное

III. Потенциальные семы: верный, опасный, злой и т. д.

Из примеров мы видим, что каждый зооним имеет дополнительное, семантическое значение. Именно, дополнительно-семантические значения или иначе говоря потенциально-коннотативные значения опорных лексем-зоонимов играют большую роль при употреблении устойчивых словосочетаний с зоонимами в различных ситуациях.

Из этого сделаем вывод, что коннотация, или, другими словами, дополнительные семантические компоненты, признаки, вызываются в жизни потенциальными семами языка. В определённой речевой ситуации потенциальные семы актуализируются и преобразуются в коннотативные компоненты лексической семантики. Особенно релевантна роль потенциально - коннотативных компонентов во фразеологическом значении, где названные компоненты, большей частью экспрессивно-переносного характера, четко актуализируются и выдвигаются на передний план, разносторонне мотивируя внутреннюю форму фразеологической единицы; последняя же, имея категориальную семантико-грамматическую ориентированность, как бы сливается и растворяет в себе фразеологическую коннотацию [Степанова, Чернышева, 1962:232-236; Телия, 1986:36-39]. Например, немецкий фразеологизм *Bär bleibt Bär, fährt man ihn auch übers Meer* (букв. медведь остается медведем, хоть увези его за море; сколько волка не корми, он все в лес смотрит) эксплицирует внутреннюю форму неизменности сущности, характера человека, даже в других, более благоприятных условиях. Рассмотрим сему этого зоонима:

I. Архисема: медведь – зверь, хищник

II. Дифференциальные семы: хищник, лесной зверь

III. Потенциальные семы: большой, здоровый, дикий, косолапый, неуклюжий, опасный и т. д.

Здесь на передний план выдвигается потенциальная сема неизменности сущности, связанная с дикой природой зверя медведь. По понятиям носителей немецкого языка именно медведь является носителем такого признака. Для обозначения неуклюжести, безделья в немецком языке есть такие сочетания: *er ist plump wie ein Bär* (он неуклюж как медведь); *Bärenhäuter* означает «лежебока, бездельник»; *Bärenhaft* «похожий на медведя, косолапый, неуклюжий» или же *er ist gesund (stark) wie ein Bär* (он здоров, силен как медведь). Здесь мы видим сравнение с положительной стороны. Коннотативные семы лексем-зоонимов выдвигаются вперед при обозначении предмета речи и задают окрас всей семантике фразеологизма, и потому можно говорить о коннотативных значениях фразеологизмов.

Образность, закладываемая внутренней формой фразеологизма, эксплицируется в семантике через потенциально-коннотативные семы, которые выступают на первый план в семантической структуре фразеологической единицы. Данные коннотативные компоненты значения детерминируют все значение фразеологизма-зоонима и распадаются, в зависимости от субъективной точки зрения говорящего, на положительный аспект инегативный, отрицательный аспект коннотативного значения. Например, немецкий

фразеологизм со словом *Dachs* (барсук): *arbeiten wie ein Dachs* (работать не покладая рук; работать как вол) принадлежит к фразеологизмам с ярко выраженной положительной коннотацией. Здесь присутствует положительная оценка труда обозначаемого объекта речи. Но в немецком языке имеются и выражения, например: *essen wie ein Dachs* (много и жадно есть), *ein frecher Dachs* (нахал), *ein junger Dachs* (зеленый юнец, молокосос), в которых наличествует ярко выраженная отрицательная коннотация. Из приведенных примеров видно, что барсук в немецком языке больше обладает отрицательной характеристикой. Другой пример: ... *wusste einige polnische Worte, die er stetig wiederholte und redete wie ein Papagei, ohne ihres Inhaltes bewusst zu sein* [Keller, 1973]. Рассмотрим также сему этого зоонима:

I. Архисема: «попугай» - птица

II. Дифференциальные семы: летающая, пернатая птица

III. Потенциальные семы: красивая, разноцветная, говорящая, болтливая

Фразеологизм – зооним *redete (oder: plapperte) wie ein Papagei* можно отнести в группу фразеологических единиц с отрицательной коннотацией. Переносное значение зоонима *der Papagei* здесь показывает незначительное отрицательное свойство человека – болтливость или же в другом выражении *wie ein Papagei aussehen* (выглядеть как попугай) – разукрашенность (о внешности человека); по степени коннотации выражение можно отнести к выражению с отрицательной и положительной коннотацией, так как кому-то нравится ярко одеваться и выглядеть.

Из приведенных примеров мы можем сделать вывод, что опорные лексемы-зоонимы могут создавать и участвовать во фразеологизмах – зоонимах с обоими видами коннотации: как отрицательной, так и положительной. Эти семантические компоненты обуславливают перенос наименования с одного объекта на другой, в данной статье перенос названия животных на человека. Перенос названий – зоонимов на человека обуславливает переосмысление значения данного наименования, однако уже с добавочными коннотативными понятийно-семантическими компонентами. Для переноса названия и переосмысления значения важно наличие живой внутренней формы слова-зоонима в фразеологизмах, которая должна быть интерпретирована как внеязыковой признак, качество, свойство предмета речи, считающегося важным для именуемых людей. Таким образом, можно сказать, что оценочно-характеризующие фразеологизмы-зоонимы создаются для того, чтобы воздействовать на реципиента эмотивно, с субъективных позиций – передать личное мнение, отношение говорящего и т.д. Так же коннотативно-оценочный компонент является важным критерием при сопоставлении фразеологизмов-зоонимов в разных языках, так как именно в этом случае могут быть достигнуты результаты сравнения разных языков. А также необходимо знать значения данного зоонима или фразеологизма – зоонима, чтобы избежать языковых недоразумений в межкультурной коммуникации.

Литература:

1. Аспекты семантических исследований / Отв. ред. Н.Д. Арутюнова, А.А. Уфимцева. – М.: Наука, 1980. – 357с.
2. Бинович Л.Э. Немецко-русский фразеологический словарь. 12 000 фразеол. единиц. – М.: Гос. изд-во словарей, 1956. – 904с.
3. Большой немецко-русский словарь. – Т.1: А-К/ Под рук. д-ра. филол. наук, проф. О.И. Москальской. – 2-е изд. – М.: Рус. яз., 1980. – 760с.
4. Большой немецко-русский словарь. – Т. 2: L-Z / Под рук. д-ра. филол. наук, проф. О.И. Москальской. – 2-е изд. – М.: Рус. яз., 1980. – 656с.
5. Виноградов В.В. Русский язык (Грамматическое учение о слове). – М.; Л.: Учпедгиз, 1947. – 783с.

6.Гак В.Г. К проблеме семантической синтагматики // Проблемы структурной лингвистики—М., 1972. —С.367-395.

7.Лингвистический энциклопедический словарь /Гл. ред. Ярцева В.Н. — М.: Сов. энцикл., 1990. — 686с.

8.Степанова М.Д. Чернышева И.Н. Лексикология современного немецкого языка: Учебник для ин-тов и фак. иностр.яз.-М.: Высш. шк., 1962.-310 с.

9. Телия В.Н. Коннотативный аспект семантики номинативных единиц. — М.: Наука,1986 — 143с.

10.Чернышева И.Н. Фразеология современного немецкого языка. — М.: Высш.шк., 1970. — 200с.

11. Юдахин К.К. Киргизско-русский словарь. Около 40 000 слов. -Кн. 1: А-К. — М.:Сов. энцикл., 1985. — 503с.

12.Юдахин К.К. Киргизско-русский словарь. Около 40 000 слов.- Кн. 2: Л-Я. — М.:Сов.энцикл., 1985. — 474с.

Асанкулова С.С., Асанбекова Ч.М

Кыргызский государственный технический университет им. И.Раззакова

УДК : 378-133:337.5:0.24.

. НАЦИОНАЛЬНО-КУЛЬТУРНАЯ СПЕЦИФИКА РЕКЛАМНЫХ СООБЩЕНИЙ

Введение. Реклама стала ярким социокультурным явлением и привлекает внимание многих ученых и практиков.

Что касается функций рекламы, то они остаются одинаковыми во всем мире, само рекламное сообщение будет варьироваться в зависимости от различия культур. Главное — отличие между культурами с высокой контекстной зависимостью, в которых сообщение можно трактовать только в определенном смысле, и культурами с низкой контекстной зависимостью, где сообщение может быть воспринято независимо от контекста.

По определению американских исследователей У. Уэллса, Дж. Бернета, С. Мориарти, к странам высокой контекстной зависимости относятся, прежде всего, Япония, Китай, Арабские страны, Греция, Испания и др., а к низкой — Германия, Скандинавские страны, Северная Америка, Франция, Англия и др.

Рекламные обращения требуют непрременной адаптации к этнокультурным особенностям аудитории. Однако адаптация рекламного текста - это не только перевод слов, но и перевод идей. В равной мере это относится и к рекламным идеям, и к товарным знакам, и к визуальному ряду - к любому аспекту, создающему отношение потребителя к товару. Надо переводить дух и контекст рекламного обращения, а не просто слова.

Понимание особенностей национально- культурной специфики рекламных сообщений должно влиять на стратегическое и тактическое планирование продвижения товара на новые рынки сбыта и его рекламирование.

Специфика рекламных сообщений, где не учитываются национально-культурные особенности аудитории, рискует стать неэффективным, и основные причины здесь следующие: во-первых, если в сообщении использованы образы, призывы, мотивы и другое, противоречащие нормам, обычаям, ценностям культуры региона, подвергаемого рекламному воздействию, традициям культуры потребителя; во-вторых, если использованы непонятные для данной аудитории иностранные слова, непонятные или неадекватно интерпретируемые ею образы, символы других культур, вследствие чего теряется или искажается информация, передаваемая в сообщении. А также - если использованы

неблагозвучные или имеющие негативные смысловые оттенки в языке инокультурной аудитории слова.

Культура как ключевой элемент межличностных и международных отношений становится интегрирующим фактором. Она влияет на потребителя, его отношение к товарам, которые он покупает и использует, на процесс купли-продажи. Это влияние обуславливает необходимость актуальности изучения национально-культурной специфики рекламных сообщений и влияние этих особенностей на сферу потребления в контексте культуры и усвоения общественных ценностей.

Целью статьи было выявить как в практике рекламной индустрии учитываются национальные особенности той или иной страны, ее культурных традиций, или одна и та же реклама может одинаково служить повсюду.

Задачи исследования: а) исследовать опыт западных специалистов по рекламе; б) провести эмпирическое исследование по изучению общественного мнения по вопросу: «В чем должна выражаться национально-культурная специфика рекламного сообщения?»

Результаты исследования. Анализируя опыт западных рекламных агентств можно констатировать следующее: американские агентства были первыми, кто попытался ответить на этот вопрос, проведя ряд рекламных кампаний для крупнейших многонациональных фирм "Кока-Кола", "Леви-Страус", "Проктер&Гэмбл". В начале своей деятельности они высказались за использование стратегии унифицированных коммуникаций и идентичные для всех стран рекламные кампании. Возрастающее внимание и место, которое отводилось зрительному ряду, то есть видеоряду в рекламном сообщении, с учетом этой стратегической линии сразу же позволило определить ее границы: язык видеоряда не везде одинаков, он имеет различия и связан с культурными различиями той или иной страны. В 1973 году Клод Носшвандер (Neuschwander) - глава сети агентств Интермарко, говоря о европейской рекламе, констатировал, что "почти вся реклама носит национальный характер даже в том случае, когда один и тот же товар рекламируется в разных странах" (14).

В противовес этому мнению существовало и другое, суть которого в том, что развивающийся в рекламном бизнесе процесс интернационализации, который постепенно приведет к необходимости единообразной для потребителей разных стран рекламы. Ставится вопрос о глобальной рекламе. С 1970-х годов рекламисты ведут дискуссию по поводу правильности этих двух концепций. В опубликованной в Herald Business Review в 1983 году статье автор, Теодор Левитт, развивает теорию о том, что фирмы, которые не сумели создать настоящего глобального подхода к маркетингу, неминуемо погибнут на бурных волнах того, что он называет "новой глобальной реальностью". Смысл глобального подхода, по Левитту, заключается в том, что потребители во всем мире мотивированы одними и теми же стремлениями к современному, качественному и ценностному продукту. Левитт полагал, что новые технологии и стандартизированные методы производства сделали осуществление глобальных маркетинговых программ экономически обоснованными.

Такая преувеличенная теория Левитта вызвала волну дискуссий на Медисон-Авеню. Несколько крупных транснациональных корпораций даже закрыли свои многочисленные представительства в разных странах мира в пользу одного "всемирного" агентства. В то время крупные международные агентства начали соперничать в попытках доказать, что они лучше всего оснащены для того, чтобы превратиться во всемирное агентство.

Несмотря на это, многие полагают, что теория Левитта неверна. Тони Бригналл, вице-председатель "Коллетт Дикенсон ПирсэндПартнера", заметил: "Единая реклама и глобальная реклама - это противоречие в терминологии". Он подчеркнул: "Глобальная реклама может быть успешна при существовании глобального потребителя, а такого потребителя не существует", С ним согласен Билл Трагос, председатель фирмы "Тед

Бейтс": "Я считаю рекламу зеркалом страны. Самые эффективные рекламные объявления отражают жесты, мимику, нюансы и прочую специфику данной местности. В этой связи вопрос об унифицированности рекламы просто не может стать предметом обсуждения" (14).

Одной из задач исследования было провести комплексный опрос среди населения г. Бишкека в количестве 100 человек на вопрос: «В чем должна выразаться национально-культурная специфика рекламных сообщений?».

Результаты эмпирического исследования мы представляем в таблице 1.

Таблица 1
Национально-культурная специфика рекламных сообщений

Вопрос	Варианты ответов	Данные в %
В чем должна выразаться национально-культурная специфика рекламных сообщений?	Рекламное сообщение должно заставлять человека задумываться	62%
	Реклама должна быть с прекрасными персонажами	42%
	Представляющая современный образ жизни	50%
	Обогащенная звонкими музыкальными сопровождениями	38%
	Простую, доступную с элементами национальных ценностей	41,2%
	Доказывающую достоинства местных товаров	20,6%
	Обогащенную красочными изображениями	28,2%
	Пропагандирующую нашу культуру	50%

Как видно из таблицы 1. Факты свидетельствуют о том, что для кыргызстанцев идеальный образ рекламы включает в себя, прежде всего, элементы мышления, причем, критического, нестандартного мышления, современного образа жизни, с положительными персонажами.

Это, на наш взгляд, весьма позитивный момент гармоничный со временем. То есть социальные установки молодых по-существу отличаются от установок взрослых, если судить по их когнитивному содержанию. Если проанализировать данные исследования, то по ответам получается, что респонденты, прежде всего, создали бы рекламу пропагандирующую национальную культуру (50%). Они ценят простую и доступную рекламную информацию, понятные сюжеты (41,2%), чтобы в них нашли свое отражение элементы национальных ценностей (30,9%), с красочными изображениями (30,5%).

Опираясь на эти данные, можно сделать вывод о том, что наши респонденты в возрасте свыше 29 лет придают значение рекламным щитам, изображающим национальную культуру, жизнь в семье, красочные плакаты, символизирующие образ жизни местного населения, рекламные ролики на телевидении, выделенные в контексте менталитета. Судя по этим представлениям можно сделать заключение о том, что зависимость от контекста явно выражена у наших респондентов.

Из проведенного нами комплексного исследования вытекает еще один вывод: при разработке рекламного продукта, наши отечественные производители рекламной

продукции должны учитывать национально-культурные специфические символики кыргызского народа, в частности, национального орнамента, элементов национальной одежды, условно-графическое изображение гор и юрт. Для современного общества характерным становится усиление этнического самосознания в противовес современным глобальным коммуникациям. А этническая группа, этнос как раз и является носителем своего языка, своей культуры, уходящих корнями в историческое прошлое. Было бы непростительной ошибкой игнорировать сегодня существование и реальную значимость межкультурной дифференциации, а значит, и проблемы межкультурной коммуникации, в том числе и в рекламной деятельности.

Визуальная, в частности, знаково-символическая культура любого народа отличается своей спецификой и оригинальностью. И прежде чем использовать тот или иной культурный символ, необходимо провести исследования с целью выяснения, насколько он узнаваем и благожелательно воспринимаем аудиторией, на которую рассчитана реклама, не противоречит ли он традициям, обычаям, нравам, нормам, принятым в соответствующей культурной среде. Специфическим выводом в нашем исследовании послужило то, что большая часть респондентов в содержании рекламного сообщения включали и символическую часть этноса кыргызского народа. Следовательно, респонденты символы-образы ассоциируют с особенностями рекламных сообщений.

При выходе фирмы на международный рынок учитывается ряд факторов, тесно связанных с культурой и историей той страны, где разворачивается рекламная кампания. Так, не все товары, которые легально можно продавать в той или иной стране, можно в этой стране рекламировать. В большинстве исламских стран, например, нельзя рекламировать женское белье. Спиртные напитки в Швейцарии нельзя рекламировать близко от школ. В Нидерландах реклама шоколада для детей всегда должна содержать в кадре зубную щетку. Все же существует реклама, которая может распространяться по всему миру без всяких изменений. Часто это реклама тех товаров, которые продаются именно благодаря своему национальному происхождению. К примеру, сигареты Marlboro или джинсы Levi's: они ассоциируются с самим духом Америки. Рекламы Marlboro уже невозможно представить себе без знаменитого ковбоя. Но таких товаров не так много. Даже всемирно известная компания McDonald's, владеющая сетью ресторанов быстрого питания по всему миру, вынуждена адаптировать свою рекламную и маркетинговую стратегию в зависимости от специфики национальных рынков.

Заключение. Рекламные обращения требуют неременной адаптации к этнокультурным особенностям аудитории. Однако содержание рекламных сообщений должно учитывать национально-культурные особенности идей, символик и традиций данного государства. В равной мере это относится и к рекламным идеям, и к товарным знакам, и к визуальному ряду - к любому аспекту, создающему отношение потребителя к товару. Надо учитывать дух и контекст рекламного обращения.

Понимание особенностей национальной культуры должно влиять на стратегическое и тактическое планирование продвижения товара на новые рынки сбыта и его рекламирование. Тем не менее в среде рекламистов бытует и иное мнение.

В этой связи существуют некоторые правила, которым следуют рекламисты при разработке и проведении международной рекламной кампании:

- необходимо адаптировать рекламное сообщение к этнокультурным особенностям аудитории;
- обязателен учет правил рекламирования, принятых в стране, где планируется провести рекламную кампанию: рекламное законодательство, налоговое законодательство, нормы и правила, традиции, ограничения и запреты;
- необходимо принимать во внимание особенности системы средств массовой информации и правил размещения рекламы (например, реклама на телевидении в

некоторых странах запрещена); следует учитывать правила использования в рекламных объявлениях иностранных слов и марок;

– необходимо знать правила деятельности рекламных агентств (зарубежных, работающих в стране, где рекламируется товар, и национальных) и их возможности.

Литература:

1. Абульханова К.А. Российский менталитет: кросс-культурный и типологический подходы // Российский менталитет: вопросы психологической теории и практики.- М.: Ин-т психологии РАН, 1997.- С. 7-37.
2. Арнхейм Я. Новые очерки по психологии искусства.- М.: Прометей, 1994.
3. Артемьева Е.Ю. Психология субъективной семантики: Дис. ... докт. психол. наук. - М., 1987.
4. Брушлинский А.В. Ментальность российская и региональная // Российский менталитет: вопросы психологической теории и практики.- М.: Ин-т психологии РАН, 1997. -С. 38-43.
5. Брушлинский А.В. Психология субъекта и его деятельности // Современная психология / Под ред. В.Н. Дружинина. -М., 1999. -С. 340-346.
6. Бычков В.В. Эстетика поздней античности. -М.: Наука, 1981.
7. Вежбицкая А. Язык, культура, познание.- М.: Русские словари, 1995.
8. Веркман К.Дж, Товарные знаки: создание, психология, восприятие. - М.: Прогресс, 1986.
9. Выготский Л.С. Развитие высших психических функций.- М.: АН СССР, 1998.
10. Кочетков В.В. Кросскультурные исследования невербального общения русских и немцев// Психологическое обозрение. -1997. -№ 1(4).
11. Лебедев А.Г., Боковиков А.К. Экспериментальная психология в российской рекламе. М.: Академия, 1995.
12. Леонтьев А.Н. Деятельность. Сознание. Личность. - М.: Политиздат, 1975.
13. Матвеева Л.В. Коммуникативный акт в условиях опосредования //Вестник МГУ. Сер. Психология.
14. Handbook of Cross-Cultural Psychology / Ed. by НалуС. Triandis. Bostonetc. AllynA. Baconcorp., 1980.я; №4.

БазарбайуулуЭ.

Кыргызский национальный университет им. Ж. Баласагына

УДК - 342.9(08)

АДМИНИСТРАТИВНО-ПРАВОВЫЕ ОСНОВЫ ОРГАНИЗАЦИИ ГОСУДАРСТВЕННОЙ СЛУЖБЫ В КЫРГЫЗСКОЙ РЕСПУБЛИКЕ

Органы исполнительной власти, другие государственные органы осуществляют свои полномочия посредством деятельности работающих в этих органах должностных лиц, которые являются государственными служащими. Однако прежде чем говорить о государственных служащих как субъектах административного права, необходимо уяснить, что такое государственная служба. Основным законодательным актом о государственной службе является Закон КР «О государственной службе» [1] от 11 августа 2004 года (далее - Закон) — основополагающий нормативный акт, послуживший правовым фундаментом для формирования законодательства о государственной службе. Закон вводит понятие «государственная должность», устанавливает категории государственных должностей, определяет понятие государственной службы и государственного служащего,

устанавливает основы правового положения государственного служащего, порядок прохождения государственной службы и регулирует ряд других вопросов, связанных с государственно-служебными отношениями.

В Кыргызстане институт государственной службы является юридически исходным правовым средством, в системе построения государственности, поскольку он включает в себя правовой материал, который используется в повседневной практике государственных органов, т.е. он создает государственную администрацию, обеспечивая тем самым, функционирование самого государства [2, С. 254].

Учитывая всю специфику, особенности значимость государственной службы, можно рассматривать ее как отдельный правовой институт (совокупность правовых норм, регулирующих однородные общественные отношения и образующих самостоятельную обособленную группу с присущим им внутренним единством) отрасли административного права. Основным назначением правового института является обеспечение целостного и конкретного регулирования общественных отношений определенной сферы, в данном случае государственной службы.

В истории суверенного Кыргызстана приняты два основных Закона в сфере государственно-служебного законодательства: первый – Закон КР «О государственной службе» от 30 ноября 1999 года №132; второй - Закон КР «О государственной службе» от 11 августа 2004 года №114.

В Законе КР «О государственной службе» от 11 августа 2004 года дано понятие государственной должности, под которой понимается должность, предусмотренная Конституцией Кыргызской Республики, иными нормативными правовыми актами, либо должность, учрежденная в установленном законодательством порядке как штатная единица государственного органа с определенным для занимающего ее лица кругом обязанностей по исполнению и обеспечению полномочий данного государственного органа.

Государственные должности подразделяются на политические государственные должности и административные государственные должности:

- политическая государственная должность - государственная должность, назначение (избрание) и освобождение от которой производится Президентом, Жогорку Кенешем, Премьер-министром Кыргызской Республики в установленном законодательством порядке, предусмотренная реестром политических и специальных государственных должностей Кыргызской Республики и с определением круга полномочий, установленных для них Конституцией, законами Кыргызской Республики, указами Президента, постановлениями Правительства Кыргызской Республики.

- административная государственная должность - должность в аппарате государственного органа законодательной, исполнительной и судебной ветвях государственной власти, а также в Аппарате Президента Кыргызской Республики, с установленным для нее объемом полномочий и ответственности по осуществлению задач и функций государственного органа, установленных Конституцией и иными нормативными правовыми актами Кыргызской Республики.

Согласно ст. 1 Закона КР «О государственной службе» от 11 августа 2004 г. №114 государственная служба КР - деятельность государственных служащих в государственных органах по осуществлению на профессиональной основе задач, функций и властных полномочий, определенных Конституцией и иными нормативными правовыми актами КР.

Государственная служба в Кыргызской Республике основывается и действует на принципах:

- 1) верховенства Конституции Кыргызской Республики, законов Кыргызской Республики и приоритетности прав и свобод человека и гражданина;
- 2) преданности государственных служащих народу Кыргызстана;

- 3) стабильности государственной службы;
- 4) гласности, доступности для общественности информации о деятельности государственного служащего;
- 5) профессионализма, компетентности, инициативности и честности;
- 6) равного права граждан Кыргызской Республики на поступление на государственную службу;
- 7) дисциплины и персональной ответственности за исполнение служебных обязанностей, обеспечения справедливой и беспристрастной системы дисциплинарной ответственности;
- 8) подконтрольности и подотчетности государственных служащих, обязательности для исполнения решений, принятых в пределах предоставленных законодательством полномочий вышестоящих государственных органов и должностных лиц;
- 9) правовой, экономической и социальной защищенности государственных служащих, гарантированности им и их семьям достойного уровня жизни;
- 10) постоянного совершенствования системы государственной службы;
- 11) прозрачности и беспристрастного подбора, оценки работы и продвижения кадров на конкурсной основе;
- 12) исключения политического влияния и неправомерного вмешательства в деятельность государственных служащих[1].

Необходимо отметить, что и в Кыргызстане, и в России в законодательстве государственной службой считается исполнение государственным служащим своих полномочий и должностных обязанностей при условии, что он занимает должность только в государственных органах (исключая учреждения, предприятия, объединения и т. д.) [3,4].

Как правовое явление государственная служба в наибольшей степени исследовалась в науке административного права. При этом среди ученых-административистов не сложилось единого мнения по вопросу о том, что следует включать в ее понятие.

Некоторые ученые понимают под государственной службой организацию и деятельность государственных служащих, и самих государственных органов. Так, Ю. А. Тихомиров трактует ее как организацию постоянной профессиональной деятельности работников по осуществлению полномочий государственных органов и учреждений публичной власти [5], акцентируя внимание на организационном аспекте государственной службы. Саму же деятельность государственных служащих в понятие государственной службы он не включает.

По мнению Б. Н. Габричидзе и А. Г. Чернявского, государственную службу следует оценивать с точки зрения ее функций и общей направленности. В этом, организационно-функциональном плане, государственная служба представляет собой определенную совокупность органов, структур, звеньев и подразделений, направленных на служение обществу и государству[6].

Ю.Н.Старилов рассматривает государственную службу (в ее широком теоретическом понимании) и как осуществление государственными органами кадровой функции управления, и как практическую деятельность всех лиц, получающих заработную плату из государственного бюджета и занимающих должности в аппарате государственных органов[7].

В современном теоретическом понимании государственная служба — это осуществление государственными органами кадровой функции управления и практическая деятельность всех лиц, получающих заработную плату из государственного бюджета и занимающих постоянно или временно должности в аппарате государственных органов, включая органы законодательной, исполнительной и судебной власти, прокуратуры, контрольно-надзорных органов, Администрации Президента.

А.П.Алехин и Ю. М. Козлов понимание государственной службы в широком смысле сводят к выполнению служащими своих обязанностей (работы) в государственных организациях: в органах государственной власти, на предприятиях, в учреждениях, иных организациях. Государственная служба в узком смысле состоит в выполнении служащими своих обязанностей только в государственных органах[8].

В российской правовой науке традиционным стало определение государственной службы, данное В. М. Манохиным: государственная служба представляет собой одну из сторон (частей) деятельности государства по организации и правовому регулированию личного состава государственных органов и других государственных организаций, а также саму деятельность этого личного состава — государственных служащих по практическому и непосредственному осуществлению задач и функций государства[9]. Однако такое определение вызывает у некоторых авторов критические замечания. Б. М. Лазарев выделял в нем следующие недостатки: 1) государственная служба определяется через термин "государственный служащий", что является необоснованным; 2) не учитывается, что государственные служащие не только выполняют функции государства, но и решают другие социально необходимые задачи (врачи, научные работники, преподаватели, артисты и т. д.); 3) данное определение объединяет два различных явления — государственную службу и деятельность по ее организации и правовому регулированию[10,С.5-6]. Сам Б. М. Лазарев определял государственную службу как служение государству, т. е. выполнение по его поручению и за плату от него деятельности по реализации задач и функций государства в государственных органах[10,С.7-8].

Ученые – правоведы Кыргызстана Э. Э. Дуйсенов, Н. Б. Мурзаibraимов считают, что «государственную службу необходимо рассматривать в качестве отдельного правового института с присущим ему рядом особенностей и отличительных черт. Данный правовой институт может быть обозначен как совокупность правовых норм, регулирующих отношения, складывающиеся в процессе организации государственной службы, выполнения государственными служащими возложенных на них задач и обязанностей по реализации и обеспечению полномочий различных госорганов трех ветвей власти» [2,С.248].

Как мы убедились, в настоящее время в правовой науке существуют много разных определений дефиниции «государственная служба». Это конечно связано с тем, что к институту государственной службы имеют непосредственное практическое отношение несколько отраслей права – конституционное право, административное право и трудовое право. И, конечно же, представители каждой отрасли права предлагают свою теоретическую конструкцию по определению понятия государственной службы. В частности, если подытожить вышеуказанные определения данного понятия, то в настоящее время в кыргызской и российской правовой науке госслужба рассматривается в следующих значениях как политико – правовой институт, как средство госуправления, как вид деятельности и как система госорганов, как совокупность общественных отношений и как специфическая разновидность служебной трудовой деятельности.

Учитывая публично – правовые начала института государственной службы, государственная служба — это один из основных видов деятельности государства по формированию кадрового потенциала управления государственного аппарата и правовому регулированию деятельности государственных служащих, занимающих конкретные государственные должности в госаппарате, получающих постоянное финансовое вознаграждение и реализующих функции государственных органов в целях обеспечения целей, задач государственной деятельности.

Литература:

1. О государственной службе: Закон КРот 11 августа 2004 г. №114. //Эркин – Тоо. – 3004. -N 71-72. -24 августа.
2. Дуйсенов Э.Э., Мурзаibraимов Н.Б. Государственная служба Кыргызстана: теория и практика реформирования (1991-2003 гг.) : Монография. – Ош, 2004.
3. Шевалье Ж. Государственная служба. - Люберцы, 1996. - С.36. См. также: Оболонский А.В. Государственная служба США: история и современность // Государство и право. -1999. -№ 4. - С. 103-111.
4. Шевалье Ж. На государственной службе. Бюрократия в старой и новой России: Очерк. - М., 1997; Государственная служба: Учебное пособие / Отв. ред. А.В. Оболонский. - М., 1999.
5. Тихомиров Ю.А. Курс административного права и процесса. - М., 1999.- С.309.
6. Габричидзе Б.Н., Чернявский А.Г. Служебное право: Учеб. - М., 2003.- С.82.
7. Стариков Ю.Н. Служебное право. - М., 1996.- С 127-133.
8. Алехин А.П., Козлов Ю. М. Административное право Российской Федерации: Учебник. -В 2 ч. - М., 1995. -Ч. 1: Сущность и основные институты административного права. - С. 135.
9. Манохин В.М. Советская государственная служба. - С.5-14; Он же. Государственная служба // Государственное управление и административное право -М., 1978. - С.292.
10. Лазарев Б.М. Государственная служба. - М., 1993.

Базарбай уулу Э.

Кыргызский национальный университет им. Ж. Баласагына

УДК - 342.9(08)

АДМИНИСТРАТИВНО-ПРАВОВОЙ СТАТУС ГОСУДАРСТВЕННЫХ СЛУЖАЩИХ В КЫРГЫЗСКОЙ РЕСПУБЛИКЕ

Правовое положение человека и гражданина в демократическом государстве характеризуется совокупностью прав, свобод и обязанностей, закрепленными нормами права, юридических гарантий их реализации. Служащие государственных органов имеют определенный правовой статус, характеризующийся содержанием, сущностью служебных правоотношений. Правовой статус служащих раскрывается через установление их прав, обязанностей, ответственности.

Правовой статус служащих представляет собой совокупность прав, свобод, обязанностей, ограничений, запретов, ответственности служащих, установленных законодательством[2].

Термин "служащий" также требует некоторых пояснений.

В самом широком смысле слова "служащий - это гражданин, занимающий должность в какой-либо организации и осуществляющий административную деятельность"[3].

Служащий - специальный субъект, осуществляющий профессиональную деятельность по организации исполнения и практической реализации полномочий государственных, общественных и иных структур, т.е. осуществляющий службу. Служащие обладают свойствами, признаками, которые выделяют их из среды других лиц, занятых общественно полезным трудом.

Специфика труда служащих состоит в том, что они:

- работают в интересах тех, кто оплачивает им работу;
- обеспечивают условия для создания материальных и духовных благ;
- обслуживают, работают с людьми, а человек является особым объектом труда;
- обладают особым предметом труда - информацией, являющейся также средством их воздействия на управляемых;
- занимают должности, т. е. имеют определенный установленный комплекс прав и обязанностей;
- осуществляют свою деятельность на возмездной основе.

В соответствии со ст. 1 Закона КР «О государственной службе» от 11 августа 2004 г., **государственным служащим** является гражданин КР, занимающий государственную должность в государственном органе и осуществляющий на постоянной основе за денежное вознаграждение за счет государственного бюджета профессиональную деятельность по реализации предоставленных по должности полномочий и несущий ответственность за их исполнение [1].

Государственный служащий осуществляет профессиональную деятельность по реализации целей, задач и функций, установленных законодательством для данного государственного органа, и лицом, занимающим политическую государственную должность.

Полномочия государственного служащего определяются задачами и функциями государственного органа, объемом прав и обязанностей, выполнение которых вытекает из той или иной должности, в соответствии с Конституцией КР, Законом и другими нормативными правовыми актами КР.

В соответствии со ст. 6 Закона, **государственным служащим не может быть лицо:**

- не являющееся гражданином Кыргызской Республики;
- не достигшее 21 года;
- признанное решением суда недееспособным либо которому решением суда запрещено осуществлять деятельность в качестве государственного служащего или занимать определенные должности государственной службы;
- имеющее судимость, не снятую или не погашенную в установленном законодательством порядке;
- не соответствующее квалификационным требованиям, установленным для данной административной должности законодательством Кыргызской Республики или соответствующим государственным органом, осуществляющим прием на службу[1].

Государственный служащий имеет право:

1. На уважение личного достоинства, справедливого и уважительного отношения к себе со стороны руководителей, коллег и граждан.
2. Получать в установленном порядке информацию, документы и другие материалы, необходимые для исполнения должностных полномочий.
3. Посещать при осуществлении должностных полномочий государственные органы, органы местного самоуправления, коммерческие и некоммерческие организации в порядке, установленном законодательством.
4. В объеме делегированных государством полномочий требовать исполнения соответствующими государственными органами, органами местного самоуправления и их должностными лицами, юридическими лицами и гражданами Конституции КР, законов и иных нормативных правовых актов КР, а также решений, принятых государственным служащим в пределах своих должностных полномочий.
5. Получать заработную плату, отпуск и соответствующие льготы.
6. На создание безопасных для здоровья условий труда.

7. На обучение для повышения своей профессиональной квалификации.
8. На продвижение по службе с учетом уровня его образования, компетентности, профессиональной квалификации, опыта и результатов служебной деятельности.
9. Принимать решения или участвовать в их подготовке и рассмотрении.
10. Требовать от руководителя утверждения четко определенных должностных полномочий.
11. Защищать свои права и законные интересы, а также обжаловать неправомерные действия должностных лиц в установленном законодательством КР порядке.
12. Требовать проведения служебных расследований с целью снятия безосновательных, по мнению служащего, обвинений или подозрений.
13. На пенсионное обеспечение, социальную и правовую защиту со стороны государства, в том числе в предусмотренных законодательством случаях и членов его семьи.
14. На увольнение по собственному желанию в установленном законодательством КР порядке.
15. Требовать письменного подтверждения устного распоряжения руководителя в случаях возникновения сомнения в законности данного распоряжения.
16. На объединение в профессиональные союзы.
17. На защиту от преследования со стороны руководителя.
18. Государственные служащие имеют также и иные установленные законодательством КР права.
19. Руководители и статс-секретари государственных органов обязаны обеспечивать реализацию прав государственного служащего, предусмотренные Законом.

Необходимо подчеркнуть, что если права являются мерой возможного поведения государственных служащих при прохождении ими государственной службы, то обязанности – мерой их должного поведения.

Занятие должности в государственном органе связано с изменением общего гражданского статуса служащего, ограничением их личных прав, и даже тех, которые закреплены Конституцией. Должностные лица обязаны соблюдать ограничения, состоящие в обязанности не совершать таких действий.

Обязанности - это основной элемент, ядро любой должности.

Государственный служащий в КР обязан:

1. Соблюдать Конституцию КР и законодательство КР.
2. Добросовестно исполнять свои должностные полномочия.
3. Соблюдать Кодекс этики государственного служащего государственного органа.
4. Исполнять свой служебный долг беспристрастно, руководствуясь в принятии решений Конституцией КР, законами и нормативными правовыми актами.
5. Не выступать и не оценивать публично (в том числе и в средствах массовой информации) деятельность государственных органов, их руководителей, их решения без получения на то соответствующих полномочий.
6. Выполнять приказы, распоряжения, указания и иные решения вышестоящих руководителей и соответствующих государственных органов, издаваемые в пределах их полномочий. В случае получения приказа, распоряжения или указания, противоречащего закону, государственный служащий обязан руководствоваться положениями закона.
7. Недопускать нарушений прав, свобод и интересов граждан.
8. Рассматривать обращения граждан, коммерческих и некоммерческих организаций, органов местного самоуправления и государственных органов,

своевременно и объективно принимать по ним решения в соответствии с законодательством.

9. Незамедлительно информировать руководство и соответствующие государственные органы о ставших ему известными фактах нарушения законодательства КР.

10. Иметь уровень профессиональной квалификации, необходимый для исполнения своих должностных обязанностей.

11. Хранить государственную, служебную и иную охраняемую законом тайну, в том числе и после прекращения государственной службы в течение периода, в установленном законом порядке.

12. Сохранять в тайне получаемые при исполнении служебных обязанностей сведения, затрагивающие личную жизнь, честь и достоинство граждан, и не требовать от них представления такой информации, за исключением случаев, предусмотренных законодательством.

13. Обеспечивать бережное отношение и сохранность государственного имущества и собственности.

14. Принимать на себя ограничения, связанные с прохождением государственной службы, установленные Законом о госслужбе.

Государственный служащий может иметь иные обязанности в соответствии с законодательством КР.

Этика государственного служащего - это система норм, устанавливающих и регулирующих правила поведения государственного служащего. Соблюдение этики является обязанностью каждого государственного служащего.

Государственный служащий должен соблюдать следующие основные принципы этики[1]:

- всегда вести себя так, чтобы формировать, сохранять и укреплять веру граждан в честность, беспристрастность и эффективность деятельности государственных органов, органов местного самоуправления;
- быть вежливым, корректным, терпеливым, принципиальным, стремиться глубоко разобраться в существе вопроса, уметь выслушать собеседника и понять его позицию, а также взвешивать и аргументировать принимаемые решения;
- на высокопрофессиональном уровне выполнять возложенные на него обязанности, повышать свой общеобразовательный и профессиональный уровень;
- принимать меры, предусмотренные Кодексом этики государственного служащего, в случае обнаружения фактов нарушения норм этики со стороны других государственных служащих;
- не принуждать своего подчиненного принимать неправомерные решения или совершать незаконные действия;
- не допускать конфликта интересов в своей деятельности;
- уважительно относиться к обычаям и традициям народов;
- не допускать незаконного влияния или воздействия со стороны кого-либо, в том числе иных должностных лиц, независимо от занимаемой ими должности и положения, в свою служебную деятельность.

Другие принципы и нормы этики государственного служащего устанавливаются специальным законом.

Руководитель государственного органа обязан принимать все меры к предотвращению и пресечению нарушений этики со стороны подчиненных государственных служащих.

Статс-секретарь государственного органа несет ответственность за создание в коллективе рабочей атмосферы, исключающей нарушения этики со стороны подчиненных государственных служащих.

Ограничения – тоже обязанности. Это запреты совершать определенную деятельность, они осуществляются, как правило, путем бездействия. Главное же в них то, что они ограничивают конституционные права граждан (право заниматься предпринимательской деятельностью, участвовать в забастовках и т. д.). Такие ограничения необходимы для обеспечения четкой работы государственных служащих, предотвращения злоупотреблений властью, повышения доверия к ним граждан[4].

Правоограничения госслужащих – это установленные законом запреты на осуществление несовместимых со статусом служащего государственных органов действий.

Советское законодательство о государственной службе, даже в своем неполном, отрывочном виде, тем не менее, содержало два ограничения, общие для всех государственных служащих позаимствованные, к месту будет сказано, из дореволюционного российского законодательства[5]. Эти нижеследующие правоограничения также имели непосредственное отношение и к советским таможенным служащим: нельзя заниматься предпринимательской деятельностью; нельзя быть представителем третьих лиц в разбирательстве споров последних с органом, в котором государственный служащий состоит на службе.

Практика свидетельствует, что предоставление власти может негативно влиять и на должностных лиц. В истории немало встречалось и встречается случаев злоупотребления властью. Поэтому с поступлением на государственную службу, вхождением в соответствующие административные структуры, лицо должно ставиться в условия определенных ограничений (т.е. ряд запретов и формальностей для служащих госорганов). Их основное назначение: обеспечение эффективного функционирования государственной службы, установка препятствий возможному злоупотреблению властью госслужащими.

Государственный служащий в КР не вправе:

- 1) состоять на муниципальной службе;
- 2) заниматься другой оплачиваемой деятельностью, кроме педагогической, научной и творческой деятельности в той мере, в какой она не мешает исполнению основных функциональных обязанностей;
- 3) заниматься лично предпринимательской деятельностью или использовать свое служебное положение для содействия физическим и юридическим лицам в осуществлении предпринимательской деятельности с получением в обмен за это любых прямых или косвенных выгод для государственного служащего или членов его семьи;
- 4) быть представителем по делам третьих лиц в государственном органе, в котором он состоит на службе либо который ему непосредственно подчинен или подконтролен;
- 5) использовать в неслужебных целях государственное имущество, финансовые средства, служебную информацию, подчиненных ему других государственных служащих;
- 6) получать от третьих лиц вознаграждения в виде подарков, денег и услуг за осуществление действий или бездействия, связанных с исполнением должностных полномочий;
- 7) участвовать в деятельности политических партий, общественных объединений и религиозных организаций в связи со своей служебной деятельностью и в служебное время; подчинение государственной служебной деятельности партийным программам и решениям запрещается;
- 8) находиться на государственной службе, связанной с непосредственной подчиненностью или подконтрольностью лицам, находящимся с ним в близких

родственных отношениях (родители, супруг(а), братья, сестры и дети);

9) брать на себя обязательства и давать обещания, связанные с его службой, на которые он не уполномочен;

10) использовать свое служебное положение в целях решения вопросов, которые непосредственно затрагивают личные интересы самого государственного служащего и членов его семьи, а также лиц, являющихся его близкими родственниками;

11) публично осуждать действия вышестоящего органа или должностного лица, за исключением доказанных случаев причинения ими ущерба государственным или общественным интересам.

Установление факта несоблюдения предусмотренных настоящей статьей ограничений является основанием для применения к государственному служащему мер дисциплинарного воздействия, предусмотренных Законом о госслужбе.

Государственный служащий после прекращения государственной службы в течение года не может:

- в интересах третьих лиц обращаться по месту своей прежней работы по вопросам, которые входили в его компетенцию;

- действовать от имени какого бы то ни было физического или юридического лица по делам, находящимся в его ведении в период его нахождения на государственной службе, что дало бы дополнительные преимущества этому физическому или юридическому лицу.

Государственные служащие не могут состоять в органах управления коммерческих организаций, за исключением случаев, предусмотренных законами Кыргызской Республики.

Государственные служащие, имеющие двойное гражданство, не могут занимать руководящие должности в органах государственной власти.

Базарбаева А. Б.

Казахский гуманитарно - юридический университет РК

УДК.342.51:354(44)

ОРГАНЫ ГОСУДАРСТВЕННОГО УПРАВЛЕНИЯ ФРАНЦУЗСКОЙ РЕСПУБЛИКИ

Интерес и актуальность изучения опыта и правовой системы Французской Республики в области административного права, отличной от многих, как центрально-азиатских, так и западно-европейских государств, проявляются, не только как к определенному опыту организации административного устройства экономически развитого государства. Представляется также примечательным тот факт, что данное устройство обусловлено в той или иной степени, приверженностью принципам демократии правового государства, тем самым, обеспечивая устойчивость и стабильность благосостояния отдельных граждан и государства в целом. Эти же принципы заложены в основу поступательного развития государства в рамках Европейского Союза.

В Послании Президента РК народу Казахстана «Стратегия вхождения Казахстана в число пятидесяти наиболее конкурентоспособных стран мира», от 1 марта 2006 г., обращено особое внимание на необходимость взаимодействия и укрепления многосторонних отношений Республики Казахстан со странами Европейского Союза [1].

Как известно, органы государственного управления Французской Республики, а именно законодательная власть представляет собой двухпалатную систему Парламента: Сенат и Национальное Собрание, что послужило определенной схемой построения

казахстанского политического и государственного уклада, где законодательная власть также представлена в виде двухпалатного Парламента: Сенат и Мажилис.

Также, следует отметить, что и некоторые положения ныне действующей Конституции V Республики были использованы в написании Конституции суверенного Казахстана. Таким образом, представляется возможным дальнейшее использование положительных аспектов государственного регулирования Французской Республики, в приемлемых для РК условиях, с целью совершенствования казахстанской институционально-правовой базы и казахстанской модели политического и государственного регулирования, а именно отдельных норм публичного права, касающихся административного и финансового законодательства.

Изучение и применение международного опыта эффективных систем управления государственной службой и кадровыми ресурсами, в целях «либерализации политической жизни страны и приобщения Казахстана к лучшим общемировым традициям» [2], соответствует Государственной программой «Путь в Европу» на 2009-2011 годы, утвержденной Указом Президента Республики Казахстан [3] и разработанной в соответствии с Посланием Президента народу Казахстана «Повышение благосостояния граждан Казахстана - главная цель государственной политики» от 6 февраля 2008 года [4].

На сегодняшний день административное право Французской Республики, в рамках сложившегося публичного права, регулирует различные типы общественных отношений, являясь правом повседневной жизни и фундаментальной, научной дисциплиной. В целом, публичное право Франции достаточно молодая отрасль, и в сравнении с некоторыми традиционными и устаревшими разделами частного права ее можно считать более современной, хотя отдельные базовые документы конституционного права, принципы и нормы налогового права, а также структура и основные линии развития государственного права романо-германского семейства, восходят в своем формировании к законам и обычаям XVIII века.

Следует отметить, что в рамках сложившегося правового поля, существуют также самостоятельные, специализированные отрасли, имеющие непосредственное отношение к становлению и функционированию устройства административной власти во Франции и к организации данного устройства, такие, как право политических свобод, право государственной службы, имущественное административное право, государственное экономическое право и т.д. Что касается административного права, то эта отрасль, как в теоретическом, так и в практическом значении, в своем развитии достигла определенного уровня совершенства и большого объема.

Как известно, во многих современных государствах, вследствие приверженности к либерализму и по необходимости, политическая власть распределена между несколькими ее ветвями и функциями, которые соответствуют, с той или иной степенью приближения, знаменитой теории Монтескье о разделении властей, на законодательную, исполнительную и судебную. Административное право Франции - это право исключительно исполнительной власти и, в отличие, например, от конституционного, являющегося наиболее доступным, представляет собой одну из самых обширных, существенных и недоступных частей государственного регулирования.

Опираясь на Конституцию и законы, принятые Парламентом, исполнительная власть, в ходе конкретной работы, обеспечивает решение всех организационных и оперативных задач, связанных с жизнью всего общества и государства, с помощью так называемого «аппарата», в человеческом и материальном измерении. «По своему происхождению -это политический аппарат, но по своей природе и конечным целям – юридический и организационно-практический. Его называют государственной администрацией или административной деятельностью» [5].

В отличие от законодательной и судебной функций, функция административной деятельности заключается в «администрировании», то есть в повседневном руководстве и управлении делами всего общества. Управление осуществляется через службы, созданные и распределенные по всей территории страны, в задачу которых входит реализация на практике фундаментальных принципов, зафиксированных в Конституции и других законах, удовлетворение потребностей граждан и решение всех организационных проблем, возникающих в жизни общества и государства.

Между функциями законодателя и судьи, деятельность государственной администрации занимает как бы промежуточное положение: и в конечном итоге она заключается в адаптации Конституции и законодательства к конкретным обстоятельствам, а текущее руководство государством к осуществлению, через органы администрации под началом исполнительной власти.

Таким образом, административная деятельность представляет собой аппарат, систему действующих органов, созданных государством, и переданную в распоряжение исполнительной власти для осуществления принимаемых ею решений, распространяющихся на всю территорию страны и все общество. В такой правовой системе административная деятельность действительно подчиняется праву, по принципу организации правового общества и, в соответствии с выраженной политической волей: защитить и гарантировать интересы и гражданские свободы частных лиц.

В основе современного административного права лежит «не идея господства государства, государственного могущества, а, напротив, - идея права, то есть – соблюдения правовых норм самим государством, рамок и запретов, которыми оно ограничивает свою свободу действий во имя подчинения этих действий общему благу» [5].

Вышеизложенные факты подтверждают необходимость комплексного изучения и теоретического обоснования явлений и процессов, сформировавшихся и происходящих, в ходе функционирования и развития административного права и административной деятельности, пристального внимания, направленного на исследования в данной области, а также анализа методов функционирования административного устройства и организации административной власти Франции, как передового государства европейского континента и международного сообщества.

В связи с наличием объемных и недостаточно изученных правовых аспектов различных систем административного функционирования европейских государств, которые могут быть использованы в качестве позитивной основы для дальнейшего развития и совершенствования казахстанской институционально-правовой базы, представляется актуальным провести научный анализ теоретических и практических схем функционирования административного устройства и организации административной власти Французской Республики, позволяющих обеспечить прозрачное функционирование государственных административных органов, направленных на развитие общественного благосостояния.

Таким образом, социально-правовая значимость исследования, потребность в наличии европейского опыта, необходимого для реформирования и совершенствования казахстанской институционально-правовой базы, явились критериями, определяющими дальнейшее научное обоснование, отражающее принципы и методы организации административного устройства Французской Республики.

Теоретический анализ административного права и организации административной деятельности Французской Республики, в том числе отдельных аспектов контроля за деятельностью государственной администрации, представлены в научных работах таких ученых Западной Европы, как G. Isaac [6], Ph. Manin [7], J.-L. Viirban [8], F. Fines [9], J.-L. Sauron [10] J.-C. Gautron [11] и др. Эти научные работы и монографии являются важными

источниками в административной области, как для научной дисциплины, так и в сфере исследования организации административной власти Франции.

Исследования теоретических вопросов международного и административного права зарубежных стран, в том числе французского, а также сравнительный анализ некоторых аспектов национального административного законодательства западно-европейских государств были проведены в Российской Федерации, следующими учеными: Е.А. Дубовицкая [12], С.Ю. Кашкин [13], М.М. Бирюков [14], Н.Б. Шеленкова [15], А.В. Клемин [16], Талапина Э.В [17].

В советский период проблемы правового регулирования западноевропейской интеграции и административно-правового обеспечения, касающиеся институциональной системы ЕС, были рассмотрены в исследованиях Ю.М. Юмашева [18], Б.Н. Топорнина [19], М.Л. Энтина [20] и др.

Среди казахстанских ученых необходимо отметить научные труды профессоров К.А. Жиренчина и М.А. Сарсембаева, имеющие фундаментальное значение для казахстанской науки. Необходимо также подчеркнуть важность научных исследований А.Д. Жусупова и М.Р. Абсаттарова [21].

Одним из первых ученых, заинтересовавшихся вопросами европейской интеграции, а также сравнительным анализом различных правовых структур западно-европейских государств, ученый-политолог, профессор Ж.О. Ибрашев [22], также данному вопросу посвящены научные труды ученых-юристов С.Ж. Айдарбаева [23] и К.С. Мауленова [24], рассматривающих некоторые проблемы европейского права, в том числе судебную систему ЕС, как составную часть международного права.

Данные научные исследования послужили основой для дальнейшего развития и использования международного опыта, как в разработке некоторых законопроектов суверенного Казахстана, так и в применении юридических аспектов некоторых правовых систем европейских государств.

Однако, степень научной разработанности темы, касающейся организации административной власти во Франции, на данном этапе не отражает состояние и специфику актуальной организации и методов функционирования административного устройства, несмотря на наличие некоторых научных работ, соприкасающихся с данной темой. Следует также отметить, что на настоящий момент в Казахстане отсутствует комплексное научное исследование в области административного устройства и административной деятельности Французской Республики. Тем самым, организация и методы функционирования данного устройства, а также некоторые особенности и методы функционирования административной деятельности требуют специального изучения и на сегодняшний день представляют собой одно из направлений исследований современной казахстанской правовой науки. Автором также делается попытка охватить и проанализировать основные аспекты правового регулирования некоторых европейских государств, для сравнительного анализа и возможной имплементации положительных аспектов, приемлемых для Республики Казахстан.

Литература:

1. Назарбаев Н.А. Стратегия вхождения Казахстана в число пятидесяти наиболее конкурентоспособных стран мира: Послание народу Казахстана//Казахстанская правда. - 2006. - 2 марта.
2. Путь в Европу: Государственная программа на 2009-2011 годы //Деловой Казахстан. – Алматы, 2009. - 27 февраля.
3. Назарбаев Н.А.Путь в Европу: Указ Президента РК о государственной программена 2009-2011 годы, № 653 от 29.08.2008//Юридический ликбез. – Алматы, 2010. – 10 мая.
4. Назарбаев Н.А.Повышение благосостояния граждан Казахстана - главная цель государственной политики: Послание народу Казахстана//Казахстанская правда. - 2008. - 7 февраля.
5. Boulouis J. Droit insntitutionnel de l'Union europeenne. - Paris: Montchrestien, 2003. - 307 p.
6. Isaac G. Droit communautaire general. - Paris: Masson, 1994. - 328 p.
7. Manin Ph. Les Communautés europeennes. L'Union europeenne. - Paris: Pedone, 1993. - 364 p.
8. Biirban J.-L. Les institutions europeennes. - Paris: Vuibert, 2002. - 133 p.
9. Fines F. Etudes de la responsabilite extracontractuelle de la Communaute Economique Europeenne. - Paris: LGDJ, 1990. - 501 p.
10. Sauron J.-L. Droit et pratique du contentieux communautaire. - Paris: La documentation francaise, 2004. - 189 p.
11. Gautron J.-C. Droit europeen. - Paris: Dalloz, 2005. - 255 p.
12. Дубовицкая Е.А. Европейское корпоративное право: свобода перемещения компаний в Европейском сообществе. – М.:Волтерс Клувер, 2004. - 224 с.
13. Кашкин С. Ю. и др. Введение в право Европейского Союза. – М.: Эксмо, 2006. - 368 с.
14. Бирюков М.М. Европейская интеграция. Международно-правовой подход. – М.: ДА МИД России, 2004. - 208 с.
15. Шеленкова Н.Б. Европейская интеграция: политика и право. – М.: НИМП, 2003. – 340 с.
16. Клемин А.В. Европейский Союз и государства-участники: взаимодействие правовых порядков (практика ФРГ).- Казань: Изд-во КГУ, 1996. – 97 с.
17. Талапина Э.В. Административное право Франции сегодня. //Сравнительное правоведение. – М.:НОРМА, 2004. - С. 136-151.
18. Юмашев Ю.М. Международно-правовые формы внешнеэкономических связей ЕЭС. – М.: Наука, 1989. - 253 с.
19. Топорнин Б.Н. Европейские сообщества: право и институты (Динамика развития). – М.: ИГР РАН, 1992. - 183 с.
20. Энтин М.Л. Суд европейских сообществ: правовые формы обеспечения западно-европейской интеграции. – М.: Международные отношения, 1987. – 173 с.
21. Абсаттаров М.Р. Международно-правовой статус Суда Европейских Сообществ. – Алматы: Наука, 2007. – 112 с.
22. Ибрашев Ж.О. и др. Сборник документов по международному праву. -Т.І/ Под общ.ред. К.К. Токаева. - Алматы: САК, 1998. – 40 с.
23. Айдарбаев С.Ж. Европейское право как право интеграции//Вестник КазНУ. - Серия международные отношения и международное право. - Алматы: Казак университеті, 2004. - №1. - 65 с.

24. Мауленов К.С. Международные и европейские судебные учреждения. //Экономика и право Казахстана. - Алматы, 2006. - №20. – 33 с.

Базарбаева А. Б.

Казахский гуманитарно-юридический университет РК

УДК.342.51:354(44)

ИСТОРИЧЕСКИЙ АСПЕКТ РАЗВИТИЯ ОРГАНОВ ГОСУДАРСТВЕННОГО УПРАВЛЕНИЯ ФРАНЦУЗСКОЙ РЕСПУБЛИКИ

Основные направления государственной деятельности, внешней политики и общественного развития во Франции определяются Президентом Республики, Парламентом и правительством. Для преодоления проблем и различных трудностей в повседневной жизни граждан, существует административная служба. Она имеет свои непосредственные функции, задачи и для претворения в жизнь принятых решений руководствуется сводом правил, положений и законов. Законодательные нормы, формирующие административное устройство, являются правовой основой функционирования органов государственного управления, составной частью административной деятельности и административного права Республики.

Различие между политической и административной службами во Франции, достаточно размыто, в связи с возможностью возникновения политической подоплеки в кажущейся, на первый взгляд, административной проблеме и наоборот, политическая цель, разработанная правительством и одобренная в Парламенте не будет осуществлена, без наличия конкретных мер по ее достижению. Однако неоспоримым является наличие и функционирование административной службы, в рамках государственного аппарата, с конкретной структурой, целями и задачами. Средства, находящиеся в распоряжении административных органов, нормативные правовые акты и договоры, которые необходимы для выполнения функций и задач административной деятельности, также как и структура органов административной службы, правила их функционирования, в части касающейся средств воздействия и целей, а также способы контроля за деятельностью административных органов – все это в целом составляет административное право, регулирующееся административным законодательством Французской Республики.

В повседневной жизни отдельных граждан, как и в истории государства значение административного права во Франции очень велико. Данное право, с одной стороны, дает определенные преимущества государственной администрации, а точнее привилегии и прерогативы, которыми не располагают частные лица, а с другой стороны, в основе административного права Франции лежит все же не идея господства государства, а идея самого права, то есть – идея соблюдения правовых норм самим государством. Так государственная администрация имеет не только привилегии, но также и ограничения, направленные на защиту граждан и частных интересов, не позволяющие государственной администрации проявлять пристрастность и произвол. Таким образом, границей, определяющей критерии силы и слабости государственной администрации, является общественное благо.

Главными принципами и понятиями, на которых основывается административная служба Франции, являются централизация и децентрализация. Для точного уяснения смысла этих определений необходимо знать, что включает в себя термин «юридическое лицо». Под юридическим лицом во французском административном праве понимается группа физических лиц, наделенная рядом прав и несущая определенные обязанности, отличные от прав и обязанностей каждого из составляющих ее физических лиц. «Юридическое лицо не существует непосредственно и опосредуется физическими лицами, являющимися его административными органами. Но, когда эти физические лица

предпринимают действия, они действуют не от собственного имени, а от имени и во имя юридического лица» [1].

Существует две категории юридических лиц: частные юридические лица и публичные юридические лица. Частные юридические лица, образованы частными физическими лицами. Основные виды частных юридических лиц, это ассоциации и компании. Компания является юридическим лицом, в связи с тем, что имеет собственное юридическое происхождение, отличное от происхождения составляющих ее физических лиц. Например, если административный совет компании решит взять кредит, то именно данная компания будет нести платежные обязательства; члены административного совета и, тем более вкладчики, не несут персонально обязанностей по погашению долга. То же самое и в отношении ассоциаций: если президент какой-либо ассоциации покупает недвижимость за счет ассоциации, то только данная ассоциация будет владельцем недвижимости со всеми вытекающими отсюда последствиями, правами и расходами. Президент и члены ассоциации не имеют никаких прав собственности в отношении этой недвижимости, поскольку она не является частью их имущества.

Высшим публичным юридическим лицом является государство, как представитель народа. Общественные юридические лица, как правило, выступают как самостоятельная единица и располагают принудительной властью в отношении индивидов. Соответственно, в определении централизации, которая является «формой организации административной службы, при которой государство как юридическое лицо и только оно, обеспечивает функционирование административной службы» [1] наглядно проистекает роль и функции государства как юридического лица, представителя народа.

Децентрализация - это «форма организации административной службы, при которой наряду с государством существуют другие общественные юридические лица, выполняющие часть административных задач» [1]. Административная организация называется централизованной, если государство обеспечивает решение всех административных задач. Все решения, принимаемые административными органами, принимаются от имени и за счет государства. В условиях централизованной администрации возможно существование только общегосударственных органов власти и служащих только таких учреждений. Положение таких органов власти и их служащих может быть различным в зависимости от использования или не использования в рамках общегосударственной административной службы того, что называется делегированием полномочий или деконцентрацией (см. ниже). Но, в любом случае единство административной организации государства остается нетронутым, будучи гарантировано наличием иерархической системы власти.

Современное государство, естественно, не может быть полностью управляемым исключительно центральными органами власти, расположенными в столице, для возможности нахождения административного аппарата в различных частях территории страны произошло разделение на административно-территориальные единицы.

В соответствии с ныне действующей Конституцией от 4 октября 1958 года: «Административно-территориальными единицами Республики являются коммуны, департаменты, заморские территории. Всякая иная административно-территориальная единица создается в законодательном порядке. Эти административно-территориальные единицы являются самоуправляемыми, ими управляют выборные советы в соответствии с действующим законодательством» [2].

Находящиеся в различных частях территории страны государственные служащие выполняют функции по подготовке решений, принятых центральными органами власти и обеспечивают выполнение этих решений. Пример централизации власти, может быть следующим: при постройке нового учебного заведения, в условиях централизации власти, служащие академии, являющиеся государственными служащими, получают различные

возможные места строительства, типы проектов, составляя определенное досье, направляющееся в Париж, где министр народного образования, либо иной высокопоставленный чиновник министерства, принимает решение по имеющемуся проекту, необходимости существования данного заведения, а также сроках строительства, после чего служащим, ходатайствующим по данному проекту, остается только обеспечить и проконтролировать строительство.

Иногда используют менее громоздкий и быстро функционирующий механизм, при котором находящиеся в различных частях территории страны государственные служащие могут самостоятельно принимать некоторые решения без участия центральных органов власти. В этом случае имеет место делегирование полномочий или децентрация. Еще Жорж Ведель писал: «Децентрация есть организационный принцип, заключающийся в том, что значительные властные полномочия передаются государственным служащим, представляющим центральную власть на местах: поставленным во главе различных административных округов, либо различных государственных служб». «Делегирование – это способ внутренней организации юридического лица, заключающийся в том, что «центр» оставляет органам управления низших уровней определенные права в области принятия решений» [3]. В целом, степень делегирования тем выше, чем многочисленнее и важнее принимаемые на местах решения. Возвращаясь к упомянутому строительству, можно отметить, что хотя вопросы относительно строительства учебного заведения и определения места строительства останутся в компетенции министерства народного образования, вопросы о проекте могут быть решены ректором академии при участии подчиненных ему служб.

Это может являться примером делегирования, хотя и не очень выраженного. Если же оставить на рассмотрение министерства лишь вопрос относительно необходимости постройки учебного заведения, предоставив ректору академии, право принятия решений, связанных с местом и проектом строительства, степень делегирования станет более высокой. В целом делегирование полномочий или децентрация осуществляется двумя путями: каждое министерство наделяет подчиненных ему специальных служащих некоторыми правами в области принятия решений – что соответствует вышеприведенному примеру, поскольку ректор является специальным представителем министерства народного образования в академии.

Некоторые права в области принятия решений министерства могут передавать органу власти, возглавляющему административно-территориальную единицу и являющемуся представителем, в данном местном коллективе, всех министерств. Например, префект получает право принятия решений, относящихся к компетенции министерства социального обеспечения, сельского хозяйства, по делам молодежи и спорта, промышленности и др. [3]

Для обеспечения единства деятельности государственной администрации, особенно если имеет место делегирование полномочий, право управления и контроля за деятельностью иерархических административных структур осуществляется в рамках централизованной администрации сверху вниз, начальником в отношении подчиненного. Иерархическую систему власти можно охарактеризовать следующим образом: «ее существование естественно и не нуждается в особом закреплении своих принципов в каком-либо законодательном акте, на основании того факта, что начальник и подчиненный принадлежат к одному и тому же юридическому лицу»; «данная система позволяет начальнику тщательно контролировать действия подчиненного, например, возвращаться к принятому им решению, чтобы отменить или изменить его» [3]; ее необходимость обусловлена не только в целях соблюдения законности действий подчиненных, но и по соображениям уместности их действий: если последний действует законно, руководитель,

тем не менее, может пересмотреть его решение в пользу того, которое он считает более приемлемым.

Иерархическая система власти исключает всякую возможность обращения в суд подчиненными, в целях оспаривания мер, предпринятых руководством, в отношении их действий. Так, министр народного образования, в соответствии со своими полномочиями, имеет право направить ректорам академии циркуляр, предписывающий приступить к строительству нового учебного заведения, в связи с тем, что доля молодежи в количестве населения данной местности, достигла определенного уровня, или наоборот, дать распоряжение с целью отложить любое строительство на какой-то определенный срок. Также министр может, при некоторых условиях, поставить под сомнение, решение ректора о месте строительства учебного заведения, или обязать внести изменения в проект, на том основании, что новые направления педагогики и методики преподавания приведут к сокращению численности групп учащихся, что вызовет необходимость в большем количестве маленьких учебных кабинетов и т.д. Если же министр примет незаконное решение о привлечении к строительству только французских фирм, тогда как Франция будучи членом ЕС, не должна проводить дискриминации между французскими предприятиями и предприятиями общего рынка, в этом случае руководство академии не может обратиться в суд с требованием отмены данного решения.

Под влиянием периода Революции и Первой империи административная организация Франции характеризуется определенной двойственностью. С одной стороны, произошло территориальное деление, которое, в основном сохранилось, до сегодняшних дней, с другой стороны, получила дальнейшее развитие традиция ярко выраженной централизации, которую впоследствии сложно будет изменить. 15 января 1790 года Учредительное Собрание приняло решение разделить территорию Франции на департаменты, а их, в свою очередь, - на уезды (дистрикты), позднее замененные районами, кантонами и коммунами (или общинами). В целом, можно охарактеризовать данный вид деления тремя чертами: это двойственность, дробление, единообразие.

Что касается двойственности, можно отметить, что, в соответствии с территориальным делением, части территории должны служить двум целям: с одной стороны, быть местом нахождения органов власти, представляющих центральную власть, назначенных ею и зависимых от нее, так как они являются административно-территориальными единицами государства. С другой стороны, представлять собой объект осуществления компетенции выборных органов, обладающих большей или меньшей автономией по отношению к центральной власти, следовательно, быть автономными территориальными коллективами. Районы и кантоны довольно быстро потеряли свое качество территориальных коллективов, оставшись только административно-территориальными единицами. Зато департамент и коммуна сохранили свои двойственные функции.

Таким образом, французская административная организация основана на принципе двойственности слова: департамент, коммуна, а позже регион (или округ) служат для обозначения административно-территориальной единицы и местного коллектива, причем под этими двумя понятиями скрывается совершенно разный смысл. В этой связи, необходимо уточнение, когда речь идет об административной службе, департамента или региона, упомянуты ли службы центральной государственной администрации, или собственные службы департамента или региона как территориального коллектива.

Литература:

1. Талапина Э.В. Административное право Франции сегодня. //Сравнительное правоведение. – Москва: НОРМА, 2004. - С 136-151.
2. Constitution de la Republique Francaise. - Paris:Dalloz, 2004. - P.11.
3. Biirban J.-L. Les institutions europeennes. - Paris: Vuibert, 2002. – P.123-137.

Базлакунова А.Т.

Кыргызский национальный университет им.Ж.Баласагына

УДК 340.114.5

НРАВСТВЕННО-ПРАВОВЫЕ ПРОБЛЕМЫ СОТРУДНИКОВ ОРГАНОВ ВНУТРЕННИХ ДЕЛ

Наша государство переживает глубокий процесс реформирования, но проблема обеспечения правопорядка остается актуальной и в это время. Правопорядок зависит от того, насколько законы, на которых он базируется, согласуются с общечеловеческими нормами и принципами, какова степень дозволенности государства вмешиваться в личную жизнь каждого человека, какие гарантии защиты этой сферы закреплены законом.

При обеспечении правопорядка возникают нравственные и правовые проблемы, которые выражаются в неправомерных по форме и безнравственных по существу поведении сотрудников органов внутренних дел и методов доказывания. Так в период с 2008 по 2009 годы за нарушения служебной дисциплины наказано 3105 (2919) сотрудников органов внутренних дел. Уровень нравственности общества влияет на уровень преступности. Можно выделить объективные факторы, влияющие на уровень нравственности: характер отношения народа к закону, временные причины (голод, стихийные бедствия и пр.), плотность народонаселения и т.д.

Мораль (нравственность) – это сложное понятие. Она понимается двояко: как принципы и нормы (правила), предназначенные для регулирования взаимоотношений людей; и как представления людей о добре и зле, гуманности и негуманности, справедливости и несправедливости, чести и бесчестии. Они являются критериями оценки деятельности индивида, его внутреннегoдуховного облика.

Даже самый высокий профессионализм следователя и участкового инспектора милиции теряет свою ценность, если он лишен нравственного наполнения. Поэтому проблема нравственности и профессиональной морали в деятельности органов внутренних дел приобретает особую значимость.

Нравственные проблемы можно условно разделить на две группы: личностные моральные проблемы и проблемы профессиональной морали.

Причем моральные проблемы включают в себя характер взаимоотношений с людьми и отношения (обращения) с преступником, а проблемы профессиональной морали – способы получения доказательств в соответствии с законом или использованием незаконных способов правоприменительной деятельности. Особое значение приобретает психологическое взаимодействие работников ОВД с участниками уголовного процесса. Для этого ими могут применяться различные приемы для улучшения общения: психологическая игра и поединок, ловушки и т.д. недопустимы лишь фальсификация доказательств, откровенный обман «противника», психологическое и физическое насилие, обвинительный уклон. В нормах УПК учитываются определенные требования нравственности, поэтому при отсутствии противоречий между правом и моралью исполнение закона следователем, сотрудником уголовного розыска является безупречным и с моральной стороны.

Правовые проблемы так же как и нравственные, можно разделить на две обширные группы: проблемы несовершенства законодательства и неисполнения действующего законодательства.

Уровень профессионализма сотрудника ОВД определяется уровнем профессиональной культуры. Если для граждан закон – веление государства, то для юриста он, прежде всего, профессиональный инструмент. Истоки непрофессионализма

лежат в излишней самостоятельности вузов системы МВД Кыргызской Республики. Юридические знания имеют тенденцию к устареванию, однако, в послевузовский период не существует реальных условий для их обновления. При получении специального звания или повышении в должности работника органов внутренних дел даже не возникает вопроса об уровне его юридической подготовки. В этом отношении можно позаимствовать опыт полиции зарубежных стран, где каждое повышение предполагает сдачу экзаменов по юридической подготовке независимой комиссии.

В настоящий момент наблюдается процесс оформления нравственных норм в правовые. Нормы нравственности находятся в тесной взаимосвязи с нормами права. Согласно теории права соотношение между нормами права и нормами морали можно рассматривать со следующих позиций: единство; различие; взаимодействие; противоречие.

В правоприменительной деятельности сотрудник ОВД должен руководствоваться нормами нравственности, документами ненормативного характера и нормативно-правовыми актами. Этические требования, действующие в сфере уголовно-процессуального доказывания могут подразделяться на:

1) незакрепленные в официальных документах; 2) получившие признание в документах; 3) закрепленные в национальном законодательстве; 4) воспринятые международным правом.

Моральные нормы первой группы возникают в связи с осуществлением процессуальных действий на основе внутреннего убеждения и правосознания. Нравственные нормы второй группы содержатся в документах нормативного характера. К ним относятся всевозможные моральные кодексы, присяги, клятвы и т.д. Третью группу составляют нравственные ценности, получившие закрепление в кыргызских нормативных актах. Основными из них являются Декларации прав человека и гражданина и Конституция Кыргызской Республики. Анализ статей Конституции позволяет сделать вывод о том, что законодатель ставит знак равенства между понятиями человек и личность. Следует отметить, что идея уважения личности, ее достоинства и чести, прав и свобод, как неотчуждаемых и принадлежавших каждому от рождения, основывается на возрождающейся концепции естественного права. Четвертую группу составляют нормы права, закрепленные в различных международно-правовых документах, среди них особую значимость имеет Устав ООН.

Таким образом, международно-правовое регулирование включает в себя установление и обеспечение международных стандартов прав человека и соответственно стандартов деятельности правоохранительных органов, являющихся базой для формирования современного уровня профессионального правосознания сотрудников органов внутренних дел. Международно-правовые акты, способствуя формированию основных принципов деятельности правоохранительных органов, определяют положения, реализация которых представляет особое значение для правоохранительной системы современного Кыргызстана и в первую очередь для органов внутренних дел.

Сегодня в государственном механизме защиты прав и свобод человека органам внутренних дел отводится одна из главных ролей. Однако недостаточный уровень информированности сотрудников органов внутренних дел о международных стандартах в сфере их профессиональной деятельности способствует возможным (и нередко допускаемым) нарушениям прав человека в процессе реализации правоохранительных функций и юридической ответственности.

В настоящее время сотрудниками органов внутренних дел допускаются случаи нарушения законности при осуществлении ими своих функций, остается актуальной проблема деформации профессионального правосознания. Поэтому одной из важнейших задач в современных условиях является формирование такого уровня профессионального

правосознания сотрудников органов внутренних дел, который соответствовал бы требованиям правового государства и гражданского общества.

Литература:

1. Жалинский А.Э. Профессиональная деятельность юриста // Введение в специальность: - М., 2004.
2. Русинов Р.К. Правосознание и правовая культура \/\ Теория государства и права. – М., 1997.
3. Варьгин А. Характеристика преступности среди сотрудников органов внутренних дел//Российская юстиция. – 2002. - №12.

Баялиева Д.А.

Кыргызский государственный технический университет им.И.Раззакова

УДК:366.636 (075.8)

ОСОБЕННОСТИ СЛУЖЕБНО-ДЕЛОВОГО ОБЩЕНИЯ

Введение. В жизни любой организации или предприятия деловое общение занимает важное место. Обмен информацией, выдвижение и разработка рабочих идей, контроль и координация деятельности сотрудников, подведение итогов и оценка достигнутого - вот лишь некоторые стороны деятельности организации, которые связаны с проведением деловых бесед разного рода. Деловые беседы можно рассматривать как самостоятельные виды деловой коммуникации. Они отличаются друг от друга целями, ради которых проводятся, формой контакта и числом участников, что предопределяет социально-психологические особенности их организации и проведения.

Целью работы является рассмотрение делового общения как специально организованного предметного разговора в решении управленческих задач (производственной, научной - коммерческой и т.д.). От его качества зависят взаимопонимание, согласованность действий и четкость приоритетов, возникающих у субъектов, занятых общим делом.

Принципы деятельности любой социальной организации (фирмы, учреждения) оказывают существенное воздействие на поведение сотрудников. Отметим эти особенности организационного поведения [2]:

1) регламентация целей и мотивов общения, способы осуществления контактов между сотрудниками: за каждым работником в организации нормативно закрепляется стандарт поведения в виде устойчивой структуры формальных прав и обязанностей, которым он должен следовать. Соответственно в отношении речевого поведения ожидается, что обмен сведениями между сотрудниками носит не личный характер и подчинен совместному решению служебной задачи;

2) иерархичность построения организации: между сотрудниками закрепляются отношения подчинения, зависимости, неравенства. Следствием действия этого принципа для речевой коммуникации оказывается: во-первых, активное использование вербальных средств демонстрации социального статуса участниками делового общения, во-вторых, проблема передачи информации по звеньям иерархической пирамиды и соответственно эффективности обратной связи;

3) необходимость в особых случаях по стимулированию труда, что объясняется объективной противоречивостью поведения и самоощущения человека в организации. [2]

Признано, что эффективность распространения деловой информации "по горизонтали" (т.е. между отделами, или сотрудниками одного уровня), как правило, очень

высока. Люди, работающие на одном и том же уровне, понимают друг друга "с полуслова", им не требуется детальное и подробное объяснение сути задачи.

Эффективность вертикальной коммуникации (т.е. руководитель и подчиненный по иерархическим уровням) значительно ниже. Это объясняется тем, что на пути прохождения информации от источника (говорящего) к адресату в любом иерархически организованном управлении присутствуют звенья-посредники. Посредниками могут становиться линейные руководители, секретари, ассистенты, канцелярские работники и др. Устные сообщения при передаче с одного уровня на другой (как вниз, так и вверх) могут быть сокращены, отредактированы, искажены прежде, чем они дойдут до получателя (эффект "испорченного телефона"). [3]

Другая причина, вызывающая низкую эффективность вертикальной коммуникации, связана с убеждением, что подчиненным вовсе не обязательно знать о положении дел на предприятии в целом, они должны выполнять поставленные: перед ними задачи, исполнять принятые решения и не задавать лишних вопросов. Однако, как установлено психологией восприятия, человек будет действовать осмысленно, если он знает не только выполняемую им конкретную операцию, но и видит более широкий контекст, в который она вписана

Стремление учесть эти особенности служебно-деловой коммуникации проявляется, с одной стороны, в требовании письменном оформлении распоряжений, решений, приказов, а с другой - в признании деловых бесед важнейшим средством повышения эффективности обратной связи в организации.

Перечисленные выше особенности служебно-делового общения во многом объясняют характер требований к речевой коммуникации в деловой среде. Эти требования могут быть сформулированы следующим образом: [3]

- Четко определяйте цели своего сообщения.
- Делайте сообщение понятным и доступным для восприятия разными группами работников: находите конкретные иллюстрации общих понятий, развивайте общую идею, используя яркие примеры.
- Делайте сообщения по возможности краткими и сжатыми, отказывайтесь от излишней информации, привлекайте внимание сотрудников лишь к тем проблемам, которые касаются их конкретно.
- В разговоре с сотрудниками следуйте правилам активного слушания, демонстрируйте им сигналы вашего понимания и готовности к совместным действиям.

Природа человека несовместима с жесткой структурой, поэтому необходимы такие управленческие действия, которые направлены на удовлетворение психологических и эмоциональных потребностей работников, поддержание их интереса к выполняемой работе, создания эффекта причастности к принимаемым решениям.

Наряду с такими способами мотивации труда персонала, как различные виды морального и материального поощрения, продвижение по службе, повышение квалификации за счет организации и др., огромное мотивационное воздействие могут оказывать беседы руководителя с подчиненными, если ему удастся связать свое сообщение с их потребностями. Форма постановки задач, ответы руководителя на вопросы, в меру критические оценки и поддерживающие слова помогут сотрудникам ориентироваться в своей деятельности, побуждать их работать успешнее и прибыльнее. [4]

В процессе делового общения участники обмениваются информацией, которая передается в форме управленческих решений, идей, отчетов, докладов, сообщений и т.д. Обмениваются интересами, настроениями, чувствами. Такая коммуникация предстает значимой для участников общения.

В деловой беседе необходимо так формулировать вопросы, определения, оценки, чтобы они прямо или косвенно приглашали собеседника выказать свое отношение к

изложенному мнению. Благодаря эффекту обратной связи, беседа позволяет руководителю реагировать на высказывания партнера в соответствии с конкретной ситуацией, т.е. с учетом цели, предмета и интересов партнеров.

По такому основанию, как предмет разговора, можно выделить в качестве самостоятельных видов: собеседование при приеме на работу, собеседование при увольнении с работы, проблемные и дисциплинарные беседы.

В качестве примера рассмотрим собеседование при приеме на работу. Характер "приемного интервью", - основная цель которого оценить деловые качества соискателя на работу. Ваша задача продемонстрировать профессиональные знания, а также способность убедить руководство компании в том, что вы соответствуете корпоративному духу организации и четко понимаете цели, которые перед вами будут стоять. В сущности, вам зададут несколько базовых вопросов. Форма вопросов может варьироваться, но их содержание направлено на получение информации, которую можно сгруппировать в следующие блоки [4]:

- что представляет собой человек, обратившийся с заявлением о приеме на работу;
- почему он ищет работу;
- каковы его сильные и слабые стороны;
- каковы его взгляды на руководство (иначе говоря, его представление о хорошем начальнике);
- что он считает наиболее весомыми своими достижениями;
- на какую зарплату он рассчитывает.

Собеседование при приеме на работу – это своего рода экзамен, который иногда приходится проходить по много раз. И чаще всего его результаты зависят не только от того насколько вы в целом хороши или плохи, а от того насколько вы умеете общаться. По ним судят о таких личностных качествах, как самообладание, целеустремленность, коммуникативный стиль, языковые обороты. Речь должна быть ясной, лаконичной и четкой, при этом не забывать о соблюдении субординации и вежливости. Именно, речь человека характеризует его ум, образованность и культуру. Ответы на вопросы должны содержать ровно то количество информации, которое необходимо и достаточно в данной конкретной ситуации. В свою очередь, соискатель может корректно задать примерно такие вопросы: [4]

- является ли рабочее место новым или вакантным?
- кто принимает решение о назначении на должность?
- как примерно будет выглядеть рабочий день?
- в чем конкретно будут заключаться обязанности?
- как и кем будет оцениваться работа?
- возможности для обучения, карьерного роста?
- дополнительные компенсации (обеда, транспорт, сверхурочные)?

Таким образом, готовясь к интервью, очень важно знать речевой этикет, быть тактичным, вежливым. Работодателя интересуют не только ваши профессиональные качества, ему ещё необходимо составить о вас впечатление как о человеке в целом.

Практика показывает: когда людине находят слова, они обращаются к жестике. Очень важно, чтобы эти жесты были уместными. Иначе их поймут как ложные, притворные.

Вывод. В итоге можно констатировать, что соблюдая принципы делового общения, мы можем достигнуть намеченных целей: достижение результата, обеспечение благоприятной атмосферы во время беседы, стимулирование собеседника к выполнению намеченной деятельности, поддержание контакта с собеседником.

Таким образом, мы рассмотрели деловое общение как особый вид межличностного взаимодействия в организационной среде. Четкое осознание участниками общения своих целей, которые преследуют, понимание функциональных особенностей каждого этапа, владение психологическими и речевыми приемами это есть, те составляющие эффективности служебно – делового общения.

Литература:

1. Милич П. Как проводить деловые беседы. -М.: Экономика, 2005.
2. Зарецкая Е.Н. Деловое общение. -М., 2002.
3. Русский язык делового общения / Под общ.ред. И.А. Стернина. — Воронеж: Изд-во ВГУ, 1995
4. Щекин Г. Профессия – менеджер по кадрам. – М., 2002.

Бейшембек кызы А.

Кыргызский национальный университет им. Ж. Баласагына

УДК.343.1(575.2)

.УГОЛОВНАЯ ОТВЕТСТВЕННОСТЬ ЗА КОРРУПЦИЮ ПО УГОЛОВНОМУ КОДЕКСУ КЫРГЫЗСКОЙ РЕСПУБЛИКИ

Тема коррупции в последние годы стала предметом острых дискуссий среди ученых-юристов, практических работников правоохранительных органов Кыргызской Республики. В этой связи особая ответственность возлагается на юридическую науку в части, касающейся поиска наиболее эффективных правовых мер борьбы с этим явлением, так как эффективная борьба с коррупцией предполагает использование системы не только экономических, политических, правовых, но и в том числе образовательных и воспитательных мер.

На сегодняшний день масштабы коррупции в республике достигли уровня, который представляет реальную угрозу безопасности государства, ослабляя и даже изменяя направления государственного влияния на многие сферы социальной жизни.

Между тем деятельность по борьбе с коррупцией еще не стала приоритетной в работе многих государственных учреждений. Не в полной мере изучены причины и условия этого опасного социального явления, не определена стратегия противодействия коррупции.

Коррупция имеет не только скрытый, но и социальный характер совершения. Она, как правило, не влечет за собой жалоб, так как виновные стороны получают выгоду от незаконной сделки. Даже вымогательство взятки не всегда будет обжаловано, поскольку люди в различных странах не питают доверия к процессу борьбы с коррупцией. И к этому есть достаточно оснований, объективных и субъективных, отечественных и международных. Коррупционные действия обычно совершаются в очень сложных специфических и конфиденциальных видах государственной деятельности, где не профессионалу разобраться трудно. Коррупция имеет высочайшую приспособительную способность. Она непрерывно мимикрирует, видоизменяется и совершенствуется. Латентность – ее основная особенность. Поэтому нигде нет сколько-нибудь полных или хотя бы репрезентативных данных об этом явлении, еще меньше виновных лиц, предстающих перед судом, и лишь единицам из них, причем самой низшей категории, назначается уголовное наказание.

Коррупция не сводится к примитивному взяточничеству, особенно в условиях рыночной экономики, свободной торговли и демократии. Лоббизм, фаворитизм, протекционизм, взносы на политические цели, традиции перехода политических лидеров и

государственных чиновников на должности почетных президентов корпораций и частных фирм, инвестирование коммерческих структур за счет госбюджета, перевод государственного имущества в акционерные общества, использование связей преступных сообществ и т.д. являются завуалированными формами коррупции.

Существует множество определений коррупции, но полной ясности и правовой точности нет. Конечно, коррупция - скорее синтетическое социальное или криминологическое понятие, чем правовое, поэтому ее надо рассматривать не как конкретный состав преступления, а как совокупность родственных видов деяний.

Давнее краткое и емкое определение, которое используется в Справочном документе ООН о международной борьбе с коррупцией, таково: "Коррупция - это злоупотребление государственной властью для получения выгоды в личных целях". Из него видно, что коррупция выходит за пределы взяточничества.

Аналогичная идея заложена в Руководстве, подготовленном Секретариатом ООН на основе опыта разных стран. Оно включает в коррупцию:

- 1) кражу, хищение и присвоение государственной собственности должностными лицами;
- 2) злоупотребление служебным положением для получения неоправданных личных выгод (льгот, преимуществ) в результате неофициального использования официального статуса;
- 3) конфликт интересов между общественным долгом и личной корыстью.

Критерием установления уголовной ответственности в этом случае предлагается не оценка общественной пользы принятого решения, что очень трудно сделать, а открытость процесса принятия решения: должностное лицо не вправе принимать решение без представления всей информации. Если это условие нарушено, оно может быть признано виновным. К этим видам присоединяется непредоставление информации о своих финансовых активах, обязательствах, связях при занятии должности и ежегодной отчетности. Причем санкции за них предлагаются не меньше, чем за другие виды коррупции, чтобы нарушение было невыгодным. Особое внимание уделяется предоставлению информации о финансовой поддержке партий.

Слово "коррупция" так широко используется в обществе. В "Толковом словаре русского языка" коррупция определяется как "подкуп взятками, продажность должностных лиц, политических деятелей", В трехтомном "Большом толковом словаре иностранных слов" наряду с примерно таким же объяснением этого термина приводится еще одно его значение: "Разложение экономической и политической систем в государстве, выражающееся в продажности должностных лиц и общественных деятелей". Иначе говоря, если в первом случае речь идет о преступных действиях лишь отдельных лиц, то во втором - о социальном явлении, разрушительном для общества в целом.

Понятие "коррупция" впервые появилось в Кыргызской Республике с принятием нового Уголовного кодекса от 1 января 1998 года. Уголовный кодекс Кыргызской Республики определяет коррупцию, как «умышленные деяния, состоящие в создании противоправной, устойчивой связи одного или нескольких должностных лиц, обладающих властными полномочиями, с отдельными лицами или группировками в целях незаконного получения материальных, любых иных благ и преимуществ, а также предоставление ими этих благ и преимуществ физическим и юридическим лицам, создающим угрозу интересам общества или государства.

Родовым объектом состава коррупции являются нормальное функционирование государственной власти, а также интересы государственной службы и службы в органах местного самоуправления.

Государственная власть в соответствии с Конституцией КР представлена в виде законодательной, исполнительной и судебной.

Государственная служба-это деятельность должностных лиц по осуществлению государственных функций. Государственные функции исполняют:

Президент, депутаты, члены правительства, судьи, работники правоохранительных органов, а также специальных служб, а также государственные служащие в соответствии с Законом «О государственной службе».

Службу в органах местного самоуправления осуществляют служащие, оплата которых производится из средств государственного бюджета.

Общественная опасность данного деяния состоит в том, что лицо, представленное, например, в системе исполнительной государственной власти, устанавливая устойчивую связь с каким-либо коммерческим учреждением, регулярно представляет информацию, либо продвигает его интересы при кредитовании, при участии в тендере. Такого рода действия направлены против кредитования, при участии в тендере. Такого рода действия направлены против нормальной деятельности органов государственной власти, дискредитируя и подрывая ее авторитет и ту политику, которую она строит в переходный к рыночным условиям период.

В нашей Республике в условиях системного (экономического, политического, правового, организационного и идеологического) переходного периода эта проблема приобрела особую криминологическую остроту и политическую значимость. О коррупции государственных служащих постоянно говорится не только в средствах массовой информации (СМИ), но и на самом высоком государственном уровне. Однако реальные сдвиги в борьбе с этим явлением практически ничтожны.

Борьба с должностными преступлениями - это сложная задача, стоящая перед государством. Поэтому сегодня преждевременно говорить о демократии, о принципах свободы, о рыночных отношениях, когда процветают местничество, протекционизм, взяточничество. Наибольшую опасность представляет проникновение коррупции во все ветви власти, в частности, особенно в ту сферу, которая призвана бороться с преступностью.

Сложившиеся обстоятельства потребовали от законодателей принятия соответствующего уголовного закона. Так, в статье 303 Уголовного кодекса Кыргызской Республики предусмотрена ответственность за коррупцию. Данная норма впервые предусмотрена в уголовном законодательстве среди стран СНГ. Кроме того, разработан и принят закон "О борьбе с коррупцией".

Для того чтобы рассмотреть коррупцию с юридической точки зрения много из предложенного будет изложено специфическим «юридическим» языком». Сложность и порой непонятность юридической терминологии заключается в противоречивости и запутанности общественных отношений. Так как все возможные случаи в жизни, так или иначе, могут оказаться предметом разбирательства в суде.

В связи с этим, юристы, разбирая «легкие» и понятные большинству населения жизненные ситуации для судебного разбирательства должны применять «тяжелые» формулировки, связанные исторически сложившимся понятийным аппаратом.

Согласно Н. Макиавелли коррупция - это использование публичных возможностей в частных интересах. Определение соггипrise в Римском праве понималось самым общим образом, как (разламывать), портить, разрушать, повреждать, фальсифицировать, подкупать, и обозначало противоправное действие, например, в отношении судьи. Это понятие произошло от сочетания латинских слов «соггеі» - несколько участников в одной из сторон обязательственного отношения по поводу единственного предмета и «гипреге» - ломать, повреждать, нарушать, отменять. В результате образовался самостоятельный термин, который предполагал участие в деятельности нескольких (не менее двух) лиц, целью которых является «порча», «повреждение» нормального хода судебного процесса или процесса управления делами общества.

В документах ООН о международной борьбе с коррупцией, имеется также определение коррупции - как злоупотребления государственной властью для получения выгоды в личных целях. Из него видно, что коррупция выходит за пределы взяточничества.

Это понятие включает в себя и взяточничество (дачу вознаграждения для совращения лица с позиций долга), и покровительство на основе личных связей, и незаконное присвоение публичных средств для частного использования.

Уровень коррупции определяется, с одной стороны, масштабами вмешательства государства в экономику, с другой - зрелостью гражданского общества, глубиной и тщательностью проработки механизмов его контроля за функционированием государства.

С точки зрения государственного управления принципиальное отличие коррупции от цивилизованного лоббизма заключается, прежде всего, в наличии при лоббировании жесткой, установленной законом процедуры принятия решения, обеспечивающей свободное участие в ней заинтересованных сторон и конкурентность принятия решения. Таким образом, круг сторон, участвующих в подготовке решения, расширяется до необходимого максимума, что позволяет в полной мере учесть существующие в обществе интересы и позиции, коррупция же, напротив, не только резко сужает число лиц, участвующих в выработке решения, но и определяет их набор случайным образом, что обуславливает несоответствие значительной части принимаемых решений общественным устремлениям и их низкое качество¹.

Предлагаемый состав субъектов коррупции (лица, работающие в государственных органах и органах местного самоуправления, должностные лица государственных и муниципальных хозяйствующих предприятий) определен достаточно полно. Но он не согласуется с ныне действующим определением должностного лица как занимающего должность, связанную с выполнением организационно-распорядительных или административно-хозяйствующих функций в государственных или общественных предприятиях, учреждениях, организациях. Причем под общественными предприятиями, учреждениями и организациями согласно закону Кыргызской Республики "Об общественных объединениях" понимаются только те, которые не имеют своей целью получение прибыли. Получается, что, с одной стороны, проект расширяет круг субъектов с ныне действующим определением должностного лица как занимающего должность, связанную с выполнением организационно-распорядительных или административно-хозяйствующих функций в государственных или общественных предприятиях, учреждениях, организациях.

Появление такого ничем не обоснованного преимущества и есть изначальный показатель коррупционного поведения должностного лица, которое это допустило. Такое понимание коррупции позволит точнее определить границы правового регулирования этого опасного явления².

Коррупция чиновничества - неизбежное явление для всех времен и государств. Причина - неистребимо высокая концентрация во властных структурах людей с наихудшими человеческими качествами, которые практически целиком руководствуются принципами личной выгоды, но никак не интересами общества.

Хотя статья о коррупции в новом Уголовном кодексе появилась недавно, проблема эта очень древняя. И решать ее надо совместными усилиями всего нашего общества.

Не существует стран, обреченных на масштабную и хроническую коррупцию. Кыргызстан не является исключением из этого правила.

¹ Ответственность за должностные преступления зарубежных стран. - М., 1994. - С.17.

² Светлов А.Я. Должностные преступления. - Киев, 1978. - С.216.

Ограничение коррупции не может быть разовой кампанией. За окончанием любой кампании всегда может последовать новый, более страшный виток коррупции.

Коррупцию нельзя ограничить только законодательными методами и борьбой с ее проявлениями. Более того, когда коррупция достигла больших масштабов и забралась на весьма высокие уровни власти, более эффективна борьба против условий, порождающих коррупцию, чем неподготовленная атака на ее проявления.

Борьба с коррупцией достигает успеха, если она всеохватна, комплексна, ведется постоянно, на это направлены все силы властей и общества.

Антикоррупционная программа должна реализовываться на высшем уровне политического руководства страны и при максимальном сотрудничестве с институтами гражданского общества.

Потери, которые несут от коррупции государство и общество настолько велики, что любые разумные затраты на реализацию антикоррупционной программы обеспечат быструю отдачу, в несколько десятков раз превышающую вложения. Борьба с коррупцией - дело сложное и антикоррупционная политика обязана стать постоянной частью государственной политики.

Очевидно, что ограничение коррупции должно проводиться комплексно, всесторонне и поскольку антикоррупционная политика встретит сопротивление на разных уровнях властной иерархии, то потребуются постоянный пересмотр мер борьбы с коррупцией на предмет выявления и отказа от неэффективных мер и замены их на более действенные.

Необходимы решительные меры со стороны самого государства в лице правительства, парламента по привлечению к ответственности чиновников, виновных в коррупционной деятельности. Иначе само государство, в частности, его экономическая безопасность не сможет существовать и функционировать.

Государство должно и может осуществлять жесткий контроль за процессом становления рынка, ужесточением санкций за нарушение условий существования рынка. Оно может оказывать влияние на преступность не только мерами экономического и социального характера. Общеизвестно, что ухудшение состояния экономики приводит к резкому росту преступности. Борьба с коррупцией должна стать государственной программой борьбы на всех уровнях власти и управления.

Литература:

1. Уголовный кодекс КР от 1.10.1997 г №68 (В редакции Закона КР от 10 февраля 2010 года N 27)
2. Международная защита прав и свобод человека //Сб. документов. - М., 1990.
3. Уголовное право России. Части Общая и Особенная: Учеб./М.П.Журавлев (и др); под ред. А.И. Рарога. – 5-е изд., перераб и доп. – М.:Велби;Проспект, 2005.
4. Светлов А.Я. Должностные преступления. -Киев, 1978.
5. Новое уголовное право России: Учебное пособие. Особенная часть / Под ред. Н. Ф. Кузнецовой. -М., 1996. -С. 114.
6. Лопашенко Н.А. Вопросы квалификации преступлений в сфере экономической деятельности. -Саратов: Изд-во Саратовского университета, 1997. - С. 11-12.

Биялиев А.

Ж. Баласагын атындагы Кыргыз улуттук университети

**«МАНАС» ЭПОСУНУН АДИС ФИЛОЛОГДОРГО ОКУТУЛУШУ³
(окутуунун төмөнкүдөй орчундуу маселелери каралган)**

«Манас» эпосунун элибизде жаралыштабияты жана сыры

Эпостун элибизде жаралыш табияты жана сыры – эң татаал жана көп кырдуу. Эпостун табиятын түшүндүрүү үчүн төрт проблемага токтолуп, ар биринин сырын аныктоо зарыл. Биринчиси – эпосту жараткан кыргыздардын ыр жандуу руху - төкмөлүк өнөрдүн пайда болушу. Экинчиси – эпостун океандай көлөмү жана көлөмүндө чалкып жаткан көркөмдүгү, көркөмдүктү камсыз кылган беш элементи. Үчүнчүсү – өткөндө кыргыздарда эпиканын гүлдөгөн доору, ага туш келип аны далилдеген академик В.В.Радловдун жазып калтырган байкоолору менен далилдерин эске алуу зарыл. Төртүнчүсү – эпосту ким айта алат? Эпосту айткандарды үч топко бөлсө болор эле. Биринчиси - өзү чыгармачылык менен эч нерсе кошо албаган, эл ичинде даяр тексттерди, жаттап алып айткан аткаруучу (орусча исполнитель). Экинчиси – фольклористикада изилдөөчүлөр көп колдонгон эпосту айтуучу⁴ (орусча – сказитель былины) кыргыз фольклористикасынын аныктоосунда «Манас» эпосун жеке автор эмес, коллектив жараткан деген пикир өкүм сүрөт. Эпосту изилдеген көрүнүктүү фольклорист Самар Мусаев коллектив жараткан деген пикирди жактаган жана колдогон.

Үчүнчүсү – улуу манасчыларыбыз Сагынбай менен Саякбай эпостун оозеки айтылышында манасчылар топтогон тең орток салым – салттуулукту чыгармачылык менен өздөштүрүп жана өнүктүрүп, жекече дили, анын ачыкка чыгышы - тили менен стилине мүнөздүү орошон табылгалары менен зор ийгиликтери, б.а., – индивидуалдуу салымы оригиналдуу төл варианттарын иштеп чыгууда эпосту жаратуучу деп баалоого негиз түзгөн далили бар экенин эске албай коё албайбыз.

Өткөндө эли – жерин коргогон баатырлардын эрдиктери, элдин келечектен күткөн үмүтү, ой - тилеги, эркиндик – теңдиги, элдик идея ж.б. у.с өз ичине алган сюжеттик өзөктү сүрөттөөдө манасчылар топтогон табылгалар менен ийгиликтер ар бир вариантта сакталышы, орун алышы - традициялуулук (салттуулук) деп аталган. Ар бирине өз - өзүнчө токтолобуз.

Кыргыздарда кут конуп, ааламды таң калтырган эки байлыгы бар. Анын бири - атыр жыттуу абасы, мөлтүр кашка тунук суусу, саймадай кооз - Ала Тоосу.

Экинчиси – Ала Тоонун деми менен анын койнунда өскөн кыргыз эли, өнөр алды - кызыл тилин сайратып, кыргыз рухунун туу чокусу – төкмөлүк өнөр, анын ачыкка чыгышы – көркөмдүк. Эпостун тилинен жана стилинен көркөмдүк дапдаана байкалат. Ошону эске алып «Манас» эпосунун тили жана стили»(Сагынбай феномендин дили жана көркөм стили) деп, окуу китебим аталган.

Өнөр алды – кызыл тил аркылуу төкмөлүк өнөрдүн өнүгүшүнө эмне себеп болду? Ага өбөлгө түзгөн тарыхый кырдаал жооп издөөгө аргасыз кылат. Ага жооп бериш үчүн

³ Кыргыз Республикасынын Билим берүү жана маданият министрлиги КМУнун профессору Абак Биялиевдин «Манас» эпосунун тили жана стили» (Улуу манасчы Сагынбай феномендин дили жана көркөм стили) деген окуу китебин адис филологдорго окутуу максатында сунуш кылган. (Бишкек, 2004, КМУнун басмаканасы, 17 басма табак, 270-бет, нускасы-1000).

⁴ Артыкбаев К. Айтуучубу же жаратуучубу? «Кыргызстан маданияты» 1973 – жыл, 12 – апрель макаласы басылган. Кийин да анын «Манас» эпосун кимдер жараткан деген макаласы. «Манас улуу рух. 1000 жылдыгына арналган конференциядагы материалдары. Бишкек, 1995. 5 – 11 – беттерин караңыздар.

курулай патриотизмге, куру кыйкырыкка берилбей, эпосту жараткан ыр жандуу кыргыздарда улуу манасчылардын дили менен тилинен, көркөм поэтикасы ошол кезде өкүм сүргөн кыргыздарда эпикалык доордун жана тарыхый кырдаалдын, алардын көмүскө жашынып жаткан турмуш – тиричиликтин шарттарын чагылдырган ой – тилегин, келечектен күткөн үмүтүн, илеяларын иликтеп, илимий негизде далилдерин табууга аракеттенишибиз керек.

Академик В.В.Радлов «Манас» эпосунун элибизде жаралыш сырын кыргыздардын ыр жандуу рухунан таап, эпиканын элибизде гүлдөп турган дооруна туш келгенин аныктап, жазып калтырган. В.В.Радлов «Түндүк түрк уруктарынын элдик адабиятынын үлгүлөрү» аттуу жыйнакты V томун кыргыздарга арналып, анда «Манас» эпосунун үзүндүлөрү («Көкөтөйдүн ашы») жарыяланып, 1885 – жылы Санкт - Петербургдан басылып чыккан.

В.В.Радлов кара кыргыздар менен казактар түрк тобундагы урууларына караганда сөзгө чебер, куюлуштуруп өзгөчө көркөм жана элестүү жана таасирдүү сүйлөөгө ыр жандуу табиятына басым жасаган. Кыргыздарда эпикалык поэзия, казактарда лирикалык поэзия өнүккөнүн⁵ ааламга жарыялаган.

1. Кыргыздардын ыр жандуу руху – төкмөлүк өнөр жөнүндө

Академик В.В.Радлов 1862 – жылы Текестик кыргыздарда (бугуларда), 1869 – жылы экинчи жолу Токмок шаарынын түштүк тарабында Чүйдөгү Солто, Сары багыш урууларында болуп орус алфавити менен «Манас» эпосун жазып алганын Б.М.Юнусалиев эскерет⁶.

Кыргыздар сүйлөгөндө таасын жана так айтууга өтө маш жана чебер экени байкалат. Сүйлөгөндө өтө тез жана шар куйкумсөз менен сүйлөгөнү таң калтырат. Алардын речинде куюлушкан көркөм ыргак, таң калтырып, так сакталган муун өлчөмү, бири – бирине төп келген ыр саптары улана берген ыр жандуудүйнөсүн(рухун)сезүүгө аргасыз кылат. Айтуучу угуучуга таасир эткен речин сөзсүз тыңшоого мажбурлаган өзгөчө таасири жана күчү менен өзүнө тартарын аныктаган⁷.

Угуучу айтуучунун речинде өнөр алды - кызыл тил деп кыргыздар эң жогору баалап, аны асыл сапат жана касиет экенин, адамдын керт башында жаралышында өзү менен кошо жаралган, чекесине бүткөн ырыскысы менен бак – таалайы деп кыргыздар өзгөчө баалап, ардактап - аздектөө менен мамиле жасашат. Андай өнөрлүү адам улам кызыган сайын, анын таасири менен күчүнө берилип, ички сезимин билдирип, коштоп, колдоп, айрыкча кыйкырык – сүрөөн менен демин сыртка чыгарбай күнт коюп уккан учурларын илимпоз В.В.Радлов бир нече жолу байкадым, таасирлендим, - деп тарыхта жазып, калтырган эстелик баамы катарында бааланышын эске алалы⁸.

Кыргыздар бардык өнөрдүн кыл алды – кызыл тил деп баалашат. Кызыл тилин сайратып машыгууга кең – кесири убактысы бар экенин, аны өстүргөн жана баалаган чөйрөсү эл экенин, андай таланттуу адамдын колдоочусу да, сүрөөнчүсү да эл экенин баамдаган. Андай жөндөмүн баалап, аны өстүрүүгө да, тиричилигине карашып жардам берүүгө, ага карата коомдук шарттар түзүлгөнүн да аныктаган. Ошол себептен эпика менен элдик поэзия жогорку чегине жеткенин, эпиканын гүлдөгөн дооруна туш келгенин чоң канааттануу өз оюн билдирип, ага берилүү менен В.В.Радлов түркология илимин баштоочусу жана негиздөөчүсү катарында өз оюн, баамын жазып калтырган эле.

«Манас» эпосун атайын кесип кылып айткандар эл арасында урмат – сыйга бөлөнүп турганын сезген. Эпосту салтанаттуу жыйындарда ар ким батынып айта алган эмес. Ага эң бир жөндөмдүү, зээни күчтүү, элдин купулуна толгондору иргелип отуруп, эл ардактаган.

⁵ Радлов В.В. Предисловие. «Манас» геологический эпос киргизского народа, Фрунзе, 1968, 18 – бет.

⁶ Кыргыз диалектологиясы, Фрунзе, 1971, 64 – беттерин караңыз.

⁷ «Манас» Радлов В.В. Предисловие. «Манас» героический эпос. Эпос киргизского народа, Фрунзе, 1963, 18 – бет.

⁸ Аталган эмгегинин 18 – бетин караңыз.

кадырлаган, эл сүйгөн айтуучулары (манасчылар) айта аларын белгилеген. Ошондой шарттарда гана акындардын тобу (касталары) бөлүнүп, иргелип чыга баштаган. Алардын эң мыктылары, тандалмалары гана аш, тойлордо чакырылып, алардын катышуусунда гана өткөрүлгөн. Ошондой гана адамдар үй – бүлөсүн багып, «Манас» айткан. Кыргыздар ошондой акындарды жана манасчыларды - элдин эркеси, урматтуу өкүлдөрү, кол тийбес ыйыктары деп баалашкан, урматташкан. Андай адамдардын эл арасында тандалышына жана иргелишине эл бийлеген манаптары, байлары, мансаптуулары да шарт түзүп, турмуш тириликке кам көрүп, өзүн жана уруусун даңазалоого мал – мүлкүн аябаганын, кереги тийген жерде өздөрүн да жана уруусун да мактатып, атак – даңкын көтөрүүгө да аракет кылганын жашырбай даана байкаганын кошумчалаган. Ушундай коомдук шарттарда кыргыздарда төкмөлүкөнөр калыптанып, ага шыктуу жана зээндүү адамдар өнүгүшүнө эл өзү, эл бийлеген адамдар кеңири таралышына коомдук шарттар түзүлгөндүктөн элдин канына жана жанына да сиңе берген.

В.В.Радлов кыргыздардын ыр жандуу табиятынын ички сырларына сүңгүп кирип, аны таамай, таасын ачык аныктаган байкоолору, ага арнаган эстелик сыяктуу тарыхта калды деп жыйынтыктасак туура болор⁹.

Академик Б.Юнусалиев: «Ар кыл элдик чыгармачылыктын ичинен элге өтө сүйүктүүлөрүнүн бири жана көрүнүктүүсү – «Манас» жомогу. Жүздөгөн жылдар бою кыргыздар үчүн бул эпос таалим алуучу роман – китептин, таасирдүү сахнасын жана экрандын, өткөндү эске салуучу тарых китебинин милдетин аткарып келген» - деп, анын эпостун кыргыз коомунда, маданий жана тарыхый ролун так ачык көрсөткөн («Манас» эпосунун кыргызча кыскартылып бириктирилген басылган төрт томдугуна баш сөз)¹⁰.

Эң аягында «Манас» эпосу жалаң ыр менен башталып, ыр менен аяктаган өзгөчөлүгүн айырмалап, көрсөткөн. Орто Азия элдеринде «Алпамыш» казак, кара калпак, өзбектерде өзүн алса, «Көр оглы» түркмөндөрдө, тажиктерде, өзбектерде айтыларын, кыргыздарда төл энчисине таандык «Манас» эпосу экенине токтолгон¹¹.

2. Эпостун океандай көлөмү жөнүндө сөз

Академик В.В.Радловдун ой жүгүртүүлөрү боюнча кара кыргыздардын эпикалык ырлары, жомоктору, уламалары ж. б. у. с. магнитке тартылган темирдей болуп убакыт өткөн сайын эпоско токтоло берген – дейт. Өзгөчө эл коргогон баатырларга элдик идеял келечектен күткөн үмүтү менен тилеги жана кыялдануулары да кошула бергенин эске алган. Дин кыргыздарда байыртан орун албаганын, өзү жазып алган тексттерде кара кыргыздарга калмак княздары менен кытайлар кысым жасаган үстөмдүгүнө карата мусулман дини аркылуу аларга каршы туруу, биригүү идеясы кийин кошулганын эскерет.

Ар кыл эпизоддор кошулушу менен көлөмү да көбөйө бергенин байкаган. Менин негизги максатым эпосту жазып алуу эмес эле. Мени кара кыргыздардын тили (наречие) кызыктырган эле – деп жазган.

Кыргыздардын ырчыларында төкмөлүк өнөр эң күчтүү өнүккөн. Эргүү менен мукам кызып айтуу эпикалык такшалуудан келип чыккан жана салттуу ар түрдүү окуялар менен сүрөттөөлөр, айталы, баатырдын төрөлүшү, чоңоюшу, жоокер куралдары, согушка даярдык, салгылашуунун элеси, беттешүүдөгү айтыш, ар кыл баяндамалар менен мүнөздөмөлөр, тулпарлардын сыны, катындардын сулуулук келбети, жашаган жумурткадай аппакбоз үйлөрү, аш, той жөнүндөгү сүрөттөөлөр, баатырлардын өлүмү, аларга карата кошкон жоктоо ырлары, күндүн батышы менен чыгышы тууралуу сүрөттөөлөр эпостун океандай көлөмү көбөйүшүнө өбөлгө түзүлгөнүн В.В.Радлов кылдат байкаган.

⁹ Окуу китептин 250 – бетин караңыз

¹⁰ Тандалган эмгек. Фрунзе, 1985 – ж., 394 – бет.

¹¹ Киргизский геологический эпос «манас». Фрунзе, 1968, 212 – 213 – бетин караңыз.

Мындай сүрөттөөлөр ар бир манасчынын акындык жөндөмүнө, дараметине, талантынын көрөңгөсүнө жараша болору жана аныкталары белгилүү эмеспи. Алар канчалык көп жана элестүү болгон сайын ошончолук угуучуга таасир этери белгилүү экенин байкаган. Мен тажрыйбалуу ырчыга кайрылып, бул же тигил үзүндүнү же эпизодду айта аласыңбы? деп сурам, ал: кудай оозума салса, ыр жандуу өзүм токтолбой айта берем, аларды жаттап алган эмесмин – деп жооп берди - деп жазган В.В.Радлов¹².

Айтуучунун эпосту айтуудагы көңүл кушу же эргүүсү угуп отурган элге жагуу, алардын черин жазуу гана эмес, өз өнөрүн сыноо, алардын купулуна толугу менен элге таанылуу аракетин коюларын эскерет. Манас айтууда бир канча жөндөмгө ээ болгон акыл – эс кошулаарын так аныктаган. Элдин колдоосуна ээ болгон үндөр чыкканда, улам эргиген күчкө ээ болуп, элди өзүнө тартуу, кызыктыруу үчүн улам күүлөнгөн күчкө толуп, бар өнөрүн, анын көрөңгөсүн калтырбай элге төгүү - өнөр алды – кызыл тилин сайратуу аракетинде жанын аябаганын байкап, аны так аныктап, ачык жазганы бизди таң калтырат. В.В.Радлов макаласынын аягында эпосту орус транскрипциясы менен жазып алууда канчалык аракет кылсам да, эң негизги маңызын толук камтып бере албагандыгына өкүнөт.

Жазып алууда айтуучунун эргүүсүнө жолтоо болуп, улам токтотуп, суроо берип, жазып алуу үчүн жай айтуусун өтүнгөнү жолтоо болгонун эскерткен. Эпосту башка бир тилге которууда, жарыялоодо оригиналындагы көркөмдүк толук сакталбай бөксөрүп калганын да байкап жазган. Эпос океандай көлөмгө кантип жеткени изилдөөчүлөрдү кызыктырган. Академик Б.М. Юнусалиев эпос кылымдардан кылымга, муундардан муунга, ооздон оозго өтүп келгенин эске алып, адегенде кара сөз түрүндө бир гана баатыр-жөнүндө айтылган болуш керек - деп болжолдогон. Убакыттын өтүшү менен эң таланттуу акындардын бир канча муундагы ырчылардын өнөрү, улам өркүндөтүлүп отуруп, ар кандай доорлордогу тарыхый окуялар, анын каармандары – баатырлар ж.б.у.с. кошумчаланып, сюжети улам кеңейип татаалдаша берсе керек – дейт. Анын жыйынтыгында кыргыздардын ыр жандуу табиятынын чөйрөсүндө манасчылар чыгармачылык эргүүсүнүн коштоосунда нечен миңдеген муундардын оозеки чыгармачылыктын алтын казынасынан ошол тоодой көлөмдүү – «Манас» эпосу жаралганын жана бизге жеткенин кабарлаган¹³.

Ошентип, «Манас» эпосунун тарыхый өнүгүшүндө өзү гана эмес, анын бөлүмдөрү (циклизациясы) – «Семетей», «Сейтек» бөлүмү бөлүнүп чыгышына, көлөмүнө таасирин тийгизген. Улуу манасчылар Саякбайдын үч бөлүмдү гана камтыбастан, ага Манастын чөбөрөлөрү – Алымсарык менен Кулансарыктын баяны да баа жеткис салым болгонун эске алалы – деген. Сагынбайдын вариантында «Манас» бөлүмүндө ага кошумчаланган толукталган окуяларды эскере кетели. Саякбайда Алмамбеттин келиши чоң казатта айтылса, Сагынбайда өзүнчө эпизод. Алмамбеттин кытай жергесинин флора менен фаунасы, эли - жери жөнүндө, муң - зары. Манастын Аккуласы экөө бир күндө туулушу, Аккуланын сыны, багы, Манастын курал – жарактары, эң негизги каармандардын таамай таасын ар биринин портреттеринин Сагынбай тарабынан сүрөттөлүшү өзгөчө оригиналдуулугу менен башка манасчылардан кескин айырмаланып өз алдынчалыгына ээ экенин баса белгилей кетели. Кошой менен Жолой күрөшкөндө Каныкей тиккен кандагай шым зоо сапырдан куралышы Сагымбайдын стилине таандык өзгөчөлүгү ж.б.у.с. анын көлөмүнө өз таасирин тийгизген. Ошол үчүн анын варианты 180 – 250 миң ырдан турары эске алынган эле.

Түрк фольклорунун атактуу билерманы Мухтар Оморханович Ауэзов «Манас» эпосунун бириктирилген кошмо вариантын басмага даярдап жатканда эпостун көлөмү -

¹² Аталган эмгегинин 28 – 29 – беттеринде.

¹³ Киргизский героический эпос «Манас». Ушундай аталышта жыйнак, Фрунзе, 1964, 204 – бетти караңыз.

чалкыган океан экени тана алгыс чындык, башка түрк элдеринин эпостору ага караганда көлөмү – көл сыяктуу элестетилет деген экен.

3. Эпика жана анын гүлдөгөн доору

Академик В.В.Радлов чыныгы элдик эпосту акындар жаратуу үчүн үч шарт болуу зарыл экенин белгилеген. Биринчиси – эпикалык ырларды жаратууга тубаса акындык жөндөмү бар, эпикалык доордогу тарыхый окуяларды башынан өткөргөн же аны сезе билген, эпикага айландыра алган ошол элдин өкүлү болуш керек – деген. Экинчиси – эпика гүлдөгөн дооруна жеткенге чейин элдин маданияты төмөнкү баскычта өнүккөн абалында эл бир кыйла тарыхый окуяларды жана эпикалык кагылыштарды башынан өткөрүшү зарыл. Үчүнчү шарты – эл капысынан маданиятка жетүүнү көксөгөндө, анын пайда болушуна аракет кылса, маданият бат эле мурда болуп көрбөгөндөй жогорку деңгээлге алып бара тургандай эң негизги шарт эпиканын гүлдөгөн доорун камсыз кыла алат – деген В.В.Радлов.

Аталган биринчи жана экинчи шарт чыныгы эпикалык доорду түзүү үчүн кызмат кылат. Ал эми үчүнчү, акыркы шарты – качан гана элдин аң- сезими элди толкундаткан окуяларды эскерүүсү аркылуу улуу эпосту жаратып, ошонун тегерегинде чыгармачыл күчтөрдү топтогондо гана пайда болот – деген. Эпикалык доордо эпосту жаратууда ага салым кошуп жатышкан акындардын жекече, өзүнө тиешелүү салымы – анын ийгилиги, табылгалары, өзгөчөлүктөрү убакыт өткөн, бир канча муун алмашкан сайын бири - бирине оошо, аралаша берип, эпос оозеки айтылган үчүн, акырында көпчүлүктүкү катары - жалпы, орток болуп каларын байкаган В.В.Радлов.

Сагынбай менен Саякбайдын варианттарында жогоруда аталган жекече салымдарын тана алыс, документалдуу кагазга жазылып алынган далилдери бар экенин эске алуу изилдөөчүлөрдүн эң негизги, башкы - милдети экенин айта кетели. Ошентип, көркөм чыгармада, элдик поэзияда экөөнүн ортосунда жекече чыгармачылыкка таандык өз алдынча касиеттеринин чеги убакыттын өтүшү менен эпикалык доордо билинбей калат – деген В.В.Радлов.

Эпосту жараткан акын (манасчы) (В.В.Радлов колдонгон термин айд) мурда эл ичинде бир канча муундагы ырчылар – акындардын катышуусу менен жаралган даяр үлгүнү – сюжетти, ыкманы, планды, кыскасын айтканда, элдин тилегин, аракетин, үмүтүн бир бүтүмгө бириккен жыйындысы элдик деп караганга негиз түзөөрүн, элдин энчисине таандык болушун айткан жана андай бүтүмгө келген ошол кездеги эпос жөнүндө көз карштарга токтолгон.

Эпосту жараткан акын – манасчы болсо да, эпостун материалы бүткүл элдик, аны эл ойлоп тапкан жана аны ишке ашырган бардык үлгүсү, идеясы, элге таандык, аны сактап жана колдоп келген чыныгы ээси – эли экенине негизги басым жасаган, акын – манасчы аны пайдаланып эпосту түзгөнүн, кураштырганын да жашырбай айтып, ага өз оюн кошумчалаган Эң акырында В.В.Радлов эпостун жаралыш максаты – эл үчүн эң негизги маселе экенине токтолуп, ал жөнүндө: эпостун башкы максаты өткөндөгү тарыхый окуяларды баяндоо аракети көздөлгөн менен эң башкы маселе -элдин аң – сезиминде чагылдырылган бардык эскерүүлөр менен идеяларды айтуу менен бирге, андагы идеялдуу көркөм дүйнөнү көрсөтүү жана ага үндөө, кызыктыруу болгонун эске алган.

Жыйынтыктап айтканда, «Манас» эпосунун элибизде жаралышында ыр жандуу кыргыздар жана анын чөйрөсүндө өскөн алп таланттуу манасчылар чоң өбөлгө түзгөн. Ыр менен айтылган океандай көлөмү, көлөмүндө чалкып жаткан поэтикасынын өзгөчө касиети – көркөмдүк, көркөмдүктү камсыз кылган беш элементи (аллитерация мененассонанс, уйкаштык, (ар бир сапта так сакталган 7 – 8) муун өлчөмү жана көркөм ыргак (ритм) үндөшүүнүн бир канча саптарда улана бериши фольклордук поэзияда туруктуу сакталат. Кара сөздө (прозада) сакталбайт.

18 – 19 – кылымдарда эпиканын гүлдөп турган доору болгон. Аны В.В.Радлов кара кыргыздарда болуп, өз көзү менен көрүп, аны таамай, так аныктаган байкоолорун жазып калтырып, ааламга жар салган. Европа элдеринде эпикалык доор эчак эле аяктаган эле, кыргыз элинде эпиканын аяктаган доорунда 19 кылымда эң акыркысы эгиз феномен улуу манасчыларыбыз Сагынбай менен Саякбайдын варианттары жаралганын эске алалы.

Дүйнөдө эпиканын гүлдөгөн доору аяктаганы, ага цивилизациянын таасири тийгени, илим – билимдин, техниканын, маданияттын, жазманын пайда болушу жана элге кеңири таралып, алардын үстөмдүгү менен коомдук шарттардын өзгөрүшү, себеп болгону баарыбызга белгилүү.

Улуу мурасчыбыз – «Манас» эпосунун бириктирген варианты (1958 – 1960 – жылдарда) негизинен эгиз эки феномен Сагынбай менен Саякбайдын вариантынын негизинде түзүлгөн. Аны ишке ашырууда түзүүчүлөрдү жетектеп, аны уюштурууда өзүнүн лидер жана личность экенин аныктаган кыргыз илимпозу академик Б.М. Юнусалиев таанылган эле. Эпостун академиялык варианттары 1984 – жылы жарык көрдү. 1995 – жылы «Манас» эпосунун миң жылдыгы салтанаттуу белгиленди. «Манас» эпосунун жаралышында кыргыз маданиятынын өнүгүшүндө ойногон ролу. Аларды жаратканалп таланттууларды кандайча баалайбыз? деген суроо туулат.

4. Эпосту жараткандарды кандайча баалайбыз

Эпостун жаралышында Сагынбай менен Саякбайдын манасчылык өнөрканасында көркөмдүк жана анын өзгөчөлүгүнүн өз алдынчалыгы, күчү, элге таасири жөнүндө маалымат берүү зарыл жана керек деп ойлойбуз. Сагынбайдын инсандык дилине, дининин ачыкка чыгып, таасын байкалган тили менен стили жөнүндө тыянак чыгаруу, элибизге таанытуу жана даңазалоо - изилдөөчүнүн эң негизги милдети жана максаты.

Жалпы эле фольклористиканын дүйнөлүк тарыхында эпостун жаралышында эң алгачкы жолу таланттуу акындар катышканы, алар түзгөн эпостун байыркы түп нускасы ооздон – оозго, муундан – муунга өтүп бириники экинчисине кошула же оошо берип, ар бир жаратуучунун индивидуалдуу өзгөчөлүктөрү оозеки айтылышында топтолгондун баарысы – жалпысалым, ортокийгилик катары караларын В.В.Радлов белгилегенин келтирген элек. Андай болушуна ошол кездеги эпикалык доор, тарыхый шарт, эң негизгиси оозекитүрүндө айтылып келиши, кагаз бетине түшкөн далилдин жоктугу себеп болгон эле (кээ бир улуу манасчылардын аты гана айтылып, варианты сакталып калбаган эле).

Эпосто традициялуулук (салтка айлангандык) жана индивидуалдуулук (айтуучунун жекече өзүнө таандык чыгармачылык ийгилиги - табылгалары, дилинин ачыкка чыккан тили менен стили) экөө тең эпосто ширелише айкалышып орун алат. Ансыз эпос жаралбайт.

Эпосту айткандардын арасында ар биринин керт башында жаралган ырчылык жөндөмү, таланты ар кылдары да болгон. Өткөндө бириктирилген кошмо вариантты түзүүдө кош эгиз феномен Сагынбай менен Саякбайдын варианттары эң негизгилери катарында пайдаланылганын эскерте кетели. Мындан ары «Манас» эпосун жарыялоодо бул эки вариант эң негизгиси экенин эске алалы. 1952 – жылы М.О.Ауэзов, осуят калтыргандай, окумуштуулар улам бир пикирди айта бербей, илимде такталган жана такшалган пикирди жана элге таанылган варианттарды тандап алып, баарыбыз бир максатта аракеттенгенде гана ийгилик, анын сыры ачыларын эске бекем туталы – деген.

Манасчылардын арасында адамдарда өтө сейрек жаралган акындык алп талант, төкмөлүк өнөр, куйма – кулак (феномен) зээндүү манасчылар топтогон салттуулукту өзүнө сиңирүү менен бирге, аны толуктап байытуу менен чектелип калбай, өзүнүн манасчылык өнөрканасынан жекече тили менен стилине таандык өзгөчө орошон поэтикасы бар улуу манасчыларыбыз Сагынбай менен Саякбай өзгөчө орунда турат. Ал жөнүндө даанышман Чыңгыз Айтматов: «Мен «Манас» сөз өнөрүнүн эң бийик, эң таза үлгүлөрүнө жатарын

айтпай коё албайм. Бул кол жазманы окуганда, тамшанып таң калбай коюуга болбойт. Сагынбайдын вариантында ар бир сүрөттөрдүн өзүнчө көркөмдүк системасы бар. Көркөмдүк фантазиясына таң калбай койбойсуң.

Сагынбай Орозбаков манасчылардын тизмесинде башкача бир орун ээлеп, өзүнчө бийиктелген аскар – тоо.Өз оозунан жазып алган «Манас» дастанын окуп көрсөк, жогоруда айтылган Сагынбайдын даңкы эң орундуу экени апачык боло түшөт.Манасчынын сөз байлыгына, акындык чеберчилигине, ташкындаган сүрөткер кудуретине баш ийбей койбойсуң. Бул бир ааламда үкмүш жаралган уникалдуу талант.Балким, эч убакта кайталанбас руханий көрүнүштүр¹⁴ - деген пикирин эстен чыгарбайлы.

Азыркы кезде кыргыз улуттук илимдер академиясынын кол жазмалар фондусунда сакталып турган 70 ке жакын вариантынын арасында айтууга мактап сөз жетпеген эки варианты бар. Ал экөө – улуу манасчыларыбыз, эгиз феномен Сагынбай менен Саякбайдыкы. Экөөнүн аты уйкаш гана эмес, заты да уйкаш, бирин – бири толуктаган, элибиздин бактысы менен сыймыгына жаралган кош эгиз варианттар¹⁵ – деп маалымдаган элем.

Ал экөөнүн элестүүлүгү, көркөмдүгү, таасирдүүлүгү менен угумдуулугу, жугумдуулугу, бир сөз менен айтканда, оригиналдуулугу менен башка варианттардан айырмаланган өз алдынча сапаттары жана қасиеттери да арбын жана мол.

Түрк цивилизациясынын эки миң жылдык тарыхында ааламга жаралган эң бир асыл дөөлөттөрдүн арасында «Манас» эпосу – эң бир таанымал чолпон жылдыз. «Манас»эпосу – ыр жандуу сөзмөр кыргыздардын рухунун туу чокусу, үчүнчү миң жылдыкта дүйнө элдерине саякат жасап кенири тарала жана даназалай турган ступниги.

«Манас» эпосунун тилин жана стилин, оригиналдуу көркөмдүгүн, адис филологдорго окутуу максатында сырткы жана ички душмандардан эли – жерин коргогон, түбөлүктүү эл болуп жашап калуу улуу идеясын ишке ашырган айкөл Манас баатырды кыргыз улутунун ар бир үй – бүлөсүндө ата – баба мурасы – элдин куту менен сыймыгына айландырган, улуу эпосту жараткан дүйнөдө жалгыз гана кыргыз эли экенине сыймыктаналы. «Манас» эпосу – элибиздин дил жана тил бешиги.

Сагынбайдын вариантынын океандай көлөмүнө чалкып жаткан көркөмдүгү, төкмөлүк өнөрдүн сыйкырдуу күчү менен таасири, эсибизде кыт куйгандай орноп калган элестүүлүгү менен оригиналдуулугу, анын көмүскөдө жашырынып жаткан купуялуу сырлары менен кырлары, эстетикалык моокум кандырып, рахатка бөлөгөн өзүнчө бир көркөм дүйнө, поэзиябыздан асыл кенчи, көрөңгөлүү байытып топтолгон. Анын жогоркудай таасири, адамды арбап алган күчү дапдаана сезилип тургандыктан тамшандырып, таң калтырып келе жатат¹⁶.

Вариантта көркөмдүк, анын беш элементи

Бул бөлүмдө улуу манасчы Сагынбай феномендин манасчылык өнөрканасында вариантын эң бир оригиналдуужаратууда көркөмдүктү көз кайкыган бийиктигине жеткирген ырларынын эң кооз поэтикасы, ага негиз түзгөн жалпы элдик тилибиздин көрөңгөсүндөгү тил байлыгы, алардын көркөмдүктү камсыз кылган ролу жөнүндө

¹⁴ Кыргыз рухунун туу чокусу» деп аталган баш сөз¹⁴. 1 – китеп, Фрунзе, 1978, 7 – 13 – бетин караңыз.

¹⁵ Биялиев А. «Манас» эпосунун тили жана стили» КУУнун басмаканасы, Бишкек, 2004, 7 – 13 – бетин караңыз.

¹⁶ Аталган окуу китебинен Республиканын университеттеринде КУУда, Ошто, Жалал – Абадда, Таласта, Баткенде адис филологдор окуп билим алып жатышат.

Варианттын көркөмдүгү¹⁷

Вариантта ассонанттык ыр жолдорунун орун алышында сингармонизм мыйзамынын сакталышында эки түрдүү жагдайды эске алалы. Бардык түрк тилдериндегидей эле, кыргыз тилинде таңдай күүсү (тилдин катышына карата) жалаң жоон же ичке үндүүлөрдүн сөздүн башкы муунунун бир түрдүү ырааттуулукта ыңгайлашып келиши бүткүл түрк тилдеринде жалпы, тең орток орун алары мүнөздүү. Эрин күүсүнүн сакталышы кыргыз тилинде гана орун алат.

Варианттын башталышынан баштап аягына чыкканга чейин ар кыл ыр жолдорунда туруктуу өкүм сүргөн ырларынын көркөмдүгү ага кызмат кылган тил байлыгынын эң бир чебер колдонулушу өзүнчө бир поэзиянын ажарын ачкан көркөм дүйнө экенин айтпай коё албайбыз.

Улуу манасчынын вариантында көркөмдүктүн эң негизги беш элементин түзгөн аллитерация менен ассонанс, муун өлчөмү менен уйкаштык жана аларды өз ичине алган ыргак (ритм) ар биринин фактылары аталган окуу китебинде кеңири талдоого алынылган эле. Бул макалада айрымдарын гана келтирели.

25. Ассонанс жана аллитерациянын орун алышы.

Ар бир адам Сагынбайдын вариантын окуганда өзгөчө көркөм поэтикасында ассонанс арбын жана жыш колдонулганын даана байкай алат. Окуу китебинде көркөмдүктүн беш элементин далил келтирген фактылары (кашаада биринчи цифрасы – кайсы томдо кезигерин, экинчиси – анын бети көрсөтүлгөнүн эске алыңыздар). Мисалы: Кабыргадан кагылып, Каса ажал табылып (3,7). Көкөтөй өткөн дүйнөдөн, Көргөндөр сөзүн сүйлөгөн (3, 48), Өткөнүн көрүп өкүрүп, Өбөктөп ыйлап өкүрүп (2, 52), Өзүм өйдө өзүндөн, Сөзүм өйдө сөзүндөн (4, 133) ж.б.

Төл сөздөр ырдан биринчи келген башкы муунда үндүүлөрдүн бир түрдүү жоон же ичке жана эринчил же эринсиздиги ырааттуулугу сакталган абалында келе бериши – аллитерация да көркөмдүн бир элементи катарында жогоруда аталган мисалдарга да көңүл буруп, талдоого алуунуздарды өтүнөлү. Аллитерация сакталган ыр саптарын өзүнчө бөлүп албай, алардын мисалдарын кошо далил келтирдик. Өзүнчө бөлүп алсак, кайталоолор орундалып, иштин көлөмү көбөйүп кетерин эске алалы.

26. Уйкаштык жана муун өлчөмүнүн орун алышы

Алтайдан Анжиянга көчкөндө кыргыздардын чогулган колу төмөнкүдөй шыдыр уйкашкан саптар аркылуу сүрөттөлөт. Ушул эле ыр саптарында ырдын башында биринчи келген сөздөрдө да аллитерация орун алат.

¹⁷ Фольклордук поэзиянын ар кандай ыр жолдорунда тилибиздин тыбыштык системасында төл сөздөрүбүз айтылышында сингармонизм (үндөштүк) мыйзамы өкүм сүргөн абалында колдонулат. Төл сөздөрүбүздүн башкы жана кийинки муундарында жана ага уланган ар түрдүү мүчөлөрүндө үндүүлөрдүн бир өңчөй жоон же ичке, эринчил же эринсиз жана үнсүз тыбыштардын бир кылка жумшак же каткалаң түрүндө ыңгайлашып ырааттуу түрдө келе беришин - сингармонизм мыйзамы дейбиз.

Поэзиянын ар кыл ыр жолдорунда тилибиздин тыбыштык системасында үндөштүк мыйзамы өкүм сүргөн стилдик шартына ылайык керектелген ар бир сөзүн (унгусу менен мүчөсүн) атайылап ылгап алуу аркылуу аларды орду жана эби менен кыналышында өз ара үндөшүүсү (уйкаштын эсте каларлык, жагымдуу таасир эткен угумдуулугун жана жугумдуулугун б.а. ырларынын эсте каларлык эң бир кооздугун (ырдын стилистикасын) көркөмдүк деп түшүнүшүбүз жана баамдашыбыз керек.

Ар кандай ыр жолдорунда өкүм сүргөн үндөштүк мыйзамында сөздөрдүн тыбыштык жактан көркөмдүктү камсыз кылган стилдик жактан колдонулуш шарттарына ылайык ар бир жолдун башындагы биринчи келген сөздөрүнүн үндөшүүсү – аллитерация, бир жол ичинде сөздөрдүн өз ара үндөшүүсү – ассонанс үндөшүүнүн, бир канча жолдордо уланып кайталана бериши – ыргак (ритм) жана ар бир саптын аягында сөздөрдүн так сакталган өз ара үндөшүүсү муун өлчөмү – көркөмдүктүн беш элементи түзөт. Фольклордук поэзияда көркөмдүктүн так сакталган 7 – 8 – муун өлчөмү орун алышы жана анын төрт элементи туруктуу сакталса, прозада (кара сөздө) сакталбайт.

Желеги туудай бөлүнбөй, Асаба туудан бөлүнбөй, Найзанын учу жылтылдап
Жердин көзү көрүнбөй. Алтайдын бою көрүнбөй. Адамдын башы кылтылдап,
Жер оюлуп былкылдап. (2,31) ж.б.

Жалаң фразеологизмдерден куралган уйкаштык жана ар бир сапта так сакталган 7 – 8 муун өлчөмү (цифра аркылуу көрсөтүлгөнүн эске алыңыздар). Манас каарданган учурун сүрөттөгөн ыр саптары мисал келтирилди.

7. Көргөзөйүнкөзүнө 7. Төгөмүн деп канынды

7. Келтирейинэсине (2, 254) 7. Кыямындепжанынды (1, 180) Мында уйкаштыкты түзүү максатында инверсия ыкмасында колдонулганын эске алалы.

7. Алгын деди сөзүмдү, 8. Аккула арык, этижок,

7. Ачкын деди көзүндү (1, 74) 7. Аны жеген кишинин,

7. Адам эмес, бети жок (1, 240)

Мисалга келтирилген ыр саптарында фразеологизмдер дапдаана сезилип турсун деп асты сызылып, кара менен басылды. Андай ыр саптарында муун өлчөмү жетпей калган учурунда арасына жөнөкөй сөз кошулуп, аны толуктоо үчүн айтылганда асты сызылбай, кара менен басылбай берилгенин эске алыңыздар.

Жогоруда келтирилген беш сап ырда жалаң жоон үндүүлөр менен башталган сөздөр аллитерацияны түзүү үчүн Сагынбай тарабынан ылгап алынганын эске алалы.

Жогоруда келтирилген мисалдарда ырдын ар кандай жолдорунда биринчи келген сөздөрдө аллитерацияны, ыр жолдорунун аягында ар кыл (аттама же шыдыр) уйкаштыкты жана муун өлчөмүн так сактоо максатында, жалпысынан алганда, көркөмдүктүн аталган үч элементинин бир учурда сакталганы байкалат.

Манас душманына кезиккенде каардуулугу менен эрдиги таамай, таасын сүрөттөлгөн фразеологизмдер уйкаштыкты сактоо үчүн колдонулганы төмөнкү ыр саптарында даана байкалат:

7. Ичейинбиканынды, 7. Аябагынжанынды

7. Кыяйынбыжанынды? 7. Кетиреминсанынды

7. Мынча колумтийген соң 7. Суу ордуна төгөмүн

8. Соокойбоймун баарыңды (1,230) 7. Суурсам кылыч жаныңды (1, 352)

Феномен Сагынбайдын вариантында ырларды башталышынан аягына чыкканга чейин жогоркуда келтирилген ыр саптарында фразеологизмдердин көркөмдүктүү камсыз кылган шартында таамай, таасир жана элестүү, көркөм ташка тамга баскандай сүрөттөлгөнүн айта кетели. Фразеологизмдер окуяны жана каармандардын кулк-мүнөзүн, кыял – жоругун, ички дүйнөсүндө катышып жаткан ар түркүн маанайын жана ар кыл образдарын ачып берүүдө эң бир таасирдүү күчкө ээ өзгөчөлүгүнө да кеңири токтолдук.

Аны эске алып, окуу китебимдин 98 – 102 беттеринде: фразеологизмдердин жыш жана арбын колдонулушу – варианттын ажарын ачкан көркү – деген тема коюп, кеңири талдоого алынганы, адис филологдор аны өздөштүрүүгө милдеттүү экени талдоого алынылган эле.

Сагынбай феномен жалпы элдик тилибиздеги бир нече миң сөздөрдү өз вариантына талдап алууда жана колдонууда анын табиятын терең түшүнгөн жана кылдат мамиле жасаганын эске алсак, куйма кулак зээндүү тубаса тилчи жана төкмө өнөрү керт башында жаралган алп талант акын болгону изилдөөчүгө дапдаана байкалат жана аны ар бир окуган окурман да даана сезет.

Сагынбай элибиздин тарыхын мыкты билген тарыхчысы, элибиздин санжырасы менен этнографиясын эң таасын өздөштүргөн көп кырдуу талант жана улуу инсан болгонун да изилдөөчү катарында баса белгилей кетүүнү туура көрдүк.

«Манас» эпосу менен фольклордук чыгармалар жалпы элдик кыргыз тилинде айтылып келгени жөнүндө

Кыргыз урууларынан куралган элибиз улутка өсүп жетилген Совет мезгилинин адабий тилибиз калыптанганга чейин жалпы элдик кыргыз тилинде сүйлөп келген эле. Ага чейин ар бир акын, манасчы жана ар бир кыргыз атуулу өздөрү мекендеген аймактык мүнөздөгү жергиликтүү диалектилик, говордук тилде тили чыкканын эске алалы. Түндүк диалектисинде Молдо Кылычтын, ичкилик диалектисинде Молдо Нияздын поэзиясы жаралганы белгилүү.

Академик В.В.Радлов орус алфавитинин транскрипциясын колдонуп 1861 – жылы Текестеги, 1869 – жылы Чүйдөгү кыргыздарга келип «Манас» эпосун жазып алган. 1885 – жылы Санкт – Петербургда кыргыз немис тилдеринде жарыялап «Манас» эпосу менен аалам элдерин тааныштырган эле.

Улуу манасчы Сагынбай Орозбаков «Манасты» айтууну кесип кылып бүткүл кыргыз аймагын кыдырып жүргөндө кыргыз урууларынан куралган элибизге жана жалпы адамзатка кызмат кыларын, «Манас» эпосу элдик эпос экенин эң кылдат баамдап терең түшүнгөн.

Эпосту алгачкы жолу изилденишинде 50 – 60- жылдарда манасчылардын Нарын, Ысык - Көл аймагында эки мектеби болгон деген пикир айтылып келген. Кийин Чүй, Талас жага Түштүк кыргыздарынан да атактуу манасчылар чыкканы белгилүү болду.

Академик Б.М.Юнусалиев фольклордун жана акындардын, жазуучулардын чыгармаларынын тилинде ар кыл диалектилик өзгөчөлүктөр орун аларын «Кыргыз диалектологиясы» окуу китебинде кеңири пайдаланган¹⁸.

Тилибиздин тарыхчысы, жалпы элдик тил жана адабий тил деп аталган проблемаларды изилдеген, ал экөөнө арналып жазган академик Б.М.Юнусалиевдин эмгектеринде айтылган пикирлерин сын көз менен карап, аларды эске алууну туура көрдүк.

Б.М.Юнусалиев: жалпы элдик тилибиздин көрөңгөсүндө «элестүү сөздөрдүн казынасына айланган «Манас»жомогу азыркы адабий тилибизди байытууда чоң роль ойнойт»¹⁹ - деп жазган. Андан ары оюн улантып: «Жарыяланып отурган варианттарыбыз кыргыз тилинин ар түрдүү говорлорунда сүйлөгөн жомокчулардан жазылып алынган варианттарынан кураштырылгандыктан, эпостун тили кыргыздын (баарына түшүнүктүү А.Биялиев) орток тилине – адабий тилине салынды»²⁰ - деп жазган академик Б.М.Юнусалиев.

Жалпы элдик тилибиз менен кыргыз адабий тилинин жакындашында жана анын негизинде адабий тилибиздин фонетикалык, лексикалык, грамматикалык нормаларынын иштелип чыгышында «Манас» эпосунун тили баа жеткис роль ойногонун академик Б.М.Юнусалиев баса белгилеген.

Сагынбай өзү туулуп өскөн Нарын жана Ысык – Көл кыргыздарынын тилин өз вариантынын тилине камтуу менен гана чектелип калган эмес. Кыргыз аймагын бүт кыдырып «Манас» айтып жүргөндө, элдик эпостун тилинде жана анын стилине эң бир керектүү жана зарыл болгон, вариантынын ажарын ачкан Талас жана бүткүл Түштүк кыргыздарынын тил байлыгы жана алардын түндүктө жок жергиликтүү тилдик өз алдынча өзгөчөлүктөрү (анын ичинде диалектилик сөздөр²¹, диалектизмдер) кошумча тилдик булагы катарында камтылып, эпостун тилине сиңирилгенде гана эпостун тил байып,

¹⁸ Юнусалиев Б.М. Кыргыз диалектологиясы, Фрунзе, 1971, 65 – 70, 166 – 168 – беттер.

¹⁹ Юнусалиев Б.М. Кириш сөз, «Манас» эпосунун кыргызча кыскартылып бириктирилип басылган төрт томдукка баш сөз. Тандалган эмгектер. Фрунзе, 1985, 432 – бет.

²⁰ Аталган макаланын 432 – бетин караңыз.

²¹ Белгилүү бир чектелген тар аймакта гана тараган, адабий тилдин сөздүк составына кирбеген, анда жок сөз – диалектилик сөз деп аталат. Котормосу: «Диалектным словом является слово, имеющее локальное распространение и в тоже время не входящее в словарный состав литературного языка (в любую его разновидность)» Филлин Ф.П. Проект словаря русских народных говоров. М – Л., С.2.2.).

көркөмдүк касиети, поэтикасынын кооздугу менен таасирдүүлүгү толукталып, окуган адамды угумдуулугу менен жугумдуулугу өзүнө тартып турарын эң кылдат байкап сезген.

Сагынбай феномендин вариантында көркөм сөз каражаттарынын көрөңгөсү өзгөчө байлыгы жана ар кылдыгы менен айырмаланат. Алардын ар бири кең - кесири, ар тараптан толук жана кеңири изилденгендигин, океандай көлүмүндө чалкып жаткан көркөмдүгү поэтикасынын өзгөчө оригиналдуулугу, анын көмүскөдө жашырынып жаткан кырлары менен сырлары варианттын тилинен жана стилинен дапдаана байкаларын элибизге таанытуу жана даңазалоо максатында окуу китебим арнап жазылган эле. Бул макалада анын айрымдарына гана учкай токтоло кетели.

Сагынбайдын адамдарда өтө сейрек жаралган куйма кулак (феномен) зээни акындык алп талантына куп жарашкан төкмөлүк өнөрү, көркөмдүктүн бүтүндөй системасы ыр жандуу кыргыздардын көркөм ойлоо аң – сезиминде сөздөрдүн адамды арбап алган сыйкырдуу күчү менен таасирин ачуу, аларды кең – кесири талдоого алып элибизде түшүндүрүү – ар бир тилчи изилдөөчүнүн элдин алдындагы ыйык милдети жана парзы, абийири, ар – намысы.

Ушундайча максатта алып караганда көркөмдүк проблемасы, анын оригиналдуу поэтикасы тил аркылуу ишке ашат. Көркөмдүктүн булагы – тил. Тил аркылуу көркөмдүктүн түйүнү, сыры чечилет, табияты толук ачылат.

Сагынбай үй – бүлөсүн багыш үчүн Түштүк кыргыздарын кыдырып «Манас» айтып жүргөндө Сузактын Кызыл – Сеңир деген жерине беш жыл келип кетип жүргөн экен. Ошондо ошол жерлик Кадыраалы Назаркул уулу «Манасты» Сагынбайдан үйрөнүп айтып жүргөнүн ак таңдай акын Жеңижокту изилдеген фольклорист Асанбай Жусупбеков мага айтып берди. Сагынбай үркүндө кытайга барганда «Манас» айтып жүргөнүн кабарлаган маалыматтар да бар.

Эпостун океандай көлөмүндө чалкып жаткан көркөмдүгү, оригиналдуулугу андагы сөздөрдүн сыйкырдуу күчү менен таасири, эсинде кыт куйгандай орноп калган элестүүлүгү менен таасындыгы, анын көмүскөдө жашырынып жаткан купуялуу сырлары – эстетикалык моокум кандырган, рахатка бөлөгөн өзүнчө бир көркөм дүйнө, поэзиябыздын асыл кенчи, көрөңгөлүү байлыгы топтолгон. Алар окуу китебинде кеңири талдоого алынылып түшүндүрүлгөн эле.

«Улуу манасчынын сөз байлыгына, акындык чеберчилигине, ташкындаган сүрөткер кудуретине баш ийбей койбойсуң. Бул бир ааламда укмуш жаралган уникалдуу талант» – деп Ч.Т.Айтматов белгилегендей көркөм стилине (чукугандай сөз тапкан, сүрөттөөдө көздү ачкан, көз алдында көрүнүп тургандай элесине) таң калып суктанып, чырмалып чыга албай, туткунунда кала бересиң. Эмне болуп кетти, себеби эмнеде? Анын күчү менен сыйкырдуу таасири Сагынбайдын колдонгон өнөр алды - кызыл тил экенин сезесиң. Вариантта кызмат кылган көркөм сөз каражаттары – акактай тунук сөз берметтери, өңү өчпөгөн көркөм өң – түс берип, ар кыл кубулжуган боёктору эркинди кытыгылап, керемет таасирдин так өзүнө кабыласың да каласың, ага ишенесиң.

Сагынбайдын төкмөлүк өнөрүнүн ташкындаган эргүүсүнөн жаралган ыр саптарында жыш орун алган көркөмыргак жана куюлушканритм бурганакта көз ачырбай борошодо урган кардай темп менен уламдан улам үстү – үстүнө себелене бергени таң каларлык кубулуш.

Кээде вариантта көркөмдүк жана анын кооздук үчүн, өзүнө зарыл кереметтүү сөз берметтерин жана алардын көп кырдуу жана көп сырдуу, ар кыл өң – түстөгү боёкторуна ээ болгон эң керектүүлөрдүн «Манасты» айтып баратканда Сагынбай эч бир буйдалбай, ошол замат, шак эле жалпы элдик тилибиздеги бүткүл тил байлыгын жана анын бай көрөңгөсүндөгү сөздөрдү өзүнүн эсинде сактаган куйма кулак зээнине жана ар бир сөзүн орду жана эби менен куюлушкан көркөмдүктө курай алган компьютердей жөндөмүнө таң

каласың, суктанасың. Сагынбайдан 1922 – 1926 – жылдарда вариант жазылып алынганда адабий тилибиз жаңыдан гана калыптана баштаган болчу.

Диалектизмдердин орун алышында стилдик шарттары

Аталган вариантта фонетикалык, морфологиялык, лексикалык диалектизмдер деп аталган үч түрү окуу китебинде кеңири талдоого алынган эле. Диалектизмдерге вариантта орун берилиши – анын тилинин жана көркөмдүгүнүн кошумча булагы – деген бөлүм 103-130-беттеринде арнап жазылган болчу. Алардын кээ бирлерин келтирели.

1. Фонетикалык диалектизмдер²²

Манас төрөлөр алдында Жакып жылкыларын түгөлдөгөнү кеткенде Сагынбай дифтонгуну колдонуп Жакыпты төмөнкүдөй сүйлөтөт:

8. Кайдан келди булар деп, 8. Болуп жүрчү эле улар деп,
8. Как ушу күнү тубардеп, 7. Болду, акыр болбоду,
7. Тоо башында токтобой,8. Кула бээм азыр тубар деп (1.57).

Алты сап ырда эпикалык салт боюнча Манас менен Аккула экөө бир күндө туулушу сүрөттөлөт.

Талас жана Түштүк кыргыздарынын тилинде учураган төрт түрдүү эринчил дифтонгунун – уу түрү (диалектологиялык транскрипцияда давлү W тыбышы менен белгиленсе, басмада б тыбышы аркылуу берилгенин эске алалы). Он калмактын бирөөбү, Озунуп келип Жакыпты, Оройго камап салганы (1, 121).

Сагынбай тубаса тилчи деп кароого далил келтирсек Жакып жана анын уулу Манас да таластык болгон үчүн эринчил дифтонгу аркылуу (алар асты сызылып) элге кайрып, Манастын сүйлөгөнү:

- Туулмак бар, өлмөк бар, Алдырып коюп кытайга,
Жакшы менен жамандык, Айкайып кантип турамын.
Туш – тушунда көрмөк бар. Энеден не үчүн тубамын.
Атадан не үчүн тубамын Эрлердин жолун кубамын.
Аманат жаным чыкканча Эски жерим албасам,
Намыс жолун кубамын. Эс алып кантип субамын.

Таластыктарча эринчил дифтонгуну сактап сүйлөп, эли – жери Талас экенин, аны кытайлыктар ээлеп алганын, кайтарып алууну көксөгөн кусалыгын элге жарыялайт.

Көкөтөйдүн ашында чабылган аттардын кайта тартар чегин Үрбү баатыр өзү билемдикке салып, «Ары барсын эки күн, Бери келсин эки күн» - деп (3, 116) Манаска кеңешпей олдоксон сүйлөйт. Ашка эсепсиз мал сайылган, кокус кытайлардын аты чыгып келсе, ашка сайылган малды алар алып кетерин, чабылган аттардын чыгып келер болжолун эске албай Үрбүнүн байкабаган олдоксондугуна ачуусу келип Манас мындай дейт:

- Кызылталак кэл кул деп, Мына, мынабу жерде
Өз башыңды бил кул деп Манасты көзүнө ил кул деп (3. 156)

Анын түштүктүк кыргыз экенин айырмалоо жана ырдын уйкаштыгы менен муун өлчөмүн так сактоо аракетинде бир эле учурда эки түрдүү кызмат аткарганын Сагынбай манасчы ушундай сүйлөткөнүн эске алалы.

2. Морфологиялык диалектизмдер²³

²²Кыргыз диалектилери менен говорлорунун ар биринин тыбыштык системасында адабий тилде жок тыбыштар аркылуу айтылган сөздөр фонетикалык - диалектизмдер деп аталат. Биялиев А. Кыргыз диалектологиясы (окуу китеби), Бишкек, 2000, 78 – бет.

²³Уңгу сөздөрү жалпы элдик (адабий) тилдегидей, бирок ага уланган мүчөлөрү ар кандай диалектинин же говордун грамматикалык өзгөчөлүгүнө ылайык сөз жасоочу, сөз өзгөртүүчү мүчөлөрү (жана грамматикалык формалары) жалганышынан пайда болгон туунду сөздөр – морфологиялык диалектизмдер деп аталат (Аталган окуу китебинин 80 – бети)

Аталган вариантта ичкилик диалектисинде гана атооч сөздөргө з – жактын мүчөсү, сөз үнсүз менен аяктаса –ы мүчөсү (анын ар кыл варианттары: баш+ы (баш+ы+ны), түш+ү (түш+ү+нү), көз+ү (көз+ү+нү) жана сөз үндүү менен бүтсө –сы мүчөсү: ата +сы (ата+сы+ны) эже +си (эже+си+ни), ини+си (ини+си+ни) ж.б. Жакып балалуу болбой жүрүп, балалуу болоруна белги берген кереметтүү түшүн байбичесин Сагынбай мындайча жоруп сүйлөтөт: Морфологиялык диалектизмдерге уланган мүчөлөрү асты сызылып, кара менен басылды.

8. Бай Жакып айтты түшүнү 8. Кондурат экен кудайым.

8. Байбиче билди ушуну. 8. Башыңа дөөлөт кушуну (1, 290)

Жакыпка Атемир кайрылганда анын тажик экенин айырмалоо максатында Сагынбай тыбыш жөндөмөсүн колдонуп сүйлөтөт.

7. Жактырыпсың бирини. 7. Анча коргон кыздардын

8. Сайраган угуп тилини. 7. Уктуң бекен атыны 1.106)

Жолойдун аялы калмак экенин айырмалоо максатында:

8. Акылман аяр катыны. 7. Айганыш дээр атыны (2, 293)

Алманбеттин кытай экенин айырмалоо аракетинде:

Чарт жарылган эрини Алмамбет чыккан жерини (2, 313)

Чактап билген эр Манас

Көкөтөйдүн ашында күрөштө Кошойдон Жолой, эр сайышта Манастан Коңурбай жеңилип калып, ызасына чыдабай, ач көздүк кылып, ат чабышка сайылган малды бүт айдап кетүүгө кытайлардын сүйлөшкөн учурун Сагынбай төмөнкүдөй сүйлөтөт:

Эн жаткан малыны Айдап келдик баарыны (3,293)

Эңгиреттик баарыны Кайгай, монгол чогулуп,

Алсыраттык алыны... Койгон экен атыны (1, 213) ж.б.

Буурул түндүн түнүндө

Кыргыздын жалпы элдик тилинин бүткүл байлыгын жана анын көрөңгөлүү кенчин пайдаланууда Сагынбай морфологиялык диалектизмдер анын өзүнчө каражаты катарында пайдаланып, алар уйкаштыкты жана муун өлчөмүн так сактоого кызмат кылганына мисалдар келтирилди.

3. Лексикалык диалектизмдер²⁴

Вариантта бир нече ондогон – жүздөгөн лексикалык диалектизмдер башка түрүнө караганда кеңири орун алат. 1922 – 1926 – жылдарда адабий тилибиз жаңыдан калыптана баштаган эле. Сагынбай феномен жалпыэлдик кыргыз тилинин байлыгын вариантынын тилин байытуучу ролун куйма кулак зээни менен өздөштүрүп, лексикалык диалектизмдерди жыш жана арбын колдонгон. Ашык (чүкө), челек (чака), баар (жаз), жерик (талгак), баранда (канаттуу куш), зар (алтын), жудурук (муштум), асти (түбү, акыры), аста – секин (акырын, жай), үлкөн (чоң), меш (чанач), өтүрүк (калп, жалган), сыйыр (уй) ж.б. жүздөгөн диалектилик сөздөр кезигет.

Алар жергиликтүү колоритти так сактоо, этнографиялык үрп – адатты, каада – салтты айырмалап көрсөтүү, айтылган ойду так, таамай белгилөө үчүн керектелген. Андан башка да индивидуалдуу сүйлөө манерасын, речин, кейип – кебетесин конкреттештирүү, аларды мүнөздөөдө керектелген. Ар бир диалектизмдин көтөргөн жүгү, стилдик жактан колдонулуш шарттары ар кыл. Муун өлчөмүн сактоо, аллитерация менен ассонансты түзүү, уйкаштыкты камсыз кылуу, башкача айтканда, алар көркөмдүгү үчүн кызмат кылат. Мисалы:

Атилес, шайы, дүрүйө. Чагып бер десем чакмакты

²⁴ Белгилүү бир диалектинин же анын говорунун лексикасында бир нерсени туюнтууда жалпы элдик (адабий тилдеги аталышынын башка бир бөлөк лексема (үңгү сөз) менен аталган сөздөр – лексикалык диалектизмдер деп аталат (Аталган эмгектин 81 – бети)

Артында бала жок туруп, Көрбөдүм сендей акмакты(1.38)

Арбыды мынча дүнүйө (1,8) дегенде чакмак,акмак уйкашты. Чакмактын ордуна оттук колдонулса, уйкашпай калмак.

Чыйырды талгак болгондо жолборстун жүрөгүн жегени кам көргөндө:

Сонун экен бу да – деп Кырк уруу кыргыз бу да бар

Сорпосун ичем жүда – деп (1. 209)Барганалык жүда бар (1, 209)) ж.б.

Түштүк кыргыздарында жүда (абыдан, баары, бүт, өтө, эң деген мааниде адабий тилибизде колдонулса) жума жана ат атоочбу жана чектөөчү маанидеги да бөлүкчөсү биригип, өз ара уйкашты. Ошондой эле жүда сөзү жудай түрүндө «баары» «бүтүн» мааниде Акбалта Жакыпты сүйүнчүлөгөндө кубангандан Жакыпмарт кишидей мынтип сүйлөйт:

Сүйүнткөн болсо кудайым Өз -өзүңөралыңар

Сүйгөнүңдү алган жудайым. Минген, минген атыңды.

Кубанткан болсо кудайым Аттан куру калганың

Кур аттан берем жудайым (1, 57) Айт кудайга датыңды.(1.70)

Жогорку ыр саптарында кудай менен жудай,дат (арыз, арман) менен ат уйкашканын сезебиз. Дат сөзүнө ондон ашуу (дарт, арыз, арман, муң – зар, кайгы, капа, тилек, өтүнүч, суроо, талап ж.б. мааниси синонимдик катышта болгон менен тыбыштуу түзүлүшү уйкаштыкты түзө албайт.

Бара жаткан жолунда Челкендей басып байбичке

Барандалар көп өлдү. Челекке суусун алганы (1,18)

деген сап ырдын эң башкы сөздөрүндө баранда (канаттуу куш) жана челек (чака) деген диалектилик сөздөр аллитерацияны түзүү үчүн керектелди.

Ашык оюн атабыз

Көшүң калган көк жашык

Ана бу жерге жаабыз (1, 102)

Каның калган бир кашык (3, 193)

Депаталганырсаптарындааллитерациянытүзүүчүнашыкмененанабу,жанакөш (эт) дегендиалектизмдератайылапкеректелгенинэскеалалы.

ЖогорудакептирилгенырсаптарындаСагынбайфеноменайтыпбараткандаөзүнөэңбирк еректүү,

зарылболгонсөздөрдүордужанаэбимененылгапкөркөмдүктүкамсызкылуудатөкмөлүкөнөрү зорройногонунэскесалалы. Көркөмдүктү камсыз кылууда

Сагынбайдын жалпы элдик тилибиздин көрөңгөсүндөгү бүткүл сөздөрдү эсинде сактай алганы куйма – кулак зээни таң калтырып суктандырат.

Букуев Н. М.

Кыргызский Национальный университет им. Ж. Баласагына

УДК. 321. 1(58)

СОВРЕМЕННАЯ ГЕОПОЛИТИЧЕСКАЯ СИТУАЦИЯ И ЕЕ ВЛИЯНИЕ НА НАЦИОНАЛЬНУЮ БЕЗОПАСНОСТЬ ЦЕНТРАЛЬНО-АЗИАТСКИХ ГОСУДАРСТВ

После распада Советского Союза на территории Центральной Азии в рамках границ бывших союзных республик образовалось пять суверенных государств: Казахстан, Кыргызстан, Таджикистан, Туркменистан и Узбекистан. При этом ни одно из них независимо в таком виде никогда в истории не существовало. В прошлом данный регион представлял собой множество локальных областей, абсолютно не совпадающих ни с политическими, ни с этническими границами современных республик. Поэтому можно с

уверенностью говорить о том, что Центральная Азия – это регион, государства которого по причине своей молодости имеют еще большое количество неразрешенных проблем как внутреннего характера, так и в формате взаимодействия с соседями и остальным миром. Являясь неотъемлемой частью самого большого материка планеты – Евразии, очевидно, что Центральная Азия сегодня стала ареной столкновения геополитических интересов глобальных и региональных держав.

З. К. Бзежезинский, один из наиболее известных американских политологов, в своей книге «Великая шахматная доска»[1] стал инициатором дискуссии о том, как Америке получить в свое полное распоряжение главный приз геополитики – ресурсы государств, расположенных на самом большом континенте планеты – Евразии. З. К. Бзежезинский популяризировал концепцию «сердцевины земли» знаменитым афоризмом: «Тот, кто правит Евразией, тот владеет всем миром» [1, с. 23]. Дело в том, что в Евразии имеется разнообразный географический ландшафт, богатейшая фауна и флора, сосредоточена основная часть всех мировых природных ресурсов. Евразия располагает наиболее разветвленной сетью континентальных транснациональных коммуникаций, развитым технологическим потенциалом. На континенте проживает большинство населения планеты, представители пяти евразийских цивилизаций (индуистской, конфуцианской, исламской, западно – христианской, право славно – славянской из общего числа 7-8 мировых цивилизаций) [2, р. 74].

Между тем стоит отметить, что сегодня на Евразии приходится около 80% всех международных конфликтов и локальных войн. При этом большинство из них спровоцировано или привнесено извне. Нынешняя геополитическая экспансия Запада продиктована стремлением транснациональных корпораций создать на материке новые, более безопасные, географические плацдармы для обеспечения жизнедеятельности представителей трансконтинентальных политических элит и функционирования инфраструктур их обслуживания.

Таким образом, современная геополитическая обстановка в мире характеризуется сложностью и противоречивостью. Она развивается под воздействием активизации процесса геостратегического переустройства мира и становления новой системы обеспечения глобальной и региональной безопасности. Основными условиями ее формирования являются, с одной стороны, углубление международной интеграции, создание глобального экономического и информационного пространства, с другой – обострение конкурентной борьбы за расширение сфер влияния. При этом доминирование отдельных государств в экономической и валютно – финансовой сферах активно используется для расширения влияния в других странах и регионах мира.

При этом изменение геополитической ситуации сопровождается борьбой мировых центров за получение доступа к сырьевым, энергетическим, научно – технологическим, людским и территориальным ресурсам, имеющимся на постсоветском пространстве. Одним из ключевых процессов формирования новой системы глобальной и региональной безопасности на долгосрочную перспективу является прогрессирующая глобализация – качественно новый этап в развитии хозяйственной жизни мира, характеризующийся усилением взаимозависимости и взаимовлияния различных сфер и процессов мировой экономики. Это выражается в постепенном превращении мирового хозяйства в единый рынок товаров, услуг, капитала, рабочей силы и знаний.

Процессы глобализации, экономического развития ведущих стран мира предопределяют многообразие различных конфликтных ситуаций, в которых ВМФ может принимать участие. При этом при формировании своего геополитического курса стоит учитывать возрастающую значимость применения ВМФ, прежде всего защиты объектов и субъектов национальной экономики, в том числе и за пределами национальной юрисдикции.

Другим важнейшим фактором формирования военно – политической обстановки в мире является приход на смену биполярному миру с его военно – стратегическим равновесием, зарождающейся многополярной модели мирового развития. Объединившаяся Европа, военно – экономическая мощь которой сопоставима с американской, стремительно усиливающийся Китай, развивающаяся Индия, всевозрастающая активность и антиамериканская агрессивность мусульманского мира, регион Юго – Восточной Азии с быстро развивающейся экономикой и восстанавливающая свой экономический потенциал и военно – политическое влияние в мире Россия – все эти факторы противодействуют стремлению США сохранить свою позицию гегемона в мировом масштабе.

Последние десятилетия США являлась главной силой, которая определяла «правила игры» во всем мире и принимала решения, влияющие на все мировое устройство [3, с. 35]. Однако новейшая геополитическая история характеризуется переходом от однополярности к многополярному миру.

При этом Соединенные Штаты продолжают курс на сохранение своей доминирующей роли в мире. Для достижения данной цели военно – политическое руководство США сосредоточивает основные усилия на продвижении своих интересов на постсоветском пространстве. В связи с чем, одной из главных задач внешнеполитического курса США остается «продвижение демократии по американскому образцу». В рамках ее проводится широкий спектр мероприятий, начиная от поддержки различных оппозиционных сил в «недемократических» странах и заканчивая размещением баз и введением военных сил [4, с. 25].

Как было отмечено, на сегодняшний день помимо США одним из активнейших и влиятельных участников на геополитической сцене становится Китайская Народная Республика. Связано это со многими показателями. Высокие демографические показатели, политическая и экономическая стабильность. Экономика КНР в последние 30 лет постоянно растет. В 2010г. по уровню ВВП Китай обогнал Японию, и теперь в мире занимает второе место по объему экономики. В 2009г. Китай обошел Германию по объему экспорта и стал крупнейшим мировым экспортером. Производится на его территории не только товары народного потребления, но и высокотехнологическое оборудование.

Также следует отметить, что после парада в Пекине в 2010 г. мировые эксперты военного дела дали наивысшую оценку боевой мощи и боеготовности военным силам Китая. Оборонная промышленность Китая ежегодно сохраняет рост на уровне 15%. Сегодня армия Китая, в буквальном смысле слова, дышит в спину армии США. Военный арсенал китайской армии полностью состоит из техники последнего поколения, которое производится на территории самого государства. Численность китайской армии сегодня – 2,25 млн. человек. На вооружении состоят более 2 тыс. боевых самолетов новейшего поколения, 4,5 тыс. бронированных машин, а также 8580 танков [5, с. 6]. Также у Китая имеется космическая программа, которая при нынешнем финансировании уже в ближайшие годы даст свои результаты. Стоит отметить, что Китай является самым крупным в мире государством по численности населения. К апрелю 2013 г. оно достигло 1,4 млрд. человек [6].

Таким образом, если брать во внимание абсолютно все показатели, то мы приходим к выводу, что Китай занимает лидирующие позиции в мировом геополитическом пространстве. И уже сегодня большинство экспертов предвещают Китаю в ближайшее время судьбу сверхдержавы. В связи с этим КНР попадает в фокус геополитических интересов других стран и одновременно имеет свои собственные геополитические планы. Таким образом, вокруг этой страны ведется «двойная игра». С одной стороны, геостратеги рассматривают геостратегическое сотрудничество с Китаем в качестве эффективного инструмента установления контроля над всем материком Евразия, решения глобальных

финансово-экономических проблем, а с другой-допускается возможность заблокировать Китай и тем самым подорвать основы его территориальной целостности. Подобраться к КНР удобнее всего как раз через контроль над государствами Средней Азии, а также СУАР и Тибет, которые географически примыкают к этому региону и где сильны сепаратистские настроения в пользу отделения от Китая.

Также очень важным является тот факт, что в целях изменения всей геополитической конфигурации на материке Евразия США имеют планы создания новых военных баз НАТО. Также не сняты с повестки дня задачи: разжигания этнорелигиозных и межцивилизационных конфликтов, провоцирование «цветных революций»; провоцирование появления на мировой карте ранее непризнанных и вообще несуществующих государств. Здесь, в частности, речь может идти о дезинтеграции отдельных государств, уязвимых с точки зрения государственной состоятельности, к их числу относятся и некоторые республики бывшего СССР. Из прессы известно о существовании проектов возникновения таких государственных образований как Курдистан, Белуджистан, Пуштунистан и др. Таким образом, достигается главная цель – дестабилизации обстановки в обширном регионе Центральной Азии. По взглядам атлантических геостратегов, именно во многом, с помощью инициированного ими управляемого хаоса, можно будет запустить процессы переформатирования геополитической карты Евразии по западным лекалам.

Острые межцивилизационные процессы сегодня протекают в европейской части континента Евразия. Сегодня здесь наблюдается дальнейшее обострение геополитического противоборства между основными евразийскими цивилизациями, в частности западно – христианской, исламской и православной (восточно – христианской). В последнее время заметно осложнились отношения внутри самой западно – христианской цивилизации. Сегодня открыто конкурируют друг с другом евроатлантический вектор в лице США, Великобритании, Израиля и др. и евроконтинентальная тенденция (Франция, Германия, Италия) нынешней общеевропейской интеграции. В качестве противовеса евроконтинентальным тенденциям, является политика искусственного усиления в составе Европейского Союза новых членов из числа стран бывшего социалистического лагеря. Они призваны стать проводниками атлантической геостратегии в европейских структурах.

Жесткое межцивилизационное противоборство в Евразии наиболее наглядно проявляется на постсоветском пространстве. Планы англо – американской геостратегии в отношении этого региона евразийского континента предусматривают, прежде всего изменение конфигурации политических сил и формата власти во многих странах. Речь идет о перекройке государственных границ новых суверенных стран, создании новых военно – политических союзов антироссийской направленности. При этом геополитические оппоненты исходят из того, что установление контроля над постсоветским пространством открывает дорогу к установлению нового мирового порядка в планетарном масштабе [7, с.13].

В целом, нынешнее состояние нестабильности и конфликтности в Евразии чревато непредсказуемыми последствиями для судеб мира и требует от ведущих евразийских стран объединения усилий, большей консолидации и солидарности в деле противодействия вмешательству извне, обеспечения безопасности на самом большом континенте планеты Земля. В стремлении реализовать свои стратегические планы Запад исходит из того, что только целенаправленное сдерживание морально – психологического, экономического и военно – политического возрождения России позволит им окончательно выиграть геополитическую войну на всем постсоветском пространстве и на континенте Евразия в целом.

При этом, США рассматривает формирование региональных систем безопасности на территории СНГ, как важную составляющую проводимого им курса на установление

контроля над добычей и транспортировкой углеводородного сырья, предотвращение создания региональных систем безопасности под эгидой России, освоение потенциального театра военных действий в преддверии прогнозируемого обострения борьбы за энергоресурсы, подготовку контингентов национальных вооруженных сил стран СНГ, для возможного проведения совместных операций в зонах конфликтов.

Предполагается, что активное участие США в формировании региональных систем безопасности и многонациональных миротворческих сил позволит Вашингтону достигнуть политического, экономического и военного доминирования в приграничных с нашей страной регионах в целях реализации своих интересов. В рамках создания региональных систем безопасности без участия России предполагается подключение к ним отдельных стран дальнего зарубежья, в том числе НАТО.

Основная ставка в создании этих региональных систем делается на Украину, Грузию, Азербайджан и Казахстан, претендующих на роль региональных лидеров. В Черноморско – Каспийском регионе в целом завершается процесс формирования (при содействии Вашингтона) региональной системы безопасности и многонациональных миротворческих сил на базе Организации за демократию и экономическое развитие – ГУАМ (Грузия, Украина, Азербайджан, Молдавия).

В Центрально-азиатском регионе США планирует опираться на Казахстан, неудовлетворенный отведенной ему ролью в интеграционных процессах на территории СНГ, который инициировал создание Союза центрально-азиатских государств (Казахстан, Узбекистан, Кыргызстан, Таджикистан). Инициативу Казахстана активно поощряют США. Вашингтон рассчитывает, что в будущем удастся вовлечь участников проекта в реализацию американской концепции создания «Большой Центральной Азии» (страны ЦАР, Афганистан, Пакистан, Турция, а в перспективе Иран), вывести центрально-азиатские государства из сложившейся системы политических, экономических и военных связей в рамках СНГ и создать на ее базе новую региональную систему безопасности у южных границ России.

США целеустремленно продолжают политику, направленную на расширение НАТО в сторону российских границ. В 2009 г. членами НАТО стали Албания и Хорватия. Несмотря на то, что Вашингтон усиленно проталкивал «грузинскую и украинскую темы», постоянный совет НАТО окончательного решения об их вступлении пока не принял.

Параллельно продолжается реализация программы по реконфигурации американского военного присутствия за рубежом с учетом планов оперативного наращивания воинских сил в стратегически важных районах, а также дополнительных возможностей, появившихся в результате расширения НАТО на Восток.

Продолжается разработка новой стратегической концепции альянса, которая должна четко определить стратегические цели НАТО в новых условиях. Первостепенная роль отводится проведению операции в Афганистане, так как это первая полномасштабная военная операция вне зоны ответственности НАТО, результат которой должен во многом определить способность альянса к применению военной силы в любом регионе мира и место НАТО в мировой политике.

Как было обозначено, проблема национальной безопасности вызывает много споров и дискуссий. Есть много определений понятия национальной безопасности. Традиционно под безопасностью понимают, прежде всего, физическое выживание государства, защита и сохранение его суверенитета и территориальной целостности, способность адекватно реагировать на любые реальные и потенциальные внешние угрозы.

При этом геополитическая обстановка современного мира диктует правила игры для государств в процессе защиты своей национальной безопасности. И несмотря на то, что большинство аналитиков характеризуют современную геополитическую обстановку как стабильную, она отличается сложностью и противоречивостью. Таким образом, к

сложностям можно отнести тот факт, что сегодня отмечается переход от однополярной системы мироустройства к многополярной. То есть на геополитической сцене появляются новые игроки. При этом Соединенные Штаты продолжают курс на сохранение своей доминирующей роли в мире. Для реализации данного процесса активнейшим образом используется регион Центральной Азии, что является катализатором роста угроз для национальной безопасности Центральноазиатских государств.

Литература:

1. Бжезезинский З. К. Великая шахматная доска: Господство Америки и его геостратегические императивы / Пер. О. Ю. Уральской. – М.: Межд. Отношения, 1997.
2. Makni D. The New Great Game: Oil and Gas Politics in Central Eurasia. – New York, 2008.
3. Бжезезинский З. К. От надежды к дерзанию // Россия в глобальной политике – 2010 – Т. 8. - № 1.
4. Шаклеина Т. А. Россия и США в мировой политике // США. КАНАДА: экономика, политика, культура. – 2006. - № 9.
5. Боевая мощь Поднебесной. На кого нацелена военная мощь Китая? // Аргументы и факты. – 2013. – 13 марта.
6. Счетчик населения мира. Режим доступа: <http://countrymeters.info/ru>
7. Акматалиева А. М. Кто, как и с какой целью влияет на региональную безопасность Центральной Азии // Вестник КРСУ. – 2010. - № 1. – С. 13.
8. Чернышов М. А. Обеспечение национальной безопасности. 13.03.2010. Режим доступа. – <http://www.canada.belembassy.org/rus/legislation/newpage59/>

Букуев Н. М

Кыргызский Национальный университет им. Ж. Баласагына

УДК. 321. 01 (58)

ПРИОРИТЕТЫ ПОЛИТИКИ США В СОВРЕМЕННОЙ ЦЕНТРАЛЬНОЙ АЗИИ

Распад Советского Союза, породивший геополитический вакуум в Центральной Азии, привел к резкому возрастанию интереса к данному региону. Во многом этот интерес вызван тем, что наряду со значительным числом природных ресурсов, в первую очередь нефти и газа, в данном регионе также существуют перспективы для создания транспортной инфраструктуры, соединяющей Запад и Восток, и плацдарма в борьбе против международного терроризма. Все это в конечном итоге превратило Центральную Азию в один из наиболее привлекательных для мировых держав объектов геополитических и геостратегических притязаний.

Различие в интересах великих держав привело к противостоянию между геополитическими центрами силы за влияние в Центрально-азиатском регионе.

Геостратегия США в Центральной Азии является частью более общей евразийской стратегии этой страны, вовлекающей в сферу своего действия, помимо стран Центральной Азии, Каспийского и Кавказского регионов, Россию, Афганистан, страны Среднего Востока, Южной Азии и Китай. По мнению известного казахстанского ученого М. Лаумулина, американская стратегия в Центральной Азии является квинтэссенцией всей евразийской стратегии Вашингтона. То есть, без установления полноценного внутри и внешнеполитического контроля над государствами региона, вся Евразийская стратегия

США теряет смысл. Поэтому важнейшей целью США в регионе является установление долгосрочного контроля над его энергоресурсами, а также расширение военного присутствия в Центральной Азии.

Центральная Азия занимает важное место в рамках продвигаемого американского проекта «Большая Центральная Азия». Его суть состоит в том, чтобы связать в единое военно – стратегическое и геополитическое целое Центральную Азию и Афганистан, связав «Большую Центральную Азию» с «Большим Ближним Востоком», который должен контролироваться США. Реализация этого проекта позволила бы США изолировать главные государства соперники – Россию и Китай, обложив их со всех сторон кордоном.

Масштабные планы по превращению региона в зону стратегических интересов связываются руководством США и с реализацией программы «Каспийская стража», которая ставит целью установить военно – политический контроль над Каспийским регионом. Государственные чиновники и политологи США уверены, для окончательного уничтожения России как сильного геостратегического соперника необходимо создать пояс безопасности из бывших союзных республик, а на ее территории – вдоль границ и внутри страны – пояс нестабильности[1]. Наиболее удобным регионом для активизации действий против России и нанесения ей максимального ущерба является Кавказ. И это не случайно. Интерес США и других западных стран к региону усилился со второй половины 90-х гг., когда была распространена информация о наличии в бассейне Каспийского моря больших промышленных запасов нефти и газа. Министерство энергетики США оценило ресурсы Каспийского бассейна в следующих цифрах: нефть – от 17 до 33 млрд. баррелей, потенциальные запасы 230 млрд. баррелей; газ – разведано 232 трлн. куб. футов, потенциально 350 трлн. куб. футов [1]. По выражению бывшего госсекретаря США Д. Бейкера, «в XXI в. Каспийская нефть может иметь такое же значение для индустриального мира, какое сегодня имеет нефть Персидского залива» [1]. К тому же в геополитическом плане Кавказ является очень важным в качестве единственного нейтрального коммуникационного коридора Запад – Восток – Евразия.

Сегодня на регионе лежит большая коммуникационная нагрузка в плане поставок энергоносителей. Кроме того, между Китаем и Европой, Европой и другими, усиливающими свое влияние игроками – Индией, странами Юго – Восточной Азии и т.д. наращиваются процессы обмена товаров. В процессе этого обмена очень важно, чтобы существовали (хотя бы потенциально) надежные, не зависящие от других мировых игроков, коммуникационные линии. Это и есть суть сегодняшнего мирового соревновательного процесса, в логике которого наличие независимого коридора (Кавказа и Центральной Азии) приобретает большую важность [2].

Видимо поэтому в 1997 г. Конгресс США объявил Кавказ зоной жизненно важных интересов и начали проводить политику вытеснения России с Кавказа и Каспия. Эту политику поддержали союзники США – в первую очередь по НАТО и монархические режимы Ближнего Востока [1]. Предполагая ослабить позиции России и Китая путем военного проникновения в Центральную Азию и на Кавказ, США стремятся установить тотальный контроль над транспортировкой каспийских энергоресурсов на мировой рынок в обход России добиться доминирующего военно – политического влияния США в этом регионе.

Показательные в этом смысле мнения российских экспертов по позиции США в Центральной Азии. Как отмечают отдельные эксперты, интересы США в Средней Азии сегодня очень расплывчаты. Они не определены, не обсуждены на серьезном уровне. До сих пор идет такая разведка боем, сбор информации.

Это стремление не дать монополизировать Среднюю Азию. Ни Россия, ни Китай сегодня делать этого не хотят. Да и США понимает, что монополизация – это дополнительная ответственность, которую сейчас в условиях жесточайшего

экономического кризиса взваливать на себя руководство страны и крупные финансовые структуры не хотят. Поэтому Америка продолжала бы стоять на позициях здоровой конкуренции в Средней Азии, но опять же, ни Китаем, ни Россией эта позиция пока не разделяется [3].

Стоит добавить к этому и иное мнение. Так, например, О Реут считает, что основные цели США заключаются в формировании проамерикански настроенной ориентации региона, сдерживании влияния Китая и России и создании условий для открытого столкновения интересов РФ и КНР, использовании регионального потенциала для выстраивания долгосрочного диалога с исламским миром [4]. Эксперты считают, что такие турецкие организации, как движение Гюлена с 25 млрд. долларов, финансируемые, по сообщениям, ЦРУ, Саудовской Аравией и Турцией, создают медресе и мечети по всей Центральной Азии, включая Узбекистан, Азербайджан, Казахстан и Туркменистан вот уже более десяти лет [4].

Приближается к последнему и мнение центрально-азиатских экспертов. В частности Ф Кукеева считает, что основные цели политики США в Центральной Азии могут быть обозначены следующим образом: энергетическая безопасность, прозападная ориентация государств региона; обеспечение стабильности, использование регионального потенциала для выстраивания долгосрочного диалога с исламским миром [5]. Для этого определен соответствующий инструментарий, по-разному понимаемый различными силами в США.

Сторонники либерального подхода исходят из тезиса о превосходстве демократических ценностей над национальными интересами, что предполагает пересмотр позиций США по отношению к авторитарным режимам в Центральной Азии. Реалисты исходят из тезиса о том, что угрозы национальным интересам США должны лежать в основе региональной стратегии американской администрации. Оба этих подхода проявляются в достижении как долгосрочных, так и краткосрочных целей США в регионе.

Говоря об основных долгосрочных целях внешнеполитического курса США, можно выделить следующие стадии политики Вашингтона по отношению к республикам Центральной Азии.

1. Подготовительная стадия. Основана на наступательных методах внешнеполитического воздействия. То есть, когда то или иное государство занимает нейтральную позицию в отношении США, американские власти делают главный акцент в своей дипломатии на нарушении прав человека в этой стране.

2. Приглашение к сотрудничеству для стабилизации ситуации соблюдения демократических принципов. То есть, если данное государство заявляет о смене своего внешнеполитического курса и намерено проводить проамериканскую линию, то действия Вашингтона кардинально меняются. Так, на государственном уровне прекращаются обвинения в нарушениях прав человека и начинают появляться заявления о том, что ситуация в данной сфере в этой стране «улучшается».

3. Организация американских военных баз. США разворачивают свое военное присутствие в стране. Так, в декабре 2011 г. в Кыргызстане была открыта американская военная база «Ганси», тогда же – база в Карши – Ханабаде (Узбекистан). Помимо этого американцы предлагали перевооружить армии Казахстана, Таджикистана, Туркмении и Грузии. И что интересно, уже 20 августа 2002 г. Госдепартамент США выпустил специальный доклад, где говорилось о первоочередных задачах в Центральной Азии:

«1. Способствовать становлению политических партий в Узбекистане и Кыргызстане, путем предоставления грантов на формирование и развитие политических партий демократической ориентации.

2. Способствовать созданию типографских возможностей в этих странах, которые обеспечили бы доступ к свободным и независимым источникам информации.

3. Поддержать программу ответственной журналистики в этих странах» [6, с. 18].

Следовательно, не успев получить базы в этих государствах, официальный Вашингтон стал проявлять большую заинтересованность уже не просто в проамериканском режиме в данной стране, но и в своих прямых ставленниках во власти.

4. Стадия закрепления своего присутствия. На данной стадии вновь появляются обвинения в нарушении прав человека, а дипломатические ведомства США приступают к работе по формированию «демократической оппозиции» и «активистов гражданского общества».

Кыргызстанские исследователи А. С. Кадыркулова и Х. А. Абдужабаров считают, что «западная экспансия» внедрялась в Кыргызстане путем отработанных технологий. В стране была создана разветвленная сеть неправительственных организаций. Основная форма деятельности НПО, на которую на протяжении многих лет выделялись гранты, обучение и воспитание политической активности молодых кыргызстанцев. Важнейший компонент обучения – создание общественных лидеров [7, с. 118].

Так, в вузах Кыргызстана с января 2003 г. при поддержке посольства США развернулся проект «Студенты за академическую честность». В его рамках была организовано несколько десятков студенческих НПО и школьных парламентов, в частности: «Продвижение» - в Бишкекском государственном университете экономики и предпринимательства; «Friends» - в техническом университете им. Раззакова, «Башат» - в Кыргызско – Турецком университете «Манас», «Эпицентр» - в Нарынском государственном университете, «Через честность – к знаниям» в Кыргызско-Российском Славянском университете, «Studentsinaction» - в Кыргызском государственном университете им. Арабаева «TogetherForever» - объединенная организация в Американском университете в Центральной Азии (АУЦА), Кыргызском горно – металлургическом институте и Высшем военном училище. Другим ярким примером «сетевой» активности могут служить тысячи обучающих мероприятий для молодежи, которые проходили по американским грантовым программам:

Малые – круглые столы, лекции, семинары;

Средние – одно-, трехдневные семинары или конференции с приглашением обучаемых из разных городов и регионов, с проживанием в гостинице, питанием, культурной программой – все за счет фондов;

Большие – летние лагеря молодежи. На американские гранты были организованы постоянно действующие формы: клубы, консультационные и информационные центры.

Большинство экспертов высказывают тревогу, что «вторжение другой культуры разрушающе действует на мышление и образ жизни, подрастающего поколения» [7, с. 119]; Э. Д. Канметов придерживается мнения, что мечты молодежи о лучшей жизни, как на Западе, не вписываются в реальную жизнь. Это недовольство во всю использовали различные политтехнологи, НПО, прозападные СМИ в организации «тюльпановой» революции 2005 года в Кыргызстане [8, с. 181].

В целом, поддерживая мнение, другой отечественный ученый А. Князев уточняет, что через «американизированные» образовательные центры и НПО на протяжении многих лет в Кыргызстане и в других государствах Центральной Азии шло планомерное разрушение традиционных социальных механизмов, включая и мировоззренческие основы, в общественном сознании формируется неприятие существующего положения дел в республике, стимулируется рост уровня ожиданий и претензий к жизни, никак не подкрепленных реальными возможностями республики [6, с. 36].

Некоторые эксперты считают, что именно из-за сетевой активности сегодня приверженность идеям демократии у большей части молодежи сочетается с недоверием к действующим политическим институтам, ощущением, что все устроено «как-то неправильно», и недоверие распространяется не только на действующих политиков (многими из них молодые люди, как и пожилые, недовольны), но и на саму

институциональную систему страны; существующая система рассматривается молодежью как малоэффективная, не способная удовлетворить запросы молодых кыргызстанцев [8, с. 181].

До определенного времени в содержании всех обучающих мероприятиях не было никакой политики, главным было создание системы общественных молодежных связей, в которую включались молодые общественно активные люди, равнодушные, прошедшие курсы обучения лидерству и создания молодежных организаций. Отечественный исследователь А. Князев определил и время – 2001 г., с которого начинается постепенная «накачка идеологией» этих, якобы аполитичных организаций. В качестве аргумента он приводит следующее: уже в 2001 – 2002 гг. в кругах активистов всех грантовых НПО (для журналистов, это прежде всего «Internews», «Cimera») «является сторонниками первого президента А. Акаева и его правительства было просто не принято, неприлично» [6, с. 35]. Характерными примерами таких НПО автор считает общественное объединение «Молодые юристы юга», (финансируемое ОБСЕ), молодежное движение «Ойгон, Кыргызстан жаштары!» (кураторы – лидеры оппозиции К. Бакиев и У. Сыдыков), «Южный центр молодых избирателей», финансировавшийся ОБСЕ и Фондом «Сорос-Кыргызстан» [6, с. 36].

Массированная образовательная атака зарубежных фондов, по мнению автора, и привела к тому, что молодежь стала одной из ударных сил мартовского переворота 2005 года [6, с. 36].

Еще одной неправительственной организацией США, активно участвующей в «продвижении демократии по миру», является Фонд Карнеги «За международный мир», где работает бывшие кадровые разведчики ЦРУ.

К 2006 г. были сформулированы приоритеты политики США в Центральной Азии – отрыв стран Центральной Азии от интеграции с Россией; ослабление влияния ШОС и ОДКБ, постепенное вытеснение постсоветских политических элит и замена их новой генерацией политиков, ориентированных на Запад [9, с. 214].

Для реализации этих планов был разработан стратегический план «Большая Центральная Азия» с целью соединения в единое военно – стратегическое и геополитическое целое - Центральную Азию и Афганистан с так называемым «Большим Ближним Востоком» под контролем Запада [9, с. 214].

Однако 2010 г. ознаменовался двумя напряженными событиями для американских политиков: на Украине Ющенко сменил Януковича, а в Кыргызстане К. Бакиев был свергнут. Но самое неприятное оказалось то, что после июньской трагедии на юге Кыргызстана рамки полномочий ОДКБ были значительно расширены.

Сегодня официальный Вашингтон продолжает по-прежнему заверять, что делает все возможное для поддержки процесса демократизации в государствах Центральной Азии, хотя, как показало время, центрально-азиатские государства не стали значимыми партнерами США ни в их войне с терроризмом, ни в триумфальном распространении западных ценностей. По этой причине тема Центральной Азии не озвучено в основных документах по безопасности США, как например, «Национальная стратегия обороны США 2008 года», ни в ходе предвыборных дебатов и обсуждений, как в традиционном постсоветском понимании, так и в контексте «Большой Центральной Азии» [10].

Как считает М. Иманалиев, интерес Кыргызстана, и соответственно его политика в отношении США, за все годы независимости не выходил за пределы коридора коммерческих пристрастий. Каких-либо продуманных политических, экономических либо иных интересов Кыргызстан не конструировал. Намерения об экономическом сотрудничестве, привлечении американских инвестиций подобное камуфлировали стихийное стремление использовать США только в качестве нового «субвенциального»

центра [10]. Активно использовалась лишь грантовая помощь американцев Кыргызстану, чья общая сумма за более чем 20 лет составила более 1,5 млрд. долларов.

Сегодня на уровне правительства и главы государства Кыргызстана активно муллируется идея о выводе к 2014г. американской базы с территории Кыргызстана. В ответ на эти заявления администрация Белого Дома сделала широкий жест, заключающийся в следующем: в Вашингтоне 10 апреля 2013г. был представлен проект бюджета США на 2014г., в котором говорится о сокращении объема безвозмездной помощи всем странам Центральной Азии и Кавказа (почти в два раза), кроме Кыргызстана. Здесь, наоборот предполагается увеличение помощи – до 50,569 млн. долл. (в2013г. – около 40 млн.)

Однако, несмотря на грантовую поддержку США, экономика и торговля пока не являются ни основой, ни фактором взаимодействия между двумя странами. Культура и образование могли бы стать опорой кыргызско – американских отношений, но этого не происходит. В этом же ряду оказываются вопросы безопасности, фактически находящиеся вне кыргызско – американского диалога. Как отмечает М. Иманалиев, мозаичное описание состояния основных блоков сотрудничества подтверждает мысль об отсутствии реальных, достаточно плотно наполненных взаимоотношений Кыргызстана с США [10].

Несмотря на все эти критические замечания, Центральная Азия не может оставаться за рамками пристального интереса нынешней и будущей американской администрации, так как большинство внешнеполитических целей Вашингтона связаны с регионом. Взаимоотношения с Россией, сдерживание Китая, стабилизация ситуации в Ираке и Афганистане, безопасность в каспийском регионе, выстраивание долгосрочного диалога с исламским миром, продвижение демократии – все эти задачи не могут быть решены без участия центрально-азиатских государств.

Профессор политологии Колумбийского университета Р. Легволд считает, «китайцы даже больше, чем русские, склонны видеть в развертывании вооруженных сил США на территории Центральной Азии не просто неудачную идею, а прямую угрозу их национальной безопасности» [12]. Развивая эту тему, руководитель Центра стратегических исследований «Россия – Исламский мир» Ш. Султанов пришел к выводу о том, что среднесрочная задача американской политики в ЦА «состоит в том, чтобы столкнуть Россию, Китай и страны Центрально-азиатского региона. А после сделать этот хаос управляемым, как это реализовывалось на Балканах после развала Югославии»[12].

Неудивительно что, несмотря на периодические обещания США не создавать постоянного военного присутствия в Центрально-азиатском регионе и вывести войска после завершения активной фазы боев в Афганистане к 2014г., общая тенденция развития ситуации прямо противоположна. По-прежнему в прокладке внешнеполитического курса Вашингтона активное участие принимают неоконсерваторы, которые главную задачу США видят в том, чтобы не допустить интеграции евразийских стран вокруг России и возникновения в пространстве Евразии весомого стратегического образования.

В то же время и сами государства Центральной Азии, особенно Кыргызстан, в данном вопросе отличается высокой степенью неопределенности. В силу разных причин Кыргызстан сегодня лавирует между интересами Казахстана, Китая, Узбекистана и Таджикистана, периодически заявляя о стратегическом партнерстве то с Россией, то с США, то со странами Евросоюза. «В настоящий момент, - отмечает французский журналист М. Бодье, в Киргизии отсутствует хоть сколько-нибудь сильная власть: правового государства и спокойной демократии, авторитарного президента или доминирующей внешней силы. Оставшись предоставленной самой себе, система может в любой момент качнуться в самом неожиданном направлении. Сегодня в стране превалирует это ощущение неустойчивого равновесия, к которому примешивается страх новой вспышки насилия». Аналогичным образом рассуждает И. Мурадян, считающий, что

Кыргызстан «нуждается в очень сильной экономической и военно-оперативной опеке», и перед ее руководством стоит задача сохранения целостности государства.

По этой причине, считает А. А. Князев, какая-либо продуманная, выверенная внешнеполитическая стратегия отсутствует. Ее занимает прагматичный, тактический подход, проявляющийся в «многовекторности» внешней политики и выражающей желание правящей политической элиты сохранять комфортное пространство для маневров во взаимодействии с внешним миром. «Все внешнеполитические шаги киргизского руководства, - подытоживает Князев, - свидетельствуют о твердом намерении продолжать искать выгоду в противоречиях между внешними игроками, демонстрируя полное отсутствие стратегического политического мышления, а обнаруживая лишь способность к сиюминутному прагматизму» [12]

В то же время следует трезво оценивать возможности маневрирования современной Центральной Азии между различными силами. Сохраняющиеся противоречия приводят к тому, что отношения между странами региона приводят к трудно решаемым последствиям. Именно эти факторы активно используются вне региональными «игроками», пытающимися влиять на ситуацию в Центральной Азии в собственных интересах.

Выводы и рекомендации:

1. Усиление влияния мировых держав в Центральной Азии может в дальнейшем подорвать безопасность в регионе и притормозить их устойчивое развитие.
2. Государствам Центральной Азии необходимо признавать взаимные интересы и договорится друг с другом во благо экономического развития и процветания стран региона.
3. Динамичное и устойчивое развитие Центральной Азии, возрастание ее роли для мирового сообщества могут происходить только в условиях сохранения стабильности и геополитического равновесия в регионе.

Литература:

1. Место Кавказа в геополитике США /Сайт «Геополитика»[Интернет-ресурс]: Режим доступа. –<http://www.geopolitics.ru/2012/12/mesto-kavkaza-v-geopolitike-ssha/>
2. Кавказ – регион противостояния мировых политических центров: Интервью главного советника президента Армении по вопросам национальной безопасности А. Манучаряна[Интернет-ресурс]: Режим доступа. – <http://www.kavkazoved.info/news/2013/02/11/>
3. Злобин Н. Интерес к освоению азиатских территорий у Соединенных Штатов сегодня низок, centrasia.ru 14/09/08
4. Реут О. Интересы США – от сопровождения к управлению? centrasia.ru 09/10/08
5. Турецкие организации, финансируемые ЦРУ, Саудовской Аравией и Турцией, создают медресе и мечети в ЦА, включая Казахстан //DailyPioneer. – 2013 – 1 февраль
6. Князев А. Государственный переворот 24 марта 2005г. в Киргизии, - 2 изд., доп. – Бишкек: Фонд А. Князева, 2005.
7. Кадыркулова А. С., Абдужабаров Х. А. Политическая культура Кыргызстана // Вестник КРСУ. – 2008. – Т. 8 (№3).
8. Каниметов Э. Д. Парадоксы теории и практики трансформации постсоветского общества и перспективы его развития (на примере Кыргызской Республики) [Текст] / Э. Д. Каниметов// Научный труды ДонНТУ. Сер.: Экономика, политика. – 2006. – Вып. 103-1
9. Иванов С. Г. Роль внешнеполитических факторов в процессах трансформации экономики Кыргызской Республики: монография [Текст] / С. Г. Иванов. – Бишкек, КРСУ, 2009.
10. Кукеева Ф. Политика США в Центральной Азии: «новый реализм». ИА «Регнум», 5 ноября 2008.

11. Иманалиев М. Кыргызстан – США: Нуждаемся ли мы друг в друге? – www.bpc.kg – 20/01/2009

12. Шумилов М. М. Роль Киргизии в реализации американских стратегических интересов в Центральной Азии на современном этапе. Режим доступа. - <http://crtednew.ru/content/view/1056/65/>

Даирова Г. Р.

Казахский университет технологий и бизнеса

ЗАРУБЕЖНЫЙ ОПЫТ ЭФФЕКТИВНОГО РАЗВИТИЯ ТУРИСТИЧЕСКОГО БИЗНЕСА НА ПРИМЕРЕ КЫРГЫЗСКОЙ РЕСПУБЛИКИ

Рассматривая страны с переходной экономикой можно отметить, что в настоящее время туристическая индустрия в этих странах переживает период своего становления как самостоятельного сектора хозяйствования

В условиях растущей глобализации мировая туристическая индустрия представляет приоритетный интерес и большие перспективы для Кыргызской Республики. Туризм является одной из приоритетных отраслей экономики республики. Для развития внутреннего и международного туризма республика располагает богатым природно-рекреационным и экологическим потенциалом.

Рекреационное значение республики обуславливается наличием больших запасов лечебных грязей, богатством минеральных и термальных источников, экологически чистыми и почти не тронутыми цивилизацией ландшафтами. Все это создает уникальные условия для туризма и курортного отдыха.

Кыргызстан располагает для развития туризма всеми условиями во всем их разнообразии, включая природные и историко-культурные достопримечательности мирового масштаба

Территория Кыргызстана условно делится на пять туристических районов, выделенных с учетом их природно-ландшафтных комплексов, систем расселения и транспортной инфраструктуры. Это: северная часть Кыргызстана, Иссык-Кульская котловина (последняя особенно интересна для размещения турагентств в связи со скоплением исторических мест и потенциалом природных ресурсов), Талас, Центральный Тянь-Шань и южная часть Кыргызстана. Каждый из этих районов включает в себя туристические зоны, т.е. относительно обособленные территории с различным набором природных и этнографических ресурсов, историко-культурных памятников. Всего на территории Кыргызстана выделяется 80 туристических зон, имеющих много общего и отличий по своим характеристикам, месту и роли в туристско-экскурсионном использовании.

Из всех естественных условий развития туризма, наиболее перспективными и обладающими большим потенциалом, являются горы, ущелья и ледники. 90 % территории Кыргызстана находятся на высоте свыше 1000 метров над уровнем моря. Такие вершины как пик Победы (7439 м) и пик Ленина (7134 м) относятся к высочайшим, после Гималаев и Памира, вершинам мира. Ледник Иньльчек является одним из протяженных по длине ледников и представляет собой достопримечательность мирового масштаба.

Кыргызстан имеет около двух тысяч высокогорных озер. Жемчужина Тянь-Шаня - озеро Иссык-Куль. Кристально чистая вода, минеральные источники в сочетании с горным и морским климатом создают уникальные условия для курортного отдыха с грязевым и термальным лечением.

Учитывая принцип преемственности, традиционные направления туризма в Кыргызстане в новой истории, состояние имеющихся инфраструктуры и объектов туризма и отдыха, наиболее перспективными могут быть следующие виды туризма:

- курортно-рекреационный туризм;
- приключенческий и горный туризм (альпинизм, рафтинг, спелеология, горные лыжи, эко-туризм и др.);
- международный туризм на Великом шелковом пути

В соответствии с общим реформированием экономики, для развития означенных видов большое значение играет малое и среднее предпринимательство в сфере туризма. Если до 1991 года Кыргызстан имел только три структуры, занимающихся туризмом ("Интурист", "Рестурсовет" и БММТ "Спутник"), то в настоящий момент в республике осуществляют туристическую деятельность более 6000 фирм с частной формой собственности, в том числе - десятки фирм с участием партнеров из Англии, Голландии, США и Германии.

Таблица 1
Количество хозяйствующих субъектов в Кыргызстане, занимающихся туристической деятельностью за период 2007-2011 гг

№	Типы деятельности	2007	2008	2009	2010	2011
1	Гостиницы	515	539	562	614	688
2	Предприятия отдыха и туризма	563	579	610	642	670
3	Рестораны, бары	1894	1877	1923	1949	2004
4	Туристические агентства	2234	2320	2582	2697	2803
5	Санаторно-курортные учреждения	98	92	85	86	83
6	Природные парки и заповедники	17	17	17	10	10
	Итого	5321	5424	5779	5998	6258

Субъекты туристической индустрии республики в условиях вхождения Кыргызстана в международный туристический рынок осуществляют процесс первоначального накопления финансового капитала и адаптации к условиям рыночной конъюнктуры как внутри страны, так и за рубежом. В этих условиях Госагентство по туризму и спорту Республики Кыргызстан оказывает большую юридическую, организационную и информационную помощь, а также в международных связях предпринимателям туризма. Выдача лицензий на право занятия туристической деятельностью осуществляется без волокиты и задержек практически день в день по мере подачи документов. Силами Госагентства организованы в 20 странах презентации туристического потенциала Кыргызстана, начиная с 1998 года, турфирмы стали постоянными участниками международных туристических выставок и ярмарок в Лондоне, Берлине, Голландии и др. Госагентство подписало договора о сотрудничестве с туристическими национальными администрациями 16 стран мира.

Имеются уже и первые положительные результаты оказанной помощи:

Таблица 2
Объем предоставленных услуг, хозяйствующих субъектов в Кыргызстане, занимающихся туристической деятельностью за период 2007-2011 гг.. (миллион тенге, по курсу Нацбанка Казахстана по состоянию на 01 февраля 2012) [10].

Наименование	2007	2008	2009	2010	2011
Туристические агентства	1176	1207	1346	1198	1485
Санаторно-курортные учреждения	1232	1375	1236	957	1387
Гостиницы	3081	3779	4351	3337	3858
Итого	5489	6361	6933	5492	6730

Таблица 3
Численность иностранных граждан, прибывших в Кыргызскую Республику, за период 2007- 2011 гг.. (количество человек)

Наименование	2007	2008	2009	2010	2011
Страны СНГ	1531186	1276151	1671044	1112944	2898347
Страны дальнего зарубежья	124647	1159235	475696	203263	216025
Итого	1655833	2435386	2146740	1316207	3114372

По сравнению с 2007 годом общий поток туристов (въезд, выезд) в 2011 году возрос примерно в два раза и составил 3114 тыс. человек. Следует отметить, что Кыргызстан посещают туристы ближнего зарубежья (страны СНГ), в основной своей массе это туристы из России и Казахстана. Они составляют 80% от всей массы въехавших туристов. Общий объем оказанных услуг туристам этими фирмами в 2011 году составил 44,85 млрдолларов США, доля сферы туризма в ВВП в 2011 году составила 4,2 %, в 2007 году этот показатель был равен 4%. Динамика показателя не значительная, но успешное освоение туризма невозможно без создания хорошей туристической инфраструктуры, обширных и современных коммуникационных связей и надежных воздушных и наземных транспортных артерий. Именно в эти области экономики были направлены первые крупные инвестиции

Анализ экономической эффективности туризма в Кыргызстане и за его рубежами показывает, что увеличение потока отечественных и иностранных туристов и рост доходов от каждого туриста зависит не только от вложений в строительство объектов их размещения, но, прежде всего от степени развития различных видов дополнительного обслуживания. Для обогащения программы посещения иностранными туристами страны и увеличения срока их пребывания республика может предложить на зарубежном туристическом рынке продукты, способные составить конкуренцию имеющимся в мире аналогам. Помимо этнографического туризма, это - ски-туры, спелеолечение от бронхиальной астмы и других заболеваний дыхательных путей в пещерах "Большая Соляная" в Чуйской долине и "Чон Туз" около Кочкорки, лечение высокогорьем на Туя-Ашуу, туры на охоту в охотохозяйствах, водный сплав по реке Чу и бассейну реки Нарын - рафтинг (интересен также и для детей - детский туризм), рыбная ловля речной форели и

османа, альпинизм в альптурзонах "Ала-Арча", "Музтаг", "Алай", "Дугоба", треккинг, сборы лекарственных трав и горных ягод, коллекционирование минералов и т.д

Особенно важно учитывать экономические перспективы туризма, и когда обладая поистине бесценными природными сокровищами, такими, как прозрачно-голубые воды Иссык-Куля и снежные вершины Терсека, природные сады Арсланбоба и целительные пещеры Сулюкты, а также много другого. Вместе с тем, в развитии туризма в Кыргызстане имеются следующие проблемы:

- недостаточный качественный уровень предоставляемых туристических услуг;
- недостаточно развитая инфраструктура индустрии туризма;
- труднодоступность Кыргызстана для потенциальных туристов ввиду горного рельефа и недостаточно развитой транспортной инфраструктуры;
- наличие административных барьеров и необоснованного вмешательства контролирующих органов в деятельность частных структур, приводящих к увеличению себестоимости туристических услуг в Кыргызстане;
- слабая информированность иностранных граждан о туристических возможностях Кыргызстана;
- рост конкуренции в рамках международного туристического рынка.

И только взаимодействие государства и частного бизнеса может помочь преодолеть проблемы, стоящие на пути развития туризма. Ведь у Кыргызстана большие перспективы в плане развития туризма

Таким образом, в настоящее время наблюдается рост туристической сферы, этому способствовал принятый в 1999 году Закон «О туризме», а также в 2000 году была принята Концепция развития и программа мероприятий по развитию туризма в Кыргызской Республике до 2010 года, что явилось важным фактом в развитии туризма. Основным смысл Концепции заключается в обеспечении в стране правовой, организационной и экономической среды для формирования современной туристической индустрии. Значительную роль сыграло и объявление 2001 года - Годом поддержки и развития туризма в Кыргызстане, в 2005 году был образован Координационный совет по туризму, который был призван обеспечить скоординированную работу государственных структур, местных сообществ и частного сектора в области туризма.

В настоящее время развитие туристического сектора реализуется в рамках Закона Кыргызской Республики «О туризме», «Среднесрочной программы развития страны», Планом действий по развитию туристической отрасли на 2012 г, и др. НПА. В 2012 году Министерством культуры и спорта Кыргызской Республики была разработана «Стратегия развития туристической отрасли Кыргызской Республики на 2012-2015 годы», которая является основным документом, отражающим среднесрочное развитие туристической индустрии в Кыргызской Республике и определяющим основные направления развития до 2015 года. Реализация настоящей Стратегии должна обеспечить вклад туристической индустрии в решение следующих общенациональных задач современного этапа экономического развития Кыргызстана

- создание условий для динамичного и устойчивого экономического роста. Для этого за счет высоких темпов роста туристская индустрия (с учетом сопряженных областей) должна обеспечить свой вклад в дополнительный прирост темпов экономического развития;
- повышение уровня и качества жизни населения путем увеличения доступности туристических услуг, занятости и доходов жителей страны;
- повышение конкурентоспособности кыргызской экономики путем повышения привлекательности страны как туристского направления;

– обеспечение сбалансированного социально-экономического развития субъектов Кыргызской Республики за счет увеличения доли туризма в региональном валовом продукте.

Стратегия учитывает современные мировые тенденции в сфере туризма и текущий этап развития кыргызской туристической индустрии.

В соответствии с положениями настоящей Стратегии разработан План мероприятий по ее реализации на перспективу до 2015 года, являющийся неотъемлемой частью Стратегии

К 2020 году согласно прогнозам Всемирной туристической организации наиболее популярным направлением среди туристов станет Великий Шелковый путь. Зарубежные эксперты так характеризуют Кыргызстан: «В мире немного таких стран, как Кыргызстан, где бы причудливым образом сочетались удивительные природные и культурные черты. Горные районы Кыргызстана представляют собой увлекательные пейзажи, которые можно увидеть далеко не везде» [6].

Литература:

1. Адамс Гордон Туризм в Кыргызской Республике. Стратегия развития. -Бишкек: Прагма май, 2001.
2. Алмакучуков О. М. Обзор ситуации в туристической отрасли Кыргызстана. - Бишкек, 2002.
3. Камчыбеков Т.К. Туризм в Кыргызстане: проблемы, пути решения, перспективы развития. - Бишкек: БГИЭК, 2001.
4. Койчуманов Т. Отчет о функциональном анализе в Государственном комитете Кыргызской Республики по туризму, спорту и молодежной политике. –Бишкек, 2003.
5. Комисаров В. Проблемы туристической отрасли КР//Реформа. – 2003.-№3. –С. 18-20.
6. Лэссер Кристиан, Вера Магистр. Стратегия Туризма для Кыргызстана: Отчет. - Бишкек, 2002.
7. Маринин М. Впервые в России принят закон, регулирующий сферу туризма: Комментарий к закону//Экономика и жизнь. - 1997. -№ 2.
8. Ослунд Андерс, Кыргызская Республика: Необходимость улучшения государственного управления и расширения экспорта. -Вашингтон,2003.
9. Рустамбек Ибрагим Стране необходим качественный прорыв в экономике //Аргументы и факты.Кыргызстан. – 2004. -(13) 31 марта.
10. Интернет-ресурс WWW.STAT.KG
11. Туризм в Кыргызстане 2007-2011 годы. Годовая публикация Национального статистического комитета Кыргызской Республики.

Демильханова И.И.

Торгайский гуманитарный колледж имени Назипы Кулжановой

УДК 81.11

УСТОЙЧИВОСТЬ УПОТРЕБЛЕНИЯ ФРАЗЕОЛОГИЧЕСКИХ ЕДИНИЦ И ВИДЫ ЕЕ ИНВАРИАНТНОСТИ

Фразеологическая единица является устойчивым образованием. Это положение никто не оспаривает. Однако взгляды лингвистов на вопрос устойчивости не совпадают. Распространенным пониманием устойчивости является трактовка её как воспроизведение

в готовом виде. Но это понимание устойчивости является не полным, так как оно относится ко всем единицам языка, а не только к ФЕ.

Устойчивость ФЕ основана на свойственных ей различных типах инвариантности, т.е. неизменяемости тех или иных элементов при всех нормативных изменениях. Имеются следующие виды инвариантности или микроустойчивости:

1. Устойчивость употребления, т.е. тот факт, что фразеологизм является единицей языка, а не индивидуальным образованием. Показателем этого является воспроизведение в готовом виде. Обороты авторов превращаются в ФЕ только в том случае, если выходят за узкие рамки индивидуального использования и становятся народным достоянием, т.е. приобретают устойчивость употребления.

2. Структурно – семантическая устойчивость: ФЕ состоит не менее чем из двух слов, является раздельнооформленным образованием и не обладает типовым значением, т.е. не может служить образцом для создания аналогичных ФЕ по структурно – семантической модели.

3. Семантическая устойчивость. Инвариантность полностью или частично переосмысленного фразеологического значения опирается на:

а) стабильность переосмысления значения;

б) наличие тождественного значения и лексического инварианта во фразеологических вариантах;

в) наличие семантического и лексического инварианта при всех возможных различиях в структурных синонимах.

г) наличие семантического инварианта при всех нормативных и индивидуальных изменениях ФЕ.

1. Лексическая устойчивость, т.е. полная неподменяемость компонентов или возможность нормативной замены только в рамках фразеологической вариантности или структурной синонимии при обязательном сохранении семантического и лексического инвариантов, являющихся пределом вариантности, разрушает тождество ФЕ. Возможность нормативного включения фразеологизмами в свой состав переменных компонентов для подмены местоимений не является нарушением лексической устойчивости ФЕ, так как все остальные их компоненты сохраняются.

2. Синтаксическая устойчивость, т.е. полная неизменяемость порядка компонентов ФЕ или изменение порядка компонентов в рамках вариантности, например - грамматическая инверсия. [1, с. 6 – 8]

3. Таким образом, устойчивость ФЕ – это объем свойственных ей различных типов микроустойчивости.

Академик А. А. Шахматов был склонен с синтаксической точки зрения различать четыре типа неразложимых словосочетаний:

1. 1.Словосочетания, грамматически неразложимые, непонятные с точки зрения живых синтаксических отношений, но лексически вполне свободные, т. е. заполняемые любым словесным материалом, облаченным в соответствующие формы. Таковы, например, "в областном языке сочетания инфинитива с именительным падежом существительного в значении прямого дополнения".

2. Словосочетания, грамматически неразложимые, немотивированные с точки зрения современных синтаксических отношений, но с лексической точки зрения расчлененные, хотя и не вполне свободные, допускающие подстановку и употребление любых слов только на месте одного члена данных словосочетаний.

3. Словосочетания, неразложимые по своему лексическому значению, но разложимые грамматически, вполне соответствующие живым синтаксическим моделям современного языка.

4. Словосочетания для современной языковой системы одинаково цельные и неразложимые как с синтаксической, так и с лексико-семантической точек зрения. [2, с. 303]

А. А. Шахматов ставил понятие грамматической разложимости словосочетания в зависимость от способности словосочетания быть расчленяемым на синтаксические компоненты, на слова. Противоположное понятие неразложимости применялось лишь к узкому кругу живых синтаксических отношений. Таким образом, признак разложимости синтаксических единств оказывался чрезвычайно широким и внутренне нерасчлененным. Под категорию разложимых подводились самые разнообразные типы синтаксических связей, так как степень разложимости и характер расчлененности не учитывались. Между тем в одних словесных объединениях синтаксическая расчлененность является данной, активно выраженной современными средствами синтаксиса, в других - лишь этимологически отраженной, воспроизводящей старую языковую технику словесной связи. Одни синтаксические отношения свободно производятся, другие лишь по традиции воспроизводятся. Значение и употребление разных типов устойчивых словосочетаний неоднородны. Целесообразно ли всю эту многообразную гамму синтаксических отношений подводить под общее, недифференцированное понятие разложимости? Ведь внутри разложимых синтаксических объединений с точки зрения современного грамматического сознания могут быть дифференцированы разные типы их, например, сочетания, разложимые лишь этимологически, сочетания, которые в одних синтаксических условиях являются разложимыми, в других - нет, сочетания свободно разлагаемые и слагаемые и т. п. [3, с. 140]

Хочется вспомнить тонкое замечание по этому поводу у Э. Сепира:

"В основе каждого законченного предложения лежит готовый образец предложения - тип, характеризуемый определенными формальными чертами. Эти определенные типы или как бы фундаменты предложений могут служить основой для любых построений, потребных говорящему или пишущему, но сами они в застывшем виде "даны" традицией, подобно корневым и грамматическим элементам, абстрагируемым из отдельного законченного слова". [4, с. 30]

На этих путях открываются новые области синтаксического исследования. Традиционные синтаксические точки зрения тут уступают место наблюдениям над активными категориями живой грамматической системы. Но для применения этих новых методов синтаксического изучения сначала необходимо расчистить почву, необходимы подготовительные работы. Семантический анализ несвободных фразеологических групп в составе современных языков является естественным введением в эти новые области лингвистического исследования.

Вопрос о тесных фразеологических группах привлекал внимание многих лингвистов. И все же, кроме отдельных наблюдений и некоторых общих суждений, трудно указать какие-нибудь прочные результаты в этой области семантического изучения. По-видимому, наиболее ясно этот круг тем освещен у Ш. Балли.

В глаза бросаются два полярных типа фразеологических групп или сочетаний слов:

1) сочетания слов индивидуальные, случайные и неустойчивые; тут связь между частями фразы распадается тотчас после ее образования и составляющие группу слова затем получают полную свободу сочетаться иначе;

2) фразеологические речения или обороты привычные, устойчивые, в которых слова, вступив в тесную связь для выражения какой-нибудь одной идеи, одного образа, теряют свою самостоятельность, становятся неотделимыми и имеют смысл только в неразрывном единстве словосочетания. Если в группе слов каждое графическое единство теряет часть своего индивидуального значения или даже вовсе не сохраняет никакого

значения, если сочетание этих элементов представляется целостным смысловым единством, то перед нами сложное предложение, фразеологический оборот речи. [5, с. 67 - 68]

Между этими двумя крайними полюсами, по словам Балли, располагается масса промежуточных случаев. Балли отказывается от систематизации и классификации разнообразных фразеологических групп. Он предлагает различать лишь два основных типа устойчивых сочетаний слов: фразеологический ряд или привычная фразеологическая группа, в которой спайка слов относительно свободная, допускающая некоторые вариации, и фразеологическое единство, в котором совершенно поглощается и теряется индивидуальный смысл слов - компонентов. Выражения этого рода похожи на изолированные слова, они чаще всего образуют нерасторжимое единство. [5, с. 74 – 77]

Во фразеологическом единстве значение целого никогда не равняется сумме значений элементов. Это - качественно новое значение, возникшее в результате своеобразного химического соединения слов. Фразеологическое единство узнается как по внешним, так и по внутренним признакам. Внешние, формальные признаки - условны, обманчивы, непостоянны и не играют решающей роли. К ним относятся неизменный порядок слов и невозможность заместить синонимом или каким-нибудь другим словом ни одно из слов, входящих в состав фразеологического единства. [5, с. 73]

К внутренним признакам фразеологического единства - не абсолютным, но единственно существенным - относятся: возможность заместить сочетание слов одним словом, эквивалентным по смыслу; забвение смысла составных элементов фразы, смысловая неразложимость предложения на элементы; омонимическая далекость его от соответствующих свободных сочетаний (например, свободное сочетание взять свое (свою вещь) и фразеологическое единство взять свое в значении "привести к ожидаемому результату, произвести обычное действие", например у Чехова в рассказе "Роман с контрабасом": "Не легко было отцепить крючок от букета, в который запуталась леска, но терпение и труд взяли свое"; наличие архаизмов лексических, синтаксических или семантических; несоответствие строя фразы живым формам синтаксических отношений; эллипсисы, плеоназмы в составе фразы; возможность словообразовательного превращения целой фразы в одно сложное слово (например, очковтирательство, очковтиратель от втирать очки; баклушничать от бить баклуши; железнодорожный от железная дорога); иногда своеобразие произношения.

Фразеологические единства возникают из фразеологических групп. В фразеологических же группах Балли выделяет некоторые типы не по конструктивным признакам, а по своеобразиям лексико-семантического состава. Таковы, например, фразеологические группы с усилительными определениями вроде: диаметрально противоположный, категорически отказаться, горько сожалеть, потрясающее впечатление и т. п., или устойчивые глагольные сочетания, являющиеся перифразами простых глаголов типа: одержать победу - победить, принять решение - решить, вести переговоры - договариваться, биться об заклад - обещать. Балли бегло останавливается на переходных ступенях от фразеологических групп менее связанных к абсолютным единствам, замечая: "Здесь еще труднее различить привычные группы и абсолютные единства, но ведь это различие не так важно".

Не затрагивая других фразеологических типов, Балли предупреждает: "Чтение и наблюдение помогут найти разные категории. Здесь существенно было дать общую характеристику явления".

Разъясняя понятия фразеологического единства и фразеологической группы, Балли освещает их различия и с точки зрения эстетики слова. Излишнее употребление традиционных, банальных фразеологических групп - признак отсутствия стилистической оригинальности. Легкий, творческий стиль избегает привычных фразеологических групп, избегает клише. Напротив, умелое применение фразеологических единств не ослабляет

выразительности стиля. Фразеологические единства однородны с простыми словами. Там, где сочетание слов безусловно окаменело, окончательно фиксировано языком, требовать оригинальности было бы неуместно: разрушать композицию этого единства то же самое, что ломать морфологическую структуру отдельного слова. В ином положении находятся менее связанные фразеологические группы, разновидностью которых являются и так называемые клише. Клише - это готовые, унаследованные выражения, "крылатые слова". Это - сфера стереотипных литературных фраз и образов, от повторения потерявших прелесть свежести и новизны. Часть их - осколки индивидуального художественного творчества, большая часть - неизвестного происхождения. В социальной атмосфере бескультурья или полубразованности такие клише могут казаться эффектными. На самом же деле, они лишь условная декорация, прикрывающая недостаток оригинального стиля или красноречия. [5, с. 74]

Нельзя не заметить, что замечания Балли и Сешеа о типах устойчивых, связанных словосочетаний слов общи и не всегда достаточно определены. Необходимо пристальнее взглянуть в структуру фразеологических групп конкретно взятого языка, более четко разграничить их основные типы и определить их семантические основы.

Во фразеологических сочетаниях синтаксические связи вполне соответствуют живым нормам современного словосочетания. Однако эти связи в них воспроизводятся по традиции. Самый факт устойчивости и семантической ограниченности фразеологических сочетаний говорит о том, что в живом употреблении они используются как готовые фразеологические единицы - воспроизводимые, а не вновь организуемые в процессе речи. Следовательно, грамматическое расчленение ведет к познанию лишь этимологической природы этих словосочетаний, а не их синтаксических функций в современном языке.

Академик Ф. Ф. Фортунатов в своем курсе "Сравнительного языковедения", классифицируя "непростые или сложные слова", объединил с ними и "слитные речения" типа: железная дорога, великий пост как "однородные по значению со слитными словами". "Это сочетание слов "железная дорога", - писал Фортунатов, - не образует, однако, собою одно слово, так как в первой части заключает такое слово, которое по форме словоизменения является отдельным словом, как часть словосочетания (железную дорогу, железной дорогой и т. д.)". Другие типы устойчивых сочетаний слов не были замечены и отмечены акад. Фортунатовым. [6, с. 239] А. А. Шахматов, создавая собственную грамматическую систему, далеко выходящую за пределы Фортунатовской концепции, не мог удовлетвориться и тем решением, которое получил у Фортунатова на вопрос о неразложимых словосочетаниях, и поэтому настойчиво подчеркивал чрезвычайную важность вопроса о неразложимых сочетаниях слов не только для лексикологии (для фразеологии), но и для грамматики. "Под разложением словосочетания, - писал А. А. Шахматов, - разумеется определение взаимных отношений входящих в его состав элементов, определение господствующего и зависимых от него элементов. Между тем подобное разложение для некоторых словосочетаний оказывается невозможным. Так, например, сочетание два мальчика с точки зрения современных синтаксических отношений оказывается не разложимым". В неразложимых словосочетаниях связь компонентов может быть объяснена с исторической точки зрения, но она непонятна, немотивированна с точки зрения живой системы современных грамматических отношений. Неразложимые словосочетания - археологический пережиток предшествующих стадий языкового развития. А. А. Шахматову было ясно также тесное взаимодействие лексических и грамматических форм и значений в процессе образования неразрывных и неразложимых словосочетаний. Так, А.А. Шахматов отмечал, что "сочетание определяемого слова с определением во многих случаях стремится составить одно речение; но большей частью оба члена сочетания, благодаря, конечно, их ассоциации

с соответствующими словами вне данных сочетаний, сохраняют свою самостоятельность.[2, с. 304 – 307]

Выделяя, какие – то определенные виды микроустойчивости нельзя исключать возможность того, что при дальнейшей разработке теории фразеологии число их увеличится.

Изучение громадного фактического языкового материала с новых синтаксических точек зрения открывает перед каждым исследователем новые горизонты в этой области. Разработка проблем лексикологии и фразеологии должна вестись параллельно с дальнейшим развитием синтаксической науки.

Фразеологические Единицы должны рассматриваться с точки зрения отражения в них национального своеобразия истории, культуры, традиционного образа жизни народа-носителя языка.

Фразеология современных языков выступает как средоточие фоновых знаний о стране и народе-носителе языка.

На конкретном фразеологическом материале прослеживается как особенности природно-географических условий страны, ее истории, экономики, политики, культуры, быта, обычаев народа-носителя языка получают отражение в фразеологических единицах, т.е. прослеживается тесная связь фразеологии с различными сферами человеческой деятельности. Здесь можно вспомнить слова К. Маркса и Ф. Энгельса, которые писали, что «производство идей, представлений, сознания первоначально непосредственно вплетено в материальную деятельность и в материальное общение людей, в язык реальной жизни» [7, с. 24].

«Несмотря на обилие работ по фразеологии, многие вопросы, связанные с особенностями изучения и преподавания фразеологии, все еще ждут своей разработки.», отмечал Л.И. Ройзензон [8, с. 12].

Владея языком, мы ведь часто не задумываемся над тем, почему мы говорим так, а не иначе, внутренний образ многих фразеологизмов остается неясным, как бы «зашифрованным», и фразеологизмы плохо запоминаются. Для изучающего иностранный язык рассмотрение фразеологии с точки зрения отражения в ней культуры народа делает образность большого пласта фразеологии, подлежащей изучению, более понятной, более реальной, а следовательно и более усвояемой.

Литература:

1. Кунин А.В. Фразеология современного английского языка. – М.,1972. -С. 6 – 8.
2. Шахматов А.А. Синтаксис русского языка. -Вып. I. – 2-еизд.-М., 1941. -С. 303.
3. Виноградов В.В.Избранные труды. Лексикология и лексикография. – М., 1977. - С.140 -161.
- 4.Сепир Э. Язык. -М.; Л., 1934. -С. 30.
5. Ch. Bally. Traite de stylistique francaise, v. I. Ed. 2. -Heodelberg, 1921. -P. 66 – 74.
- 6.Фортунатов Ф.Ф.Сравнительное языкознание:Лекции..., читанные в 1897-1898 гг. Литогр. -С. 239-249.
7. Маркс К. Блюм//Маркс К., Энгельс Ф. Соч. -2-е изд. -Т. 14. -б С. 117-119.
- 8.Ройзензон Л.И.Фразеология и страноведение//Бюлл. по фразеологии. - № 1. Новая серия. -Вып. 234 // Труды Самар. гос. ун-та. -1972. -С. 12 - 19.

Джаманкулова Н. Т.

Кыргызский национальный университет им. Ж. Баласагына

УДК.316.356.2

ОСНОВЫ ЗДОРОВОГО ОБРАЗА ЖИЗНИ

Здоровый образ жизни – это социальная ценность, это важнейшая задача любого цивилизованного общества. Здоровье – бесценное достояние не только каждого человека, но и всего общества. При встречах, расставаниях с близкими и дорогими людьми мы желаем им доброго и крепкого здоровья, так как это – залог полноценной и счастливой жизни. Здоровье нам помогает выполнять наши планы, успешно решать жизненные задачи, преодолевать трудности. Разумно сохраняемое доброе здоровье и укрепляемое самим человеком обеспечивает долгую и активную жизнь. Научные данные свидетельствуют, что, большинство людей при соблюдении ими гигиенических правил могут прожить до 100 – 150 лет. Однако, многие люди не соблюдают самых простейших норм здорового образа жизни. По мнению ведущих медицинских специалистов, здоровый образ жизни – это реализация комплекса единой научно обоснованной медико-биологической и социально-психологической системы. Также выполнение профилактических мероприятий, важное значение которой имеет: соблюдения личной гигиены с соблюдением общественной гигиены, рациональное питание, оптимальный двигательный режим, закаливание, рациональный режим труда и отдыха, развитие устойчивости к психоэмоциональным перегрузкам, преодоление трудностей, устранение гипокинезии и вредных привычек. Под здоровым образом жизни также понимается деятельность, которая направлена на укрепление физического и психического, но и нравственного здоровья. Образ жизни должна реализовываться в совокупности всех основных форм жизнедеятельности человека: семейно-бытовой, трудовой и общественной.

Функция здорового образа жизни широкая, она выходит за рамки медицинской проблемы. Здоровый образ жизни основа профилактики заболеваний, она предотвращает их возникновения, расширяет диапазон адаптационных возможностей человека. Здоровый образ жизни, совокупность духовных ценностей, благоприятно влияющее, для здоровья и деятельности человека по обеспечению им оптимального удовлетворения потребностей человека, при условии оптимизации развития состояния и функционирования внутренних и внешних систем и связей человека и общества. Древние говорили: «Здоровый дух в здоровом теле», подчеркивая приоритетность здоровья духовного, которому всегда сопутствует физическое. Если человек культурен, духовен, то он не сможет не следить за своим физическим здоровьем.

Здоровье – это первая и важнейшая потребность человека, определяет его способность к труду, обеспечивает гармоничное развитие личности. Здоровье важнейшая предпосылка познания окружающего мира и к самоутверждению. Существует много определений понятия «здоровье». По определению Всемирной Организации Здравоохранения принятому в 1948 году: «здоровье – это состояние физического, духовного и социального благополучия, а не только отсутствие болезней и физических дефектов». По определению В.П.Казначеевой; «здоровье – это процесс сохранения и развития биологических, физиологических, психологических функций, трудоспособности и социальной активности человека при максимальной продолжительности его активной жизни». Вообще, можно говорить о трёх видах здоровья: о здоровье физическом, психическом и нравственном (социальном). Физическое здоровье – это естественное состояние организма, обусловленное

нормальным функционированием всех его органов и систем. Психическое здоровье зависит от состояния головного мозга, характеризуется уровнем и качеством мышления, развитием внимания и памяти, степенью эмоциональной устойчивости, развитием волевых качеств. Нравственное (социальное) здоровье определяется теми моральными принципами, которые являются основой социальной жизни человека, сознательное отношение к труду, прежде всего, активное неприятие нравов и привычек и т. д. По мнению российских ученых здоровье человека - это результат сложного взаимодействия социальных, средовых и биологических факторов. Значит, здоровье зависит от наследственности - 20%; окружающей среды – 20%; уровня медицинской помощи – 10%; и образа жизни 50%. Формирование здорового образа жизни сложный процесс, который охватывает множество компонентов образа жизни, жизни индивида современного общества включающий основные сферы и направления жизнедеятельности людей.

Гигиена питания – одна из отраслей гигиены изучающая проблемы полноценного рационального питания человека в зависимости от пола и возраста, физического здоровья. В процессе развития гигиены питания выделилась диетология, разрабатывающая основы лечебного питания. Рациональное питание должно соответствовать следующим требованиям правил гигиены питания:

1. Суточный рацион должен соотноситься по энергетичности и ценности с энерготратами организма.
2. Количество в порции пищевых веществ согласовывают с физиологией человека.
3. Химический состав пищи должен соответствовать ферментативным системам человеческого организма.
4. Пищевой рацион следует правильно распределить в течение дня.
5. Питание в санитарно-эпидемиологическом отношении должно быть безупречным.

Гигиена питания требует соблюдения строгих правил во время приготовления и хранения пищи. Рациональное питание один из главных факторов, влияющих на здоровье человека. В настоящее время изучению и разработке рационального питания придается важное значение. Постоянно делаются открытия в области того или иного продукта и его связи с работой органов. Рациональное и диетическое питание являются важным звеном в общем комплексе оздоровительных мероприятий, проводимых в учреждениях отдыха. Рациональная организация приготовления пищи неразрывно связано с соблюдением технологического и санитарно-гигиенического режима и правильной организации труда. При организации рационального питания учитывается полезность еды, её калорийность, также соотношение белков, жиров и углеводов. Учёными замечено, что разнообразие потребляемых продуктов улучшает усвояемость пищи.

Наш организм - сложный биохимический механизм, который требует ежедневного поступления необходимых питательных веществ. Для того чтобы обладать хорошим здоровьем, нам необходимы белки, жиры, углеводы, вода, витамины, минералы, аминокислоты и незаменимые жирные кислоты. Организм человека обладает необычайной врождённой мудростью, и не менее замечательной способностью к самоисцелению. Он знает, что ему необходимо, даже когда мы этого не знаем. Если обеспечивать организм всеми питательными компонентами, он сам выберет всё необходимое и справится со всеми болезнями.

Человеческий организм на 55-60% состоит из воды. В овощах и плодах её содержится 70-90%. Много воды содержат огурцы, арбузы, дыни, капуста, тыква,

зелёный лук и др. Приём сочных плодов и овощей насыщает нас самой лучшей водой. Прекрасными характеристиками обладает талая вода, оказывает целебное и омолаживающее действие на организм. Вода, отвечающая требованиям организма, в изобилии находится в овощах, фруктах и свежавыжатых овощных и фруктовых соках.

Важная характеристика рационального питания – это умеренность. Необходимо сознательно регулировать калорийность пищи, соблюдать энергетический баланс. Также не следует делать больших перерывов между приемами пищи и поглощать её в большом количестве. Недостаточность пищевого рациона влияет на трудоспособность, а у детей приводит к задержке роста и физического развития. Достаточное рациональное питание сохраняет иммунитет к различным заболеваниям. Основным элементом рационального питания является правильный режим питания, что предусматривает количественное и качественное содержание основных пищевых элементов – белков, жиров, углеводов, витаминов и минеральных веществ.

Белки – наиболее важная составная часть пищевого рациона. Она способствует росту и развитию организма. Оказывает влияние на высшую нервную деятельность. Основным источником белков являются продукты животного происхождения мясо, рыба, молоко. При составлении суточного пищевого рациона, необходимо учесть потребляемых в течении суток белка, что должна составлять 60%. Неполноценное белковое питание приводит изменению функции желез внутренней секреции, нервной системы, понижению иммунитета и снижению реактивности организма.

Жиры – источник энергии. Улучшают вкусовые качества пищи. Суточная энергетическая ценность составляет 30%.

Углеводы играют важную роль в регуляции белкового обмена. Общее количество потребляемых углеводов в пищевых рационах приходится около 80%. Основным источником углеводов являются растительные продукты хлеб, мучные изделия крупа, овощи и фрукты. Количество сахара должна составлять 20-25% общего суточного количества углеводов.

Минеральные вещества поддерживают на нужном уровне осмотическое давление в тканях. Соотношение кальция и фосфата 1:15 (1:2). Такое соотношение наблюдается в молоке и молочных продуктах, капюсте.

Витамины – это органические соединения, необходимые организму в небольших количествах и обеспечивает нормальные физиологические функции. Слово «витамин» происходит от латинского слово «vita», что означает «жизнь». Многие витамины быстро разрушаются и не накапливаются в организме в нужных количествах, поэтому человек нуждается в постоянном поступлении их с пищей. Недостаточное потребление витаминов снижает физическую и умственную работоспособность, неустойчивость человека к простудным заболеваниям, способствует развитию серьезных болезней – сердечно-сосудистых, раковых, затрудняет излечение от них. У детей подростков, не получающих достаточного количества витаминов, задерживается рост организма, процесс полового созревания, они часто болеют простудными заболеваниями, учатся с трудом. Каждый витамин выполняет свою определенную функцию в организме.

Для нормального течения всех физиологических процессов, необходимо открыть аппетит, пища должна быть приятным запахом, иметь хороший вид, хороший вкус и создать чувство насыщения, имея соответствующую температуру. Общая энергетическая ценность пищи должна правильно распределяться на завтрак, обед, ужин т.е. на отдельные приемы в течение дня. Пища хорошо усваивается, если соблюдаются правильный режим питания. Очень важно принимать пищу в одно и то же время, так как, вырабатывается условный рефлекс, усиливается секреция, попадает

в желудок уже подготовленный к восприятию. В противном случае, нарушается ритм пищеварительного тракта, что приводит к расстройству функции органов и систем, что может отрицательно отразиться на состоянии всего организма.

Рациональная двигательная активность является очень важным компонентом здорового образа жизни. Двигательная активность обеспечивает необходимые и достаточные показатели физического развития и физической подготовленности, физической готовности к выполнению основных социальных функций, высокую профессионально - трудовую работоспособность, относительно низкую утомляемость в процессе труда, устойчивость внутренней среды организма, прочное здоровье и низкую заболеваемость в часто меняющихся условиях труда и быта. Регулярная физическая тренировка, гимнастика, утренние зарядки, применение гигиенических и закаливающих процедур повышает двигательный режим у людей разного возраста. Если избирать им определенный правильный комплекс упражнений их последовательность и дозировку их выполнения это всё, способствуют повышению функциональных возможностей организма. Повышенная двигательная активность помогает формированию и соблюдению полезного для здоровья рационально организованного режима трудовой и бытовой деятельности, обеспечивает активный отдых. Рациональный двигательный режим формирует, развивает и закрепляет жизненно важных умений, навыков, привычек личной гигиены, социальной коммуникативности, организованности и содействуют соблюдению социальных норм поведения в обществе, активному противоборству с нежелательными привычками. Одним из важнейших социальных факторов формирования здорового образа жизни выступает физическая культура и массовый спорт, называемые в последние 15 – 20 лет во многих странах «спортом для всех». Здоровый образ жизни, по мнению В.Н.Мошкова - это активная жизнедеятельность человека в гигиеническом и социальном аспектах. Здоровый образ жизни неразрывно связан с природными и социальными условиями и реализацией человеческих способностей в области труда и отдыха, культурных развлечений, соблюдением режима. Здоровый образ жизни – это совершенствование активной адаптации человека к различным условиям внешней среды, а физическая культура основа неспецифической профилактики нарушений различных функций организма. Президент ассоциации «Спорт для всех» А.В.Царик подчеркивал, что физическая культура – стержневое, главное условие здорового образа жизни и в значительной степени охватывает понятие и явление здорового образа жизни.

Общая двигательная активность включает даже работы по самообслуживанию, ходьбу, работу на дачном участке. Нормы общей двигательной активности точно не определены. Некоторые отечественные и японские ученые считают, что взрослый человек должен в день делать минимум 10-15 тыс. шагов. Очень полезно ходить по лестнице, не пользуясь лифтом, по утверждению американских врачей каждая ступенька дарит человеку 4 секунды жизни. 70 ступенек сжигает 28 калорий. Основными качествами, характеризующими физическое развитие человека являются сила, быстрота, ловкость, гибкость и выносливость. Совершенствование каждого из этих качеств, способствует и укрепляет здоровье. Закаливание от воздушной ванны до обливания холодной водой, контрастный душ - полезность этих процедур не вызывает никаких сомнений. Ходьба босиком, зимнее плавание - замечательные средства, основной принцип заключается в их правильном применении, учитывая их систематичность, последовательность, учет индивидуальных особенностей состояния здоровья каждого человека. Применение их тренирует нервно – сосудистый аппарат кожи и подкожной клетчатки, совершенствует терморегуляцию, оказывает стимулирующее действие на центральные нервные механизмы, снимает утомление и

повышает работоспособность. Закаливание - мощное оздоровительное средство, позволяет избежать многих болезней, продлевает жизнь на долгие годы, сохраняя высокую работоспособность, повышая тонус нервной системы, улучшая кровообращение, оказывая общеукрепляющее действие на организм, нормализуя обмен веществ. Раньше под закаливанием понимали привыкание организма к холоду. Сейчас это понятие истолковывает более широко. «Закаливание» - означает укрепление сопротивляемости организма к любым факторам внешней среды, вызывающим состояние стресса. К таким факторам относятся низкая и высокая температура воздуха, чрезмерно повышенная или пониженная влажность, резкие изменения атмосферного давления. Однако наиболее важным остается закаливание к чрезмерному охлаждению, а иногда и к перегреванию. Под воздействием высоких или низких температур в организме человека происходят физиологические сдвиги. Благодаря закаливанию активизируется центральная нервная система, снижается возбудимость периферической нервной системы, усиливается деятельность желез внутренней секреции, растет активность клеточных ферментов - всё это повышает устойчивость организма к условиям внешней среды. Неоднократное охлаждение тела повышает стойкость к холоду и позволяет в дальнейшем сохранять тепловое равновесие организма даже тогда, когда он сильно замёрз. Для работников умственного труда, которые ведут «сидячий» образ жизни и не занимаются физкультурой, при самых небольших физических нагрузках учащается дыхание, появляется сердцебиение. А тренированный человек легко справляется со значительными физическими нагрузками. Академик Н.А.Амосов рекомендует здоровому человеку доводить частоту пульса во время ежедневных физических упражнений до 120-140 ударов в минуту, то есть вдвое больше нормы, в течение 10-30 минут. Ученый Н.А.Аршавский в экспериментах доказал, что физические упражнения вызывают усиление расхода энергетических запасов организма, одновременно усиливая усвоение пищевых веществ в значительно большем объеме, чем их расход. Это приводит к росту объема мышц и возрастанию запасов энергии. Такой организм от увеличения физических нагрузок не изнашивается, а обновляется. Выходит, чем больше он тратит энергии, тем больше ею запасается. Человек обретает новые силы, молодеет. При таких нагрузках у пожилых людей, процессы старения резко замедляются. Ежедневная утренняя гимнастика должна быть обязательным для всех минимумом физической тренировки. Если она проводится сразу после сна, то есть после длительного пассивного отдыха, она доставляет большой поток нервных импульсов от растягивающихся мышечных волокон к центральной нервной системе, обеспечивая лучшее кровоснабжение мозга и усиливая работу сердечной деятельности. Зарядка должна быть короткой, энергичной с соблюдением ровного и глубокого дыхания через нос, с включением как больше мышечных групп. Особенно утренняя небольшая зарядка подготавливает человека к лучшему восприятию рабочей нагрузки в течение дня. Она должна быть такой же привычкой, как умывание по утрам. Особенно важны физические упражнения на воздухе. Очень полезно отправляться по утрам на работу пешком и гулять вечером после работы. Систематическая ходьба благотворно влияет на человека, улучшает самочувствие, повышает работоспособность. Ежедневное пребывание на свежем воздухе в течение 1 – 1,5 часа является одним из важных компонентов здорового образа жизни. Ведение здорового образа жизни предполагает не хаотическое использование различных методик, но применение индивидуального, тщательно подобранного плана. План должен учитывать физиологические и психологические особенности конкретного человека, стремящегося улучшить своё состояние. Здоровый образ жизни не предполагает какую-то специальную физическую подготовку, его

принципы рассчитаны на использование их обычным человеком с целью поддержания работоспособности и нормализации жизнедеятельности организма.

Рациональный режим труда и отдыха – необходимый элемент здорового образа жизни каждого человека. При правильном и строго соблюдаемом режиме вырабатывается четкий ритм (условный рефлекс) функционирования организма, что создает оптимальные условия для работы и отдыха органам и тем самым способствует укреплению здоровья. Нужно уметь планировать своё время, регулярно в течении 10 минут планировать свой рабочий день.

В Трудовом Кодексе под рабочим временем понимается время, в течении которого работник в соответствии с правилами внутреннего трудового распорядка и условиями трудового договора должен исполнять трудовые обязанности, а также иные периоды времени, которые в соответствии с настоящим Кодексом, другими законами и иными нормативными актами относятся к рабочему времени. Рабочим время становится тогда, когда работник трудится. В этот период он должен находиться в том месте, где предусмотрено выполнение порученной ему работы – на рабочем месте.

Правовой основой регулирования рабочего времени являются нормы Конституции, Трудового Кодекса, положений о рабочем времени и времени отдыха. Индивидуальные условия труда, связанные с рабочим временем и временем отдыха, определяются в трудовых договорах (контрактах). Нормирование рабочего времени означает установление временного критерия меры труда. Нормирование рабочего времени опирается на положение Конституции, согласно которому работающему по трудовому договору гарантируется установленная законом продолжительность рабочего времени. Нормы продолжительности рабочего времени, установленные государством, варьируются в зависимости от условий, в которых трудится работник. Общая продолжительность ежедневной работы не должна превышать установленной законодательством и графиком сменности длительности.

Время отдыха – это время, в течение которого работник свободен от исполнения трудовых обязанностей и которое он может использовать по своему усмотрению. Заниматься спортом, читать книги, идти в театр, ухаживать за садом и т.п. Право на отдых – конституционное право каждого, обеспечиваемое работающему по трудовому договору установленной законом продолжительностью рабочего времени, выходными и праздничными днями, оплачиваемым ежегодным отпуском. Общим выходным днем является воскресенье. Работа в выходные дни запрещается. Под режимом отдыха мы подразумеваем образ жизни отдыхающих, обеспечивающий восстановление трудоспособности и укрепление их здоровья. Режим регулирует образ жизни, обеспечивает определенный ритм, последовательность чередования сна и бодрствования, деятельности и относительного покоя.

Студентам и детям школьного возраста, выполнение домашней работы лучше начинать с самого сложного и во время занятий не рекомендуется включать магнитофон, телевизор, разговаривать по мобильному телефону. Правильное освещение рабочего места, свет лампы сверху или слева, уменьшает утомление зрительных центров и способствует концентрации внимания на работе. Книга или тетрадь располагается на расстоянии 20 - 25см, нужно избегать чтения лёжа. Систематический, хорошо организованный процесс умственного труда благотворно влияет на нервную систему, костно – мышечный аппарат, сердце и сосуды - на весь организм. После работы и после занятий в школе, колледже, университете на пассивный отдых необходимо потратить 1-1,5 часа. Необходимо избегать от переутомления, во время работы каждые 50 минут отдыхать 10 минут, сделав легкую гимнастику, проветрить комнату, пройтись по коридору, не мешая работать другим.

Человек, много времени проводивший в помещении, должен часть времени отдыха проводить на свежем воздухе. К пассивному отдыху относятся все виды отдыха, когда человек не производит сколько-нибудь заметной мышечной и умственной работы. Прежде всего, это сон, успокаивающий, освежающий и исцеляющий. После бессонной ночи человек чувствует себя «разбитым», работает с трудом. Во время сна отдыхает мозг, мышцы, менее интенсивно работают сердце, желудок и другие органы. Не менее важно вставать в одно и то же время. Привычка засыпать и просыпаться в определенный час развивает условный рефлекс на время, помогающий человеку отдыхать. Непременным условием гигиены сна является удобная постель и чистый, свежий воздух в комнате. Для этого нужно открывать окно или форточку при любой погоде, независимо от времени года. Нормой считается 7-8 часов сна. Есть люди, которым достаточно спать 5ч. А иным и 10ч может оказаться недостаточно. Ученые Австралии обследовали трех человек, которые прекрасно чувствовали себя, спав всего 2ч. исходя из своей индивидуальности и особенностей работы, надо установить наиболее рациональный режим сна. Не обязательно все 8ч спать ночью, можно 1-2ч перенести на дневное время. Пассивный отдых жизненно необходим, но им нельзя злоупотреблять. Еще древнегреческий философ Аристотель говорил: «Ничто так не истощает и не разрушает человека, как продолжительное физическое бездействие». Отдых, по словам Н.Е.Введенского, «не предполагает обязательно полного бездействия со стороны человека, он может быть достигнут простой переменой дела – переносом внимания в новую сферу деятельности». При утомлении от длительного однообразного труда надо переключиться на другой вид деятельности. В этом случае импульсы от различных нервных рецепторов, мышечных, зрительных, слуховых и кожных, переносятся с одних групп нервных клеток на другие, которые до сих пор находились в состоянии относительного покоя. В этом заложен источник громадных резервных сил организма, которые при необходимости могут быть приведены в действие. Когда человек после трудового дня совершает прогулку или играет в футбол, катается на велосипеде. Увлеченно мастерит, в действие вводятся другие группы мышц. Другие функции, отличающиеся от обычных профессиональных, следовательно. В центральную нервную систему идет иная им пульсация от нервных рецепторов. Впервые роль активного отдыха в профилактике утомления обратил внимание «отец русской физиологии» И.М. Сеченов. В 1903 году он проводил эксперимент по изучению работоспособности мышц обеих рук при поднятии груза. Прибор собственной конструкции – эргограф, регистрирующий мышечную силу, показал, что работоспособность утомленной правой руки восстанавливается быстрее и более полно при ритмичных сокращениях левой руки.

К активному отдыху во время работы, прежде всего, следует отнести такие виды производственной гимнастики, как физкультпаузы и физкультминутки. Гимнастические упражнения не только улучшают деятельность центральной нервной системы в течение рабочего дня, но и оживляют и нормализуют все физиологические процессы, поднимают эмоциональный тонус, способствуя тем самым высокой работоспособности. Исходя из этого можно определить, что здоровье такое состояние организма человека, обеспечивающее активно жить и трудиться в различных условиях окружающей среды, где можно противостоять её неблагоприятным факторам.

Недостаток движения – гипокинезия приводит к ожирению. Современная медицина считает, что излишний вес серьезное нарушение обмена веществ, которая влечет за собой тяжкие последствия. От ожирения страдает нервная ткань, мозг особенно у пожилых людей. Все это сопровождается функциональными нарушениями,

снижающими выносливость и силовые качества, возникает состояние гиподинамии. Состояние гиподинамии понижает трудовую активность, резко уменьшаются адаптационные возможности, ослабляются защитные силы организма, создаются предпосылки для возникновения болезней. В научной литературе имеются сведения, что рак значительно реже встречается у людей, занятых физическим трудом. Ведь физическая тренировка способствует сохранению здоровья, повышает устойчивость организма к неблагоприятным факторам окружающей среды (инфекциям, радиации, колебаниям температуры атмосферного давления), увеличивает резервные силы организма, позволяющее, переносить более значительные физические и психические нагрузки.

Влияние алкоголя, никотина и наркотиков на организм женщины вызывают неизгладимые последствия. Зарубежные врачи курение называют чумой XXI века. Неумолимая статистика обращает на себя внимание – смертность курящих людей прямо пропорционально числу выкуриваемых ими сигарет. Во время курения, в момент затяжки на кончике сигареты температура достигает 6000°C и выше. В этих термических условиях происходит пиролиз табака и папиросной бумаги с образованием дыма, содержащего большое количество разнообразных продуктов: бензпирен, трехокись мышьяка, радиоактивный элемент полоний, пирен, антрацен, сероводород, уксусная, синильная, муравьиная и масляная кислоты, окись углерода и др. Признаки легкого отравления никотином человека, впервые закурившего сигарету, проявляются головокружением, тошнотой, рвотой, слюнотечением, шумом в ушах, головной болью, общей слабостью, сердцебиением, бледностью. А у некоторых ребят, может быть тяжелое отравление, тогда к вышеперечисленным симптомам присоединяется рвота, понос, холодный пот и потеря сознания. После каждой выкуренной сигареты сужение кровеносных сосудов держится около получаса. А у человека, который выкуривает одну сигарету одну за другой через каждые 30-40 минут, сужение сосудов продолжается непрерывно. Действие никотина приводит к нарушению всего обмена веществ, является причиной многих заболеваний. Давно было замечено снижение половой функции у мужчин-курильщиков.

Алкоголизм представляет собой сложную медико-социальную проблему. В понятие «алкоголизм» вкладывается не только медико-биологическое, но и социальное содержание. Пьянство и алкоголизм являются одним из ведущих факторов, способствующих распространению венерических заболеваний. В последние десятилетие около 70% научных исследований отечественной венерологии касались вопросов сочетания злоупотребления спиртными напитками и венерических инфекций. Алкоголизм играет существенную роль в развитии половых извращений. Гомосексуальным путем заражаются до 12% больных сифилисом, злоупотребляющих алкоголем. Отмечено, что 13,3% преступлений в состоянии опьянения носили сексуальный характер, при этом 8% всех правонарушителей совершали сексуальные действия извращенного характера. Злоупотребление алкоголем является серьезным фактором риска заражения СПИДом, в состоянии алкогольного опьянения, случайные половые связи осуществляются без соблюдения гигиенических правил. За последние годы накопилось немало наблюдений и данных эпидемиологических исследований, свидетельствующих о роли алкогольных напитков особенно для женщин в возникновении и развитии злокачественных опухолей. Установлена повышенная заболеваемость раком полости рта, глотки, гортани и пищевода у страдающих хроническим алкоголизмом, особенно у молодых. У злоупотребляющих алкоголем риск заболеть раком полости рта в 10 раз выше, чем у непьющих. Если первые ещё и курят, то риск возрастает в 15 раз.

Среди женщин, злоупотребляющих спиртными напитками, уровень гинекологических заболеваний выше в 2,5 раза, первичное бесплодие – в 1,5 раза, вторичное бесплодие – 5,5 раза, внематочная беременность – в 2 раза, аборт – в 2,5 раза, чем у непьющих женщин. Обязательным итогом употребления этанола является феминизация мужского организма. В итоге может иметь клинические проявления в виде импотенции, гинекомастии, эритемы ладоней и других признаков, но может протекать бессимптомно.

Наркоманы женщины создают невыносимые условия для своей семьи, не давая близким возможностей для нормальной жизни, отравляя её своим присутствием, лишая семью средств к существованию, совершают тяжелое преступление по отношению к потомству, поскольку некоторые обменные нарушения, связанные с употреблением наркотиков родителями, в частности, мамы передаются детям. Кроме того, употребление наркотиков во время беременности непосредственно отравляет ребенка. В борьбе с наркоманией, мы должны рассчитывать значительно большую помощь родителей, педагогических коллективов. В каждой семье должны осознавать опасность этого явления.

Здоровый образ жизни является субъективно значимым, поэтому в сохранении и укреплении здоровья каждого человека необходима перестройка сознания, сломить старых представлений о здоровье, изменение стереотипов поведения. «Здоровый человек бывает, несчастен, но больной не может быть счастлив. Здоровье – это ценность, без которой жизнь не приносит удовлетворения и счастья».

Охрана собственного здоровья – это непосредственная обязанность каждого, он не вправе перекладывать её на окружающих. Человек с неправильным образом жизни, вредными привычками, гиподинамией, переизбытком уже к 20-30 годам доводит себя до катастрофического состояния и лишь тогда вспоминает о медицине. Здоровье – это первая и важнейшая потребность человека, определяющая способность его к труду и обеспечивающая гармоническое развитие личности. Здоровый образ жизни – это образ жизни, основанный на принципах нравственности, рационально организованный, активный, трудовой, закаляющий и, в то же время, защищающий от неблагоприятных воздействий окружающей среды, позволяющий до глубокой старости сохранять нравственное, психическое и физическое здоровье.

Та перестройка не только экономики, но и сознания, та переоценка ценностей, которую мы сейчас переживаем, предъявляет всем. От которого, дома или в школе зависит становление человеческой личности, требование – относиться к процессу воспитания вдумчиво, терпеливо и внимательно. А главное – быть равнодушным к проблемам и трудностям молодёжи.

Формирование здорового поколения – одна из основных задач государства. В Кыргызской Республике были приняты национальные программы по сохранению окружающей среды и здоровья народа. Это Государственная программа «Здоровая нация», программа реформ здравоохранения «Манас», программа «Аялзат». Особое внимание было обращено на профилактику СПИДа и болезней передающихся половым путём, защиту и воспитание детей – будущего нации. Воспитывая молодёжь, мы можем не только сохранить генофонд нации и будущее нашего народа, будем надеяться, что восприимчивые к обучению молодые люди понесут эту информацию дальше. Не только своим детям и сверстникам, но и старшему поколению, своим родителям. Сложности переходного периода изменили морально-нравственные устои общества, что создало условие для роста наркомании, раннего начала половой жизни. Сексуальной распущенности, роста болезни передающихся половым путем. Появилась реальная угроза и рост ВИЧ-инфекции и СПИДа в нашей стране. В этой связи было принято несколько государственных программ и закон «О профилактике

СПИДа в Кыргызской Республике». Был подписан совместный проект Правительства Кыргызской Республики, Программы Развития ООН и Программы ООН по СПИДу «Профилактика болезней, передающихся половым путем и ВИЧ-СПИДа в Кыргызской Республике». Наиболее уязвимой частью населения распространения венерических заболеваний является студенческая молодёжь. Эти заболевания получили распространение во всех странах СНГ, в том числе и Кыргызстане, где актуальность этой проблемы не вызывает сомнения. Факты: Из 33 миллионов людей в мире, живущих с ВИЧ, 9 из 10 не знают о том, что они заражены. 7 000 молодых людей в возрасте от 10 до 24 лет заражаются ВИЧ ежедневно. Каждые пять минут один молодой человек заражается вирусом иммунодефицита человека. К 2020 году в 23 странах наиболее подверженных распространению ВИЧ/СПИД, будет более 40 миллионов сирот в возрасте до 15 лет. Большинство этих детей потеряют своих родителей от СПИД.

Литература:

1. Асеев В.Г. Мотивация поведения и формирование личности: - М., 1976.
2. Брехман И.И. Введение в валеологию-науку о здоровье, - М.: Наука, 1987.
3. Виноградов Д.А. Физическая культура и здоровый образ жизни. - М., 1990.
4. Васильев В.Н. Утомление и восстановление сил. - М., 1994.
5. Визитей Н.Н. Образ жизни. Спорт. Личность. – Кишинев, 1980.
6. Воложин А.И., Субботин Ю.К., Чикин С.Я. Путь к здоровью. - М., 1987.
7. Гурович Я.Е. Пьянство губит человека, наносит вред обществу. - М., 1958.
8. Деглин В.Я. Молодежь должна знать об этом (о вреде алкоголя и курения). - М., 1964.
9. Деларю В.В. Губительная сигарета. - М.: Медицина, 1987.
10. Жевачевский Н.Г. Искусство быть здоровым. – Новосибирск, 2011.
11. Космолинский Ф.П. Физическая культура и работоспособность. - М., 1983.
12. Лоранский Д.Н., Лукьянов В.С. Азбука здоровья. – М.: Профиздат, 1990.
13. Лисицын Ю.С., Сидоров П.И. Алкоголизм. - М., 1990.
14. Лисицын Ю.С. Образ жизни и здоровье населения. - М., 1982.
15. Попов С.В. Валеология в школе и дома. - СПб., 1998.
16. Правосудов В.П. Физическая культура и здоровье. - М., 1985.
17. Орловский Л.В. Скрытая опасность (о вреде курения). - М.: Знание, 1977.
18. Генкова Л.Л., Славков Н.Б. Почему это опасно / Пер с болг. - М.: Просвещение, 1989.
19. Все о здоровом образе жизни // Ридерз Дайджест. - 1998. Здоровье. – 1990. - 5 сентября.
20. Малахов Г.П. Целительные силы. - СПб., 1994.
21. Петленко В.П. Валеология человека. - Минск, 1996
22. 23. <http://news.pravda.ru/health/2004/04/17/62139.html>

Джаманкулова Н. Т.
Кыргызский национальный университет им. Ж. Баласагына

УДК.316.356.2

ПЛАНИРОВАНИЕ СЕМЬИ

Словосочетание «планирование семьи» означает обязанность матери и отца за будущее своих детей, при том «желанных, долгожданных». Это не означает, выйти замуж, забеременеть, родить и развестись, заставить отца платить алименты. Прежде чем забеременеть, нужно планировать «надо сейчас рожать или потом», об этом должна в первую очередь думать «девушка» – мать, которая собирается выходить замуж. Ведь она вышла замуж по обоюдному согласию, дружили, согласовывали свадьбу. Ведь сейчас девушки ещё со школы знают лучше своих мам о контрацептивах. При проведении медосмотра первокурсников в вузах, 57% не девочки, они живут ещё со школы половой жизнью. Не должно быть «случайных, нежеланных, незапланированных» детей, поэтому прежде чем наказывать отцов алиментами, нужно наказывать «девушек» -мам, которые знали куда идут, об этом в первую очередь должна думать «девушка» -мать. При разводе вся вина накладывается на мужскую сторону, ведь мы все знаем что «кайнене» такая же женщина, как её мама. Сделает замечание, пусть воспринимает, как положено. Ведь в нормальных семьях так и делается.

В настоящее время перед вступлением в брак женщина и мужчина должны предварительно проверить своё здоровье, посоветоваться с врачом. Это необходимо как для благополучия будущих супругов, так и для здоровья их потомства. Период брачной зрелости девушек определяется не столько появлением менструации, сколько созреванием всего организма для акта деторождения. Рост женщины, развитие её костей таза и половых органов продолжается до 19-20 лет. Поэтому половая жизнь и материнство до этого возраста вредны и неблагоприятно отражаются на здоровье женщины и жизнеспособности её потомства. Слишком рано начавшие половую жизнь женщины старятся раньше.

Необходимость аборта в нашей стране является результатом недостаточного развития служб семейного планирования, отсутствия возможности выбора контрацептивных методов, плохо поставленного сексуального и контрацептивного образования, в основном - отказа партнёра от использования контрацепции. И это основные причины, которые приводят к нежелательной беременности и аборту. По имеющимся оценкам, число абортов, производимых в мире, колеблется от 36 до 53 миллионов, около трети из них составляют нелегальные. Часто нелегальные выполняются в примитивных условиях с использованием небезопасных методов. В результате нелегальные подпольные аборты являются одной из важнейших причин материнской смертности. Там где аборт легализован, как правило, предельно безопасный и простой метод, помогающий избежать рождение нежеланного ребенка на ранних сроках беременности. Небезопасный аборт одна из главнейших проблем планирования семьи.

Во всех европейских странах за исключением трёх, (Ирландская Республика, Северная Ирландия и Мальта), искусственный аборт юридически разрешен при некоторых обстоятельствах.

1. По просьбе женщины о прерывании беременности в первом триместре.

2. Довольно свободные: Аборт разрешен по медицинским и социальным показаниям. Низкий доход, плохие жилищные условия, юный или пожилой возраст, наличие определенного количества детей.

3. Довольно строгие: Аборт разрешается при некоторых строго определенных обстоятельствах; угроза для физического и психического здоровья женщины, дефекты плода и юридические показания - изнасилование.

4. Очень строгие: Аборт, не разрешен ни при каких обстоятельствах, только в случаях, когда беременность представляет непосредственную опасность для жизни женщины.

В течение последнего десятилетия наблюдается общая тенденция к либерализации законов об аборте. За это время расширили юридические основания для производства абортов Испания, Португалия, Греция, Турция, Румыния, Албания, Чешская, Словацкая Республики и Бельгия. В большинстве стран аборт разрешен при сроке беременности до 12 недель. В таких странах, как Франция, Австрия и Бельгия очень трудно добиться разрешения на аборт после 12 недель беременности. В других странах (Дания или Нидерланды) этот барьер обычно преодолим. В Швеции девушки не нуждаются в согласии родителей в любом возрасте. В Австрии этот возраст составляет 14 лет; В Англии и Швейцарии 16 лет; В Дании, Италии и Франции - 18 лет. Турция является единственной европейской страной, где для производства аборта женщина нуждается в разрешении мужа. В некоторых европейских странах законы об аборте предусматривают «период вынужденного ожидания». В Бельгии это 5 дней, во Франции и Италии 7 дней – это определенный промежуток времени между обращением по поводу аборта и его проведением. В различных европейских странах стоимость аборта значительно варьирует, что зависит от условия страхования. Последовательная приватизация медицинских учреждений повысила стоимость аборта, что является серьёзным препятствием для женщины с низким семейным доходом. Общее число абортов в Европе, сейчас составляет 13,5 миллиона, включая азиатскую часть. Большинство «предотвратимых» 12 миллионов абортов в настоящее время производится в новых независимых государствах. В странах с очень высокой частотой аборта может быть достигнуто за счёт улучшения сексуального и контрацептивного образования, развития служб планирования семьи и адекватного снабжения контрацептивами.

В Западной Европе большинство женщин прибегают к аборту, не имея детей. Это юные женщины, желающие отложить сроки материнства, так как они ещё учатся в школе, не имеют стабильных взаимоотношений с партнёром или финансовых средств, для увеличения семьи. В Центральной и Восточной Европе аборт производят замужние женщины более старшего возраста, но используют малоэффективные контрацептивы. Однако, контрацепция не имеет 100% надежности, а иногда люди допускают ошибки при их применении. Поэтому, при случайной беременности должен быть доступен адекватный, гуманный, безопасный и легальный аборт. Каждая женщина и мужчина или супружеская пара должны иметь возможность предотвратить нежелательную беременность, что может быть достигнуто путем сексуального образования, предоставления полной информации о контрацепции, широкого выбора безопасных и надёжных методов предупреждения нежелательной беременности.

В России низкий уровень рождаемости был достигнут путем широкого распространения искусственного аборта, а не за счет использования контрацепции. В бывшем СССР широко использовался искусственный аборт. В России аборт был запрещен в 1649 году, для всех тех, кто совершал это преступление, была введена смертная казнь. Позднее в XVIII веке - это наказание было отменено. В конце 1920-х,

начале 1930-х годов доступ к производству аборта стал сужаться. В целях противодействия широкому применению легального аборта был введен целый ряд политических и медицинских ограничений. Прерывание первой беременности разрешалось только по медицинским показаниям в течение первого триместра, а аборт, произведенный в течение 6 месяцев после предыдущего, рассматривался как криминальный. Политический мотив этих изменений рассматривался, чтобы повысить уровень рождаемости, стимулировать естественный прирост населения.

Министерство здравоохранения КР когда-то запретило производство «мини-абортов» (амбулаторное прерывание беременности на ранних сроках путем вакуум аспирации). Официально они не учитывались в статистике абортов. Несмотря на запрет, миниаборты производились в коммерческих и государственных больницах и в других медицинских учреждениях. Поэтому, Министерство здравоохранения КР своим приказом легализовало эту операцию, официально разрешив её выполнение в клиниках, вне зависимости от места жительства. Министерство продолжало работу по сокращению криминальных абортов. Наконец, приняло меры по расширению законных оснований для производства аборта и повышению его доступности. Разрешалось производство аборта по юридическим, социальным, общемедицинским показаниям после разрешения врачебной комиссии – даже по желанию женщины. По данным министерства здравоохранения 19% женщин детородного возраста используют ВМС; 3,1% используют оральные контрацептивы, презервативы 26%; прерванный половой акт 26%, спермициды 2,1%, ритмический метод 29% и влагалищные спринцевания 4,9%. Истинное число нелегальных абортов неизвестно. Нелегальные процедуры являются причиной 68%, всех случаев гибели женщин в результате аборта 25% случаев материнской смертности обусловлены осложнениями криминальных абортов. Россия имела один из самых высоких уровней материнской смертности в мире: 47 на 100 000 живорождений. Вопросы здравоохранения и политики в области планирования семьи в современной России рассматривают как национальную проблему, имеющую всемирное значение как опыт демографической и социальной политики в области искусственного аборта и прав женщин. В настоящее время широкое применение методов контрацепции оценено по трем критериям:

- А) надёжность
- Б) безопасность для здоровья
- В) удобство применения

По данным исследования, $\frac{3}{4}$ врачей оценивают контрацептивные таблетки, затем ВМС, мужскую и женскую стерилизацию. Наши молодые врачи считают, прерванный половой акт более надежным методом. Результаты исследования свидетельствуют о том, что безопасными воспринимались не только гормональные таблетки, ВМС, но и барьерные методы (презервативы, колпачки). Молодые врачи несколько чаще считали контрацептивные таблетки менее безопасным методом. Наиболее удобными контрацептивными методами были названы ВМС и оральные контрацептивы. 40 – 65% врачей считали неудобными презерватив, ритмический метод. Две трети гинекологов считают аборт неудобным методом регуляции рождаемости. Хотя две трети врачей указывают на отсутствие опыта в сфере планирования семьи, результаты исследования свидетельствуют о более позитивном восприятии современных методов контрацепции в России. Оральные контрацептивы назначаются чаще женщинам старше 35 лет. Применение оральных контрацептивов уменьшает частоту возникновения рака яичников на 60%, снижает риск возникновения воспалительных заболеваний матки и придатков на 50%. Уменьшает риск возникновения доброкачественных опухолей молочных желез, неприятные предменструальные ощущения, боли во время менструации, продолжительность и

объём менструальной кровопотери. Менструальный цикл становится регулярным и снижает частоту возникновения рака матки на 50%.

ВМС – этот метод предупреждения беременности основан на введении в полость матки внутриматочной спирали – небольшого приспособления из пластика с медью, которое препятствует оплодотворению и прикреплению яйцеклетки к стенке матки, если оплодотворение произошло. Используется мягкая пластмасса, которая покрывается слоем меди или гормона. Спираль вводится через влагалище во время менструации (отверстие матки во время менструации мягче), манипуляция проходит менее болезненно. Эффективность метода 98%, срок использования от 3 до 10 лет. Однако она не предохраняет от заболеваний, передаваемых половым путем и ВИЧ-СПИДа. Возможны осложнения, первые месяцы после введения могут быть обильными, продолжительными и болезненными. В некоторых случаях она может выпасть из полости матки во влагалище и спровоцировать развитие воспалительных заболеваний матки и придатков. 63% врачей называли нарушение увеличения менструальной кровопотери, 20% - нерегулярные кровотечения, 9% - увеличения массы тела, боли в нижней части живота. Воспалительные заболевания малого таза, внематочная беременность, анемия. Эти сведения имеют очень важное значение для повышения качества образования и обслуживания, для постепенного перехода от аборта к использованию эффективной современной контрацепции. Негативное отношение к аборту – важный показатель желания улучшить обслуживание в сфере планирования семьи и получить информацию о современных контрацептивах. Более опытные врачи, имевшие специальную подготовку в области семейного планирования, были лучше информированы об оральных контрацептивах. Когда современные контрацептивы стали более доступными, врачи признают методы планирования семьи. Недостаток знаний особенно у мужчин-врачей и некоторые ложные представления, указывают на необходимость создания специальных курсов повышения их квалификации и включения планирования семьи в программу обучения студентов медицинских институтов. Образовательные программы должны включать не только медицинские и соматические аспекты, но и должно быть обращено внимание на вопросы консультирования и организации центров планирования семьи. Очень важен обмен информацией. Результаты исследований показывают и подчеркивают важность информации, их обмен опытом между организациями по планированию семьи Западной Европы, России и Средней Азии.

Сегодня репродуктивная семья делает сказку-былью. Экстракорпоральное зачатие, овотрансплантация, клонирование. Половая и репродуктивная функция для всего живого служит началом начал. Есть древнелатинское выражение «все живое из яйца, т.е. из яйцеклетки». Взаимоотношение полов, взгляды на проблемы брака, семьи и репродукции непрерывно меняются вместе с развитием общества. Однако при любых общественно – экономических формациях эти проблемы были и остаются ключевыми не только для любой нации, страны, но и для всего человечества. Каждый человек должен осознавать к началу третьего тысячелетия, что главной ценностью жизни является здоровье. Ведь по определению ВОЗ здоровье человека – это не только отсутствие болезней, но и состояние полного физического, интеллектуально – нравственного и социального благополучия. Ежегодно миллионы людей заражаются СПИДом и болезнями, передающимися половым путем, в связи, с чем многие вскоре умирают. Ежегодно 500тысяч женщин умирают от различных осложнений, связанных с беременностью. Ежегодно сотни тысяч младенцев и детей погибают из-за отсутствия семейного планирования, т.к. рождаются слишком у молодых или пожилых матерей, или меньше чем через год после рождения предыдущего ребёнка в многодетных семьях с плохими социально – бытовыми условиями.

Период в жизни женщины, в который она может зачать, выносить и родить, называется детородным, или репродуктивным, периодом. Репродуктивный возраст женщины представляет собой важный момент при планировании беременности и при предварительной подготовке к ней. За оптимальный детородный возраст женщины принят промежуток с 20-ти до 35-ти лет. Рекомендуемый возраст для рождения первого ребенка от 25-ти до 27 лет, он считается самым репродуктивным возрастом. При этом нужно учитывать естественную способность организма женщины к зачатию, вынашиванию и рождению ребенка. Кроме этого, такой возраст связан с достаточной психологической и социальной зрелостью. Репродуктивный возраст женщины начинается от конца пубертатного периода и продолжается до менопаузы. Сексуальное поведение и личностные взаимоотношения изменяются в разные фазы этого периода. Появление первой менструации знаменует начало половой зрелости, но ещё не означает, что организм девочки подготовлен к выполнению функций, присущих женщине. Начало половой жизни, зачатие, беременность, роды и вскармливание ребенка допустимы в более позднем возрасте – начиная с 19-20 лет. Период жизни девочки с момента появления месячных до 19-20 летнего возраста – это время окончательного становления менструальной функции, анатомического и функционального созревания всего организма в целом и органов половой системы.

Подготовка женского организма к нормальному течению месячных должна начинаться в раннем детстве, с колыбели. Строгое соблюдение гигиенических мероприятий, начиная с грудного возраста, является залогом правильного функционирования организма ребенка и, следовательно, нормального безболезненного течения менструального цикла. Продолжительность менструаций, количество теряемой крови и промежутки между кровопотерями должны быть одинаковыми. Нарушение такой цикличности и регулярности в течение установившихся месячных свидетельствует о каком-либо нарушении, и в этих случаях следует обращаться к врачу для установления причины расстройства менструальной функции. Каждой девушке и женщине рекомендуется записывать сроки появления менструации, их продолжительность, количество теряемой крови. Во время менструации особенно важно тщательно содержать в чистоте наружные половые органы. Выделяющаяся при менструации кровь, скапливающаяся в области наружных половых органов, покрытых волосами и смачиваемых мочой, начинает разлагаться и издавать неприятный запах. Это приводит к раздражению кожи, её покраснению. Кроме того, менструальная кровь является прекрасной средой для размножения микробов. Микробы, быстро размножаясь в крови, могут распространяться во влагалище, а из него в матку, трубы, где вызывают воспалительный процесс. Поэтому строжайшее соблюдение правил гигиены во время месячных имеет чрезвычайно важное значение. Каждая девушка и женщина во время менструации должна подмываться водой с мылом не менее двух раз в день. Подмываться надо теплой кипяченой водой, над тазом под струей текучей воды **спереди назад**. Перед подмыванием и после него нужно тщательно вымыть руки. Подмывать при менструации нужно только наружные половые органы, спринцевать влагалище не разрешается. Принимать ванны, купаться во время месячных не следует, однако обмывание всего тела чрезвычайно полезно. Поэтому во время месячных рекомендуется гигиенический душ.

Когда менструация проходит с болями или значительно нарушается общее состояние, девушка должна быть освобождена от занятий, а работающие - от работы. Безусловно, запрещаются упражнения, связанные с прыжками, езда на велосипеде, езда верхом, поднятие тяжелых предметов и др. Во время месячных следует носить закрытое трико, предохраняющее половые органы от попадания пыли и охлаждения. Вообще, во время менструации необходимо оберегать себя от охлаждения, в

особенности ноги и нижнюю часть живота. Поэтому в холодное и сырое время года трико должно быть теплым. Ношение в зимнее время коротких платьев и пальто, едва прикрывающих колени, вредно. Во время менструации не рекомендуется употреблять в пищу острых приправ: перца, уксуса, горчицы, хрена. Нельзя также употреблять напитки, содержащие алкоголь (пиво, вино). Так как эти вещества способствуют усиленному приливу крови к половым органам, вследствие чего может усиливаться менструальное кровотечение. Следует избегать переполнения мочевого пузыря и кишечника. Задержка мочеиспускания, приводящая к переполнению мочевого пузыря, приводит к смещению матки, а это приводит к неприятным явлениям (болям, задержке выделений менструальной крови и др). В такой же мере переполнение кишечника вследствие запоров, нередко наблюдающихся во время месячных, приводит к аналогичным ненормальным явлениям. Родителям следует учитывать, что половое влечение у **девушек** (так же, как и юношей) появляется **раньше** полной половой зрелости. Поэтому необходимо ограждать девушку от всех моментов, возбуждающих её. В этом отношении следует строго, следить за окружающими девушку условиями среды, быта, всячески ограждать её от примеров половой распущенности, дурных примеров, подаваемых подругами, соседями и т.д. Девушке необходимо постепенно, разумно, бережно разъяснить правила взаимоотношений между мужчиной и женщинами, предупредить её о неблагоприятных последствиях и вреде раннего замужества. Благоразумное **знакомство** девушки с **особенностями женского организма**, с женскими болезнями и причинами, вызывающими их, могут предохранить девушку от многих, подчас непоправимых ошибок. Если беременность наступает в раннем возрасте, то она может обернуться неблагоприятными последствиями. Чем моложе женщина, тем больше риск токсикоза, выкидыша и кровотечений. Кроме этого, часто малыши при рождении имеют низкую массу тела, отмечается плохой набор веса и более плохая адаптация к внешним условиям. Но, естественно, организм каждой женщины индивидуален, и в возрасте до 20 лет есть вероятность, что женщина родит здорового ребенка. Организм может быть физиологически готов к беременности и родоразрешению без осложнений, но существуют и другие обстоятельства, которые нужно учитывать, например, психологическую готовность женщины, обладание необходимыми знаниями по воспитанию ребенка, и возможность обеспечения ребенка всем необходимым. В возрасте до 19-20 лет беременность и роды протекают тяжелее. Прочность браков, заключенных в слишком молодом возрасте, менее устойчива, так как сознательность в выборе спутника жизни недостаточна, а наклонности и вкусы еще окончательно не установились. Однако и поздний брак также нежелателен, он также имеет отрицательные стороны. Первые роды в возрасте после 35 лет протекают с частыми осложнениями для здоровья матери и новорожденного. Даже в возрасте после 30 лет первые роды протекают значительно труднее, чем в 20-25 лет. Следовательно, половая жизнь должна начинаться не раньше, чем женщина достигает полной половой зрелости, но не слишком поздно. Мужской организм достигает полной половой зрелости несколько позже женского. Кроме того, половая энергия у мужчины сохраняется до более позднего возраста, чем у женщины. Поэтому желательно, чтобы муж был старше жены на несколько лет (от 4 до 7 лет).

Гигиенические правила в периоде расцвета всех функций женского организма определяются в первую очередь тем, что женщина вступает в полосу половой жизни и материнства. В этом периоде по-прежнему сохраняются незыблемыми правила гигиены менструации. В связи с началом половой жизни чрезвычайную важность приобретает учет наступления сроков наступления очередных месячных. Задержка

менструации в этом периоде жизни женщины чаще всего является признаком наступившей беременности. Однако гинекологические заболевания у женщин, живущих половой жизнью, также сопровождаются нарушениями месячных. Поэтому при малейшем нарушении сроков и характера менструаций женщина должна немедленно обратиться к врачу для выяснения этих причин. Чем раньше будет установлена причина расстройства менструации, тем эффективнее окажутся принятые меры по устранению этого расстройства. Если причиной задержки месячных является беременность, то тем раньше она будет определена, тем раньше может женщина изменить свой режим и проявить заботу о нормальном развитии своего будущего ребенка, тем раньше она получит советы врача, соблюдение которых благоприятствует наиболее правильному течению беременности и предстоящих родов. Для здоровья женщины огромное значение имеет **гигиена половой жизни**. Вступление в брак, организация семьи, беременность, роды, кормление и дальнейшее воспитание ребенка поглощают огромное количество жизненных сил, физической и духовной энергии женщины. Если при этом учесть, сложность функции полового аппарата женщины, психологические особенности женского организма, то станет совершенно очевидным, что в жизни женщины половая жизнь играет значительно большую роль, чем в жизни мужчины. Начало половой жизни у женщины нередко связано с большими переживаниями. Одни женщины уже с начала половой зрелости чувствуют влечение к половой жизни и получают от неё удовлетворение. Другие вначале не испытывают потребности в половой близости и лишь со временем под влиянием привычки к половой жизни эта потребность развивается. Некоторые женщины вообще не испытывают удовлетворения от половых сношений. Отсутствие или понижение полового чувства не является болезнью. Часто по прохождении некоторого времени, нередко довольно продолжительного, под влиянием регулярной половой жизни у женщин постепенно развивается половое чувство. Иногда оно появляется только после рождения ребенка, а иногда после вторых или третьих родов. Основным правилом гигиены женщины является половая жизнь в рамках устойчивого брака. Нерегулярные, случайные половые сношения всегда таят в себе опасность заражения венерическими заболеваниями.

Женская репродуктивная функция начинает угасать после 35-ти лет. Связано это, в первую очередь, с изменениями в гормональном фоне, которые приводят к тому, что снижается способность естественного зачатия, нарушается менструальный цикл и процесс овуляции. При рождении у женщины имеется определенное количество первичных половых клеток, созревание которых происходит в течение репродуктивного возраста. Образование яйцеклеток осуществляется из первичных половых клеток. В течение жизни мы регулярно сталкиваемся с негативными факторами, влияющими на организм. В связи с этим у женщины в возрасте после 35-40 лет увеличивается вероятность зачатия ребенка, у которого будут генетические отклонения. После 45-50 лет женщины сталкиваются с менопаузой, когда прекращается созревание яйцеклеток, и женщина в этом возрасте не может зачать ребенка.

В последнее время увеличилось количество родов среди женщин, возраст которых более 35 лет. При этом есть и положительные примеры рождения первого ребенка в возрасте после 40 лет. Несмотря на то, что имеется определенный риск для рождения первого ребенка в таком возрасте, тут есть и свои плюсы. При гормональной перестройке организма женщины, связанной с беременностью и родами, женщина начинает себя чувствовать молодой мамой, независимо от биологического возраста. При этом может повыситься жизненный тонус и улучшиться общее самочувствие женщины. Более того, обладая значительным

жизненным опытом, женщина может более ответственно подойти к вопросу воспитания ребенка. Планируя беременность в среднем возрасте, очень важно проконсультироваться с генетиком. Если возраст потенциальных родителей от 35-ти лет, то нужно пройти генетическое консультирование. Таким образом, можно сделать вывод, что самый репродуктивный возраст, самый подходящий для **планирования первой беременности** является возраст женщины от 20-ти до 25-27 лет. Оптимально рождение первого ребенка запланировать до 35-ти лет. Но, возможно, планирование первой беременности позже, просто перед тем, как приступить к попыткам зачатия, будущим родителям рекомендуется пройти дополнительное обследование, чтобы избежать возможных негативных последствий, которые могут сказаться на здоровье ребенка.

В течение многих десятилетий функционировала женская консультация – структура государственного здравоохранения. Женская консультация организовывала и осуществляла работу по профилактике абортов. Она была единственным в стране учреждением, где организовывались беседы с женщинами о профилактике беременности, о средствах и методах контрацепции. Затем появилась консультация «Брак и семья», где велась работа с супружескими парами. Многие поколения акушеров – гинекологов воспитывались на негативном отношении к оральной (гормональной) контрацепции. В системе планирования семьи, возможности женской консультации были ограничены, так как обращались только женщины. **Мужской фактор в планировании семьи** имеет очень большое значение. Состояние здоровья мужчины ограничивает их репродуктивные возможности и требует соответствующей медицинской помощи. Беременность женщины, для мужчины требует целых девять месяцев особого душевного и физического состояния. Они должны быть готовы перенести все прелести такого семейного положения.

В последнее время мужчины интересуются беременностью и родами не меньше женщин. Более того, появилось много курсов и тренингов, которые помогают сильному полу понять переживания и физические изменения своих жён. В первую очередь следует заняться моральной подготовкой мужчины к зачатию, ведь **пол ребенка** зависит именно от **мужчины**. Зачатие – это то, что уже никогда не изменить. Поэтому и существует такое понятие, как планирование беременности для мужчин. Подготовка мужчины к зачатию в первую очередь состоит в обследовании у врачей. Первый к кому нужно обратиться – это уролог. Он представит все советы и рекомендации. Если есть проблемы с зачатием, он найдет их причину.

При планировании беременности для мужчин очень важно сдать анализ на половые инфекции. Их наличие может привести к воспалительным процессам и к тяжелому течению беременности. Нужно сдать анализы на токсоплазмоз (особенно если в доме есть животные), пройти ПЦР – полимеразную цепную реакцию. Подтвердить возможность зачатия поможет спермограмма. Подготовка мужчины к зачатию должна также проходить через кабинет терапевта. Он предложит сдать основные анализы для исследования состояния организма:

- общий и биохимический анализ крови;
- определение группы крови и резус – фактора;
- анализ крови на ВИЧ, гепатиты В и С, реакция Вассермана;
- анализ крови на гормоны;
- общий анализ мочи;
- ЭКГ;
- УЗИ.

Планирование беременности для мужчин должно сопровождаться отказом от вредных привычек. Любое количество **алкоголя**, выпитого до зачатия, **негативно**

повлияет на **умственное и физическое развитие ребенка**. Полное очищение организма от алкоголя составляет **три месяца**. Плохо сказывается на способности мужчины к деторождению курение. **Табачный яд** разрушает клетки и даже приводит к **бесплодию**. Эта вредная привычка может отразиться на здоровье ребенка в виде нарушений работы легких, кровеносных сосудов, желудочно - кишечного тракта. Никотин выводится из мужского организма быстрее, чем из женского. Но и этот период не такой уж короткий – три месяца. На здоровье малыша повлияет и отношение родителей к своему здоровью. Мужчинам рекомендуются ежедневные физические нагрузки. На потенцию хорошо влияет ежедневный бег трусцой до пяти километров. Также как и для слабого пола, сильному полу важно своевременное и правильное питание. Нужно следить за собой и помнить, что планирование беременности для мужчины равноценно планированию беременности для женщины.

Поэтому планирование семьи это оптимизация сексуальной сферы и репродуктивной функции человека. Вот почему **планирование семьи цивилизованное**, научно – обоснованное регулирование рождаемости. Это сохранение человеческой цивилизации и её колыбели – планеты **Земля**, что необходимое условие для благополучия и прогресса человечества.

Укрепление семьи – это задача общества и половое воспитание подрастающего поколения – одно из ведущих направлений создания крепкой семьи и быть полноценными родителями.

Литература:

1. Аманбаева Г.Т. Медицинские аспекты полового воспитания. - Бишкек, 2009.
2. Дружинин Н.В. Психология семьи. - М., 2005.
3. Оморова Н.Т., Урматова Н.Т. Планирование семьи. - Бишкек, 2005.
4. Орлова Ю.М. Самопознание и самовоспитание характера. - М., 1987.
5. Ковалев С.В. Психология современной семьи. - М., 1988.
6. Пирогов С.И. Избр. пед. соч. - М., 1968.
7. Планирование семьи в Европе. - М.: Медицина, 1993.

Джумагазиева Н. К.

Кыргызский национальный университет им. Ж. Баласагына

УДК 659.1+002.703.(575.2)

СОВРЕМЕННОЕ СОСТОЯНИЕ ЖУРНАЛИСТИКИ И МЕДИАСИСТЕМЫ ВСФЕРЕПР

PR-достаточно специфический бизнес: здесь талантливые люди и решения обладают особой ценностью. PR на Западе и в России даже в Кыргызстане, сильно отличается. На западе, четко выделенная отрасль, в России интегрирован в маркетинговые коммуникации, заказчику невыгодно задумываться над тем, какая именно технология, будет использована в каждом конкретном случае—PR-рекламная или директор-маркетинговая. Здесь ждут прежде всего, эффективности, результата. В Кыргызстане к сожалению, PR в классическом понимании, и развивается медленно. Как отметила Татьяна Шахина-специалист по PR: коммерческим компаниям приходится платить, такая ситуация сложилась на медиа-рынке. Возможно, PR-специалисты не могут предложить журналистам интересную PR-идею. Агенства сильно различаются между собой. Они бывают как большие, так и совсем маленькие, специализированные, региональные и

глобальные, т.е. представляют весь спектр услуг. Да, конечно и в Кыргызстане, есть самые динамичные, развивающиеся тренды, позиционирующие себя в качестве поставщиков рекламных или маркетинговых и еще социальных блоков, причем в условиях жесткой конкурентной борьбы, включая новейшие, социальные медиа. Сейчас в данное время, в ПР-агентства входит огромное число экспертов, включая сферу: науки, юриспруденции, финансов и другие. На ПР –агентства, также работают специалисты, в области коммуникации и маркетинга, среди которых маркетологи, составители речей, специалисты по произнесению речей, лоббисты, художники и, конечно же пресс-агенты. Агентство маркетинговых коммуникаций, которое предоставляет услуги на рынке Бишкека, попыталось выявить общую концепцию, проведя блиц-анализ компании. Анализ показал, что формально в Бишкеке работают, около 30 компаний (стимулирование, продвижение, развитие дистрибуции, увеличение объема рекламы, каталоги, дизайн и производство продаж брендовых товаров, включая спонсорство). Есть также компании, занимающиеся ПР-услугами (чаще это аутсоринг, т.е. привлечение журналистов из СМИ, хотя палитра ПР выходит за рамки традиционных СМИ). И благодаря интернет-технологиям, у ПР-специалистов появилась уникальная возможность – создание интернет-пространства своих собственных СМИ – новые медиа, социальные сети. Есть информационные технологии, сть технологии политические и т.д. Между тем в России оценивались креативный потенциал, специфика знаний и профессиональный уровень. Начался подъем, и конечно обсуждение, «независимость – это главный двигатель рынка». Практика, как и всегда, оказалась богаче теории. Так рождаются один за одним агентства, по модели очень грамотные. И результаты исследования показали 64 коммуникационных и ПР-агентств. Проанализированы сообщения более 3400 ведущих российских СМИ, включая газеты, журналы, информационные агентства, ТВ и радио-программы, а также интернет-источники.

Сейчас, задача ПР-специалиста – создать положительный образ компании среди конкурентов, здесь приветствуется, опыт работы специалиста, нужные связи на различных уровнях, и конечно имидж-контакт-потребитель. Оценку, которая дает в освещении в СМИ: журналиста Олега Мишина «Московский комсомолец-Кыргызстан», эффективными ПР-активностями, стала поддержка мероприятия «7 небо», с хедлайнером музыкального фестиваля, социального мероприятия «День единства народов», в рамках которого удалось собрать денежные средства для детского дома. Как считает агентство, пока на рынке Бишкека нет маркетингового, т.е. рекламного агентства, есть просто ряд фирм, организующих промоушн, незначительные компании, которые могут предоставить обслуживание. А вообще схема действия ПР: привлечь внимание – вызвать интерес – снять напряженность и недоверие – инициировать желание – побудить к желательному действию. Поскольку, образ компании в глазах общественности – залог успеха.

Литература:

1. Чумиков. А. Н. Связи с общественностью: теория и практика. – М., 2007.
2. Чуликова П. Н. ПР: понятия, история, структура. – М., 2002.
3. Королько В. Основы Паблик Рилейшнз. – М., 2001.
4. Блэк С. Введение в паблик рилейшнз. – Ростов-на-Дону, 2001
5. Деловая газета
6. Вечерний Бишкек
7. Московский Комсомолец в Кыргызстане
8. [http| www.//lenta.ru//news](http://www.lenta.ru/news)
9. [http| www.//raso// ru](http://www.raso.ru)
10. [http|www.//pronline.ru](http://www.pronline.ru)
11. Блэк С. Введение в паблик рилейшнз. – Ростов-на –Дону, 1998

Дуйшеналиева А. Д.

Кыргызский национальный университет им. Ж. Баласагына

УДК.321.7+341.231

СТАНОВЛЕНИЕ И РАЗВИТИЕ МЕСТНОГО САМОУПРАВЛЕНИЯ В КЫРГЫЗСТАНЕ В ПЕРИОД ДЕМОКРАТИЧЕСКИХ ПРЕОБРАЗОВАНИЙ ОБЩЕСТВА

Самоуправление у кыргызов в том или ином виде существовало на протяжении всей их истории. Традиция древних кыргызов, селившихся по айылам, их система самоуправления прошла проверку на прочность в сложных условиях кочевого образа жизни.

Пожалуй, трудно найти в Кыргызстане человека, который бы с детства не был знаком с такими понятиями, как ашар, курултай, совет аксакалов. Кыргызам все эти формы известны с глубокой древности, так как они представляют собой способы самоорганизации кыргызской общины для решения важнейших вопросов коллективного бытия.

После присоединения в конце к России, активно осуществлявшей земскую реформу, кыргызскому народу, казалось бы, была уготована судьба, приобщиться к европейской системе местного народовластия.

Однако Октябрьская революция 1917 года установила на территории бывшей Российской империи иные принципы организации представительной власти. Земские и городские органы самоуправления какое-то время еще существовали, соседствуя с набирающими мощь советами народных депутатов.

Власть пролетарской диктатуры вела активную работу по свертыванию старой системы самоуправления. Уже в феврале 1918 года решением наркомата внутренних дел России земские и городские органы самоуправления были упразднены. На этом реальное самоуправление в стране кончилось.

Наступила эра так называемого демократического централизма, одним из принципов которого было строгое подчинение низших звеньев управления высшим. В 1918 году уже была создана единая система советов депутатов. Она представляла собой иерархическую пирамиду власти, включающую в себя областные, губернские (окружные), уездные (районные) и волостные съезды советов, а также избираемые ими исполнительные комитеты, городские и сельские советы. Система советов представляла собой централизованную государственную власть.

В 1924 году с образованием Каракиргизской автономной области эта система уже была окрепшей, и новое административно-территориальное образование приняло её автоматически. Несмотря на эволюцию государственного статуса Киргизии (с 1925 – Киргизская автономная область, с 1926 года – Киргизская автономная социалистическая республика, а с 1936 года – Киргизская Советская Социалистическая Республика), система её представительных органов не потерпела существенных изменений. Городские и сельские советы избирались населением непосредственно, затем они образовывали из числа своих представителей съезды советов других, более высоких территориальных уровней, которые избирали свои исполнительные комитеты.

Лишь Конституция СССР 1936 года частично изменила эту систему. Съезды Советов были упразднены. С 1937 года в Киргизской ССР местные советы стали формироваться путем прямых выборов. Однако ни верховные, ни местные советы реальными хозяевами в стране не являлись. Представительные органы государственной власти СССР составляли часть единой партийно-государственной системы. Коммунистическая партия давала строгие ориентиры, реализуемые в решениях советов всех территориальных уровней – от

верховных до местных. Надзору способствовали не только территориальные органы компартии, но и её основа – первичные партийные организации.

Таким образом, Верховный Совет СССР и верховные советы союзных республик, в том числе и Киргизии, не являлись фактическими хозяевами в стране.

Еще меньше имели власти местные советы, опекаемые как верховными советами, так и территориальными партийными органами власти. Верховные советы республик «спускали» свои решения местным советам, требуя от них буквального исполнения и устанавливая над ним контроль. Более того, местные советы, не являясь постоянно действующими органами, фактически управлялись своими исполнительными комитетами. Формально исполкомы образовывались для реализации решений советов, однако на деле именно они играли ключевую роль в исполнении решений представительной власти.

Наиболее важные вопросы общественно-хозяйственной жизни территории выносились на сессии советов. На время сессий избирались председатель и секретарь, которые обеспечивали ведение сессии. Но как подготовка проектов, так и их реализация возлагалась на исполкомы. То есть сессия являлась формальным актом.

Учитывая строение общественно-государственной машины СССР, местные советы в своей деятельности, прежде всего, руководствовались общегосударственными интересами. Существующая система наказов избирателей, которые давались кандидатам в депутаты в период выборной кампании, вносила некоторые коррективы в планы экономического и социального развития и местные бюджеты. Существенного влияния на общественно-хозяйственную жизнь эти указы, однако, не оказывали. Следовательно, реального местного самоуправления в Киргизской ССР, равно как и в других республиках бывшего Советского Союза, не было.

Более двадцати лет тому назад Кыргызстан встал на путь демократизации и построения правового государства. Одним из актуальных проблем, которые выявились в период распада Советского Союза была и остается местное самоуправление.

Приобретение Кыргызстаном в 1991 году независимости, положило начало коренному реформированию политической системы. Политическая система не отвечала задачам глубокого социального и экономического реформирования, существовавшая положение в стране объективно требовало серьезных социально-экономических преобразований. Для построения правового демократического государства с социально ориентированной рыночной экономикой, сохранения целостности и управляемости был необходим переход на принципы разделения властей, самостоятельности всех ветвей власти в пределах их полномочий, местного самоуправления. История становления института местного самоуправления в Кыргызской Республике насчитывает уже более 15 лет. Безусловно, в историческом плане истекший срок невелик, но он достаточен, чтобы уже дать определенные оценки пройденных этапов реформы.

Важным рубежом в развитии местного самоуправления стало принятие Жогорку Кенешем (Верховным Советом) 19 апреля 1991 года закона "О местном самоуправлении в Республике Кыргызстан". Согласно закону, власть на местах была передана переименованным в "кенешы" местным советам - представительным органам, ставшим основными звеньями местного самоуправления.

Все административно-территориальные единицы в соответствии с законом стали самоуправляемыми. Статья 8 установила, что "местными кенешами являются областные, районные, городские, районные в городах, городские районного подчинения, поселковые и айильные кенешы, составляющие единую систему представительных органов местного самоуправления". Предусматривалась глубокая реформа первичных звеньев управления - сел (айилов) и поселков, Председатели айильных и поселковых кенешей приобрели статус глав местного самоуправления, одновременно на них возлагались функции местной государственной администрации. Таким образом, за местными советами закон закрепил

двойной статус: представительных органов самоуправления и органов государственной власти на местах.

Конечно, основная причина появления данного закона заключалась в стремлении республики развить положения общесоюзного закона 1990 года “Об общих началах местного самоуправления и местного хозяйства в СССР”. Отсутствие ясности, каким образом развивать дальше положения этого законодательного акта, лишило его работоспособности, да и политические процессы, происходившие в то время, отвлекли внимание общественности на другие проблемы.

Суверенитет, юридически оформленный 12 декабря 1991 года в “Декларации о государственной независимости Республики Кыргызстан”, поставил руководство республики перед выбором: либо практически реализовать основные положения уже принятого закона, либо искать свой подход к реформе власти на местах.

Путь был найден в короткие сроки. Обосновав необходимость реформы и организации новой системы управления территориями, был внесен на рассмотрение Жогорку Кенеша проект закона “О местном самоуправлении и местной государственной администрации в Республике Кыргызстан”, который был принят 4 марта 1992 года. Закон ввел дуалистический принцип организации системы местной власти. Эта система включала:

- местные референдумы, собрания граждан - как формы непосредственного осуществления самоуправления;
- представительные органы местного самоуправления - местные кенешы;
- органы исполнительной власти во всех административно-территориальных единицах - местные государственные администрации.

С принятием данного закона в республике начался долгий период двоевластия на местах. Представительные органы местного самоуправления - кенешы были освобождены от выполнения исполнительно-распорядительных функций. В то же время кенешам предоставлялось право дать или не дать согласие на назначение главы местной государственной администрации, а также право на выражение ему недоверия.

Местное самоуправление в Кыргызстане никогда не выходило в своей деятельности и компетенции за пределы узкого круга вопросов местного хозяйственного значения. В Кыргызстане никогда не было в действительности нескольких территориальных уровней организации власти, в которой бы не только центральный уровень имел свой территориальный аспект функционирования, но и исполнительная власть также имела бы прежде всего территориальный принцип своей организации и деятельности. Теперь по республике установлены два территориальных уровня местных кенешей:

- 1) айылный кенеш - представительный орган местного самоуправления в айылном аймаке;
- 2) городской кенеш - представительный орган местного самоуправления в городе.

На первом этапе реформы, были переведены на местное самоуправление все села и поселки республики, т.е. первичный территориальный уровень, в результате были образованы исполнительно-распорядительные органы – айыл окмоту при айыльном, поселковом кенеше, осуществляющие в пределах своих полномочий управление делами жизнеобеспечения и жизнедеятельности местного сообщества. В настоящее время функционируют 459 сельских представительных (айыльный кенеш) и исполнительно-распорядительных (айыл окмоту) органов местного самоуправления.

Дальнейшие преобразования были сосредоточены на реформе органов власти в городах республики. Начиная с 1998 года, на местное самоуправление были переведены 12 городов районного подчинения: Кант, Кара-Балта, Каракол, Кара-Суу, Кок-Жангак, Нарын, Баткен, Исфана, Узген, Токмок, Чолпон-Ата, Шопоков. В этих городах образованы исполнительно-распорядительные органы при городских кенешах - городские управы. На

городских курултаях приняты уставы городов. Согласно постановлению Правительства, этим городам переданы объекты в муниципальную собственность.

С изданием 2 мая 2001 года Указа Президента Кыргызской Республики "Об основах организации местного самоуправления в городах областного подчинения Кыргызской Республики" была поставлена задача следующего этапа реформы - перевод всех городов Кыргызской Республики на принципы местного самоуправления. В соответствии с этим Указом, оставшиеся города: Ош, Талас, Кызыл-Кия, Кара-Куль, Балыкчи, Сулюкта, Таш-Кумыр, Майлуу-Суу, Джалал-Абад переведены на принципы местного самоуправления. В период со 2 по 3 июля 2001 года в этих городах состоялись альтернативные выборы глав местного самоуправления – мэров городов, которые осуществлялись депутатами городских кенешей. Завершающим этапом реформы органов власти в городах республики стал перевод на органы местного самоуправления городов Кербен, Кочкор-Ата и Ноокат.

Таким образом, на сегодняшний день все населенные пункты Кыргызской Республики переведены на принципы местного самоуправления и управляют делами местного значения на принципах местного самоуправления и делегированных государственных полномочий. Все это говорит о поэтапном проведении реформы местного самоуправления.

Литература:

1. Козубеков А.Э. Местное самоуправление в Кыргызской Республике // Политическо – правовой аспект развития. – Бишкек: Фонд-Сорос, 1998. – 311с.
2. Карашев А., Тарбинский О. Местное самоуправление в Кыргызстане в переходный период. – Бишкек: Учкун, 1999. – 244с.
3. Карашев А.А., Тарбинский О.С. Современное состояние местного самоуправления в Кыргызской Республике. – Бишкек: Учкун, 2002. –214с.
4. Дубанаев Б. С. Местное самоуправление- основа демократии. – Бишкек,2000. – 156с.
5. Жумалиев К.М., Ожукеева Т.О. XXI век: государственная политика в Кыргызской Республике. – Бишкек:Илим, 1998. – Ч.1. –С. 172;Ч .2 –С. 185.

Дуйшеналиева А. Д.

Кыргызский национальный университет им. Ж. Баласагына

УДК.321.7+341.231

МЕСТНОЕ САМОУПРАВЛЕНИЕ: ТЕОРЕТИКО-МЕТОДОЛОГИЧЕСКИЕ ВОПРОСЫ

Теоретические основы становления и развития местного самоуправления позволяют судить о том, какие проблемы взаимодействия центральной власти и местной возникали в прежние времена, какие пути решения этих проблем были найдены, позволяют проследить эволюцию концепции местного самоуправления, которая уходит своими корнями в глубину веков к первичным ячейкам общества: полисной демократии античного мира, городским и сельским общинам средневекового сословного государства.

Возникновение институтов обусловлено не столько идеями, осознанными целями, сколько потребностями людей, которые не могут быть удовлетворены на индивидуальном уровне или удовлетворяются в недостаточной степени. Именно указанные потребности, толкают людей к созданию новых структур, которые затем приобретают порядок и правила поведения, новые ценности, считал, французский политик Н.Прело.

Так, институты местного самоуправления, возникнув, создали новое качество жизни, новые условия и поэтому являются не простым сосредоточением социальных связей и отношений, а реализованными потребностями призванными решить возникшие проблемы в эффективности управления. Для представления более полной картины становления и развития концепции местного самоуправления, необходимо рассмотреть исторические особенности развития концепции представительной демократии. С древних рабовладельческих времен берут начало первые учения о государстве, первые теории политической власти. Философы пытались выявить ее устройство, отмечали сложную структуру представительной ветви, выделяли ее особую роль и назначение.

В вопросе о необходимости участия народа в управлении государством философы придерживались разных мнений. Так, Сократ критиковал афинскую демократию, неодобрительно отзывался о составе народного собрания - верховного органа Афинского государства. Народное собрание, по его мнению, состоит из ремесленников и торговцев, «думающих только о том, чтобы купить что-нибудь подешевле и продать подороже», из людей, которые «... никогда не думают о государственных делах». Он считал, что властвование есть «царское искусство», к которому должны быть допущены лишь те, кто овладел подлинным знанием, мудростью, «лучшие» люди, предназначенные к этому как своим рождением, так и воспитанием и обучением.

По мнению Платона, две категории граждан не годятся для управления государством: «... люди не просвещенные и не сведущие в истине, так и те, кому всю жизнь предоставлено заниматься самоусовершенствованием... ». В своей классификации он управление большинства граждан относит к разряду отрицательных форм правления. Платон резко осуждает и отрицательно относится к народному собранию, считая, что широкие массы («чернь») должны быть целиком и навсегда отстранены от участия в государственных делах.

Другой античный мыслитель, Аристотель, описывая роль народного собрания, наоборот, считал, что народ постоянно должен чувствовать себя причастным к высшей власти. Именно потому, что масса «мудра» и осмотрительна как целое, ей должна быть предоставлена высшая власть там, где она может выступить в качестве этого целого - на народном собрании. По мнению Аристотеля «...предпочтительнее, чтобы верховная власть находилась в руках большинства, нежели меньшинства, хотя бы состоящего из наилучших», так как «толпа о многих вещах судит лучше, нежели один человек, кто бы он ни был. Сверх того, масса менее подвержена порче, чем немногие».

В средневековых феодальных государствах западной Европы, законодательные функции принадлежали институтам, олицетворявшим власть аристократических групп, хотя главенствующую роль среди них все-таки играло представительное правительство.

Примерно с XI века во Франции получают развитие органы коммунального самоуправления. В самоуправляющихся городах начинают создаваться органы управления и представительные институты, впоследствии послужившие прообразами современной муниципальной системы и современных парламентов.

С XVI века в государствах западной Европы широкое распространение получает идея, рассматривающая народ как высший и единственный источник власти, ознаменовавший собой переход представительных институтов к современному этапу их истории.

«Государь, имеющий возможность делать все, что ему вздумается, превращается в бешеного самодура, и народ, преданный самовластью, поступает неблагоразумно. Но, сравнив государя, подчиненного законам, с народом, также сдерживаемым, мы видим, что народ выше; точно так же и при самовластии народ реже впадает в ошибки, чем государь; и при этом ошибки его меньше...» считал Макиавелли. По Макиавелли народ постоянно включен в политическую сферу, он представляет собой реальную и достаточно весомую

политическую силу, с которой государство не может не считаться. Государь и граждане «народ» прямо сопоставляются как две политические силы, показательно, что он настойчиво призывает государей быть в «дружбе с народом».

В своей работе «О духе законов» Ш.Л.Монтескье одним из первых разработал представительную концепцию демократии. Монтескье не соглашался с идеей Руссо обопосредованном народном самоуправлении, считая, что это «невозможно в больших государствах и сопряжено со многими неудобствами даже в малых, то надо, чтобы народ делал через своих представителей все то, что он не может делать сам».

С его точки зрения народ сам по себе не может эффективно и квалифицированно управлять государством. Для этого ему необходимо выбирать из своей среды наиболее знающих, мудрых и уважаемых людей, необходимо вводить представительство. По его мнению, представители народа должны избираться на основе всеобщего голосования по округам и, зная потребности своих избирателей участвовать в решении проблем. В связи сразличием людей по происхождению, должности и богатством, нужно создать собрание из их среды, которое могло бы останавливать решения народного собрания, но и само не могло ничего предпринять без согласия народного собрания.

Таким образом, народное собрание приобретало значение совершенно самостоятельного учреждения, в задачу которого входило определение в процессе обсуждения народной воли, общего интереса и артикуляции их в соответствующих законах.

Одним из сторонников данной концепции был Ж.Ж. Руссо, считавший, что граждане должны лично участвовать в обсуждении и принятии законов. Согласно Руссо, идеальной является маленькое государство с примерной численностью не более десяти тысяч человек, где все они могут обсуждать и принимать законы.

Одним из первых, кто привлек внимание к проблемам местного самоуправления, был А. Токвиль, французский государственный деятель и историк. В своем знаменитом труде «Демократия в Америке», он писал:

“Общинные институты играют для установления независимости ту же роль, что и начальные школы для науки; они открывают народу путь к свободе и учат его пользоваться этой свободой, наслаждаться ее мирным характером. Без общинных институтов нация может сформировать свободное правительство, однако истинного духа свобод она так и не приобретет. Скоропреходящие страсти, минутные интересы, случайные обстоятельства могут создать лишь видимость независимости, однако деспотизм, загнанный внутрь общественного организма, рано или поздно вновь появится на поверхности”.

В истории русской политической мысли идеи правового государства были впервые сформулированы Сперанским М.М. В проекте «Введения к уложению государственных законов» в основу государственного устройства он предложил принцип разделения властей, дополненный принципом сдержек и противовесов.

И только ко второй половине XIX века с появлением западноевропейских социалистических теорий народ получил признание в качестве полноправного субъекта политической деятельности.

Сегодня, управление местными делами может осуществляться как через назначаемые из центра органы государственной администрации на местах, выступающие в качестве периферийного звена государственного аппарата, так и через представительные органы, избираемые населением отдельных административно-территориальных единиц. В зарубежной литературе такие представительные органы часто именуется органами местного самоуправления или же муниципального управления.

Большинство исследователей считают, что основы правовых муниципальных систем большинства европейских стран, а также США, Японии и других государств были заложены в ходе муниципальных реформ в XIX веке, хотя традиции общинного,

городского самоуправления, как уже говорилось выше, уходят своими корнями в глубину веков к первичным ячейкам общества: полисной демократии античного мира, городским и сельским общинам средневекового сословного государства.

Следовательно, муниципальные реформы XIX века основывались на фундаменте, который закладывался для них уже в средние века. Средневековые города с их эклектичным правлением, купленным или отвоёванным у феодалов, в условиях сословного самоуправления были основой современного буржуазного муниципализма. Данный процесс, мощный толчок которому в европейских странах дала Французская революция 1789 года, привел не только к появлению новых форм организации власти в сфере высшего государственного управления, но и с сделал актуальной задачу преобразования местного самоуправления по новому типу, свободного от сильной опеки центральных органов власти.

Так, уже в первой половине XIX века разрабатываются теоретические основы учения о местном самоуправлении, возникшие в Европе еще в первой половине XIX века и получившие развитие благодаря немецким ученым. Более века велись дебаты по поводу термина, обозначающего местное самоуправление. Дело в том, что в разные годы и в разных странах – Англии, Франции, Германии - использовались различные термины для обозначения местного самоуправления. Рассмотрим обстоятельства, при которых формировались эти термины, и мнения некоторых исследователей о времени их возникновения.

Буржуазные революции конца XVIII – начала XIX вв. повлекли за собой создание новых политических и правовых систем. В этих условиях возникли проблемы взаимоотношения центральной власти и местной, вопросы об уровне участия народа в государственной власти, об уровне компетенции местных органов власти и границах их полномочий. Немецкие исследователи Г.Штмпфл и Х.Шоллер связывают происхождение термина «местное самоуправление» непосредственно с событиями французской революции 1789 года, которая отражает, на их взгляд, факт самостоятельности общины по отношению к государству. Это подтверждает тот факт, что в 1790 году во французском Национальном Собрании был заслушан доклад «О реформе местного управления». Именно в этом докладе впервые местное управление, или самоуправление, было обозначено как децентрализация (décentralisation).

Основы самоуправления в Англии были заложены еще в XVI веке, именно с этого времени приобретает значение низший административный округ и самая мелкая самоуправляющаяся единица Англии - церковный приход. Но наиболее полно и широко понятие «самоуправление» (self-government) использовалось только в XVII веке. По сути self-government – «начальное местное управление, переданное государством общинным союзам и действующее в области юстиции, администрации и налогов по законам государства».

В XIX веке И.Бентам, ввел термин «местное самоуправление» (local government).

Таким образом, европейская промышленная революция и буржуазные революции, вкпе с политическими идеями Просвещения активизировали интерес к местному самоуправлению, к вопросам ограничения государственной власти.

Основные концепции местного самоуправления, разработанные в XIX веке.

Теория «свободной общины» была представлена Мауренбрехером, Аретином, Роттеком и Гербером. Лучшее толкование этой теории дано Аренсом. Поскольку община не создана государством и исторически предшествует ему, она юридически независима и обладает правом на самоуправление, кроме того, должностные лица общинного управления не подчиняются государственной власти.

Критика этой теории сводилась к тому, что самоуправление делегировано общинам со стороны государства. Территория, на которой располагаются общины, является

государственной, так же, как и все граждане, проживающие на этой территории, являются гражданами этого государства. Даже если учесть тот факт, что территориальные общины были лишь официально признаны государством в определенный период времени, тоуж создание территориальных союзов общин было очевидно делом государственным. Кроме того, самоуправление не всегда тождественно с общинным управлением.

С середины XIX века и по сей день господствующей в науке является так называемая «государственная теория», выдвинутая правоведами Лоренцом фон Штейном и Рудольфом фон Гнейстом.

Упрочение позиций «государственной» теории было вызвано изменившимися реалиями второй половины XIX – начала XX веков. В процессе развития процессов урбанизации и индустриализации изолированность и самодостаточность отдельных территорий начали ощутимо снижаться. Главной идеей этой теории является то, что любая деятельность по управлению, осуществляемая носителем публично-правовых прав и обязанностей, есть деятельность государственная. Современное государство не может себе позволить допустить абсолютно самостоятельную, независимую от него деятельность. В связи с этим Л.Штейн критиковал теорию «свободной общины», относя существование таковой лишь ко времени феодализма; поскольку только в средние века суверенитет мог быть разделен между отдельными субъектами, а именно феодальными землевладельцами, поэтому в то время было возможно существование «свободных общин», независимых от государства. Также Л.Штейн считал, что невозможно разграничить органы государственного управления и органы местного самоуправления по материальному признаку, опровергая тем самым «хозяйственную» теорию.

«Самоуправление есть первая форма, в которой достигает своего осуществления идея свободного управления как организованного и полномочного участия граждан в функциях исполнения вообще и управления в особенности. Оно возникает не столько благодаря свободной и самодеятельной воле отдельных граждан, сколько благодаря природе данных отношений, порождающих и делающих необходимым это участие. И потому следует выходить из той мысли, что самоуправление обнимает целое государство и таким образом создает вторую органическую систему исполнения рядом с системой правительственной и что из взаимного соприкосновения этих систем возникает потом право их обоих». Л.Штейн различает три ипостаси самоуправления в зависимости от их функций и прав: земство, община и корпорация. Будущее самоуправления Л.Штейн видел в образовании административных общин.

По мнению Р.Гнейста, самоуправление есть проявление децентрализации государственного управления. На примере Англии Р.Гнейст критикует концепцию «свободной общины», отрицая ее догосударственный характер. Самоуправление Р.Гнейст понимает как государственное управление округов и общин через почетные, безвозмездно выполняемые должности при помощи общинных поземельных налогов. Особое внимание Гнейст уделяет органам местного самоуправления: исполнение должностных функций должно восприниматься как безвозмездная, почетная обязанность.

Высшим достижением мирового сообщества в сфере самоуправления стало принятие Европейской Хартии местного самоуправления в 1985г. В основу этого документа был положен классический принцип субсидиарности, суть которого сводится к тому, чтобы не передавать на верх пирамиды власти вопросы, которые можно решить на местном уровне. Согласно Хартии, «под местным самоуправлением понимается право и реальная способность органов местного самоуправления регламентировать значительную часть государственных дел и управлять ими, действуя в рамках закона, в соответствии со своей компетенцией и в интересах местного населения». Самоуправление осуществляется советами или собраниями, состоящими из выборных лиц, и посредством прямого участия

граждан. В Хартии предусмотрено выделение местному сообществу собственной территории, самостоятельной администрации и права взимания налогов.

Став за достаточно короткий промежуток времени неотъемлемой частью политической системы, местное самоуправление уже к середине XX века стал символом демократической формы правления и эффективности государственной власти.

Местное управление является, весьма специфическим элементом политической системы, обладающим значительной самостоятельностью и своеобразием.

Степень реальной самостоятельности местных органов не следует преувеличивать. Ведь закрепление за ними тех или иных полномочий на практике является лишь результатом разграничения компетенции между центром и местами в рамках единого государственного механизма. Местные органы не обладают так называемой «компетенцией устанавливать свою компетенцию», т.е. не могут самостоятельно определять круг своих полномочий, поскольку последние устанавливаются вышестоящими органами, а также судами. В отличие от государства как такового местное управление не обладает суверенитетом и поэтому в целом оно не ограничивает полномочий государственных властей.

Сегодня в истории политико-правовой мысли достигнут новый этап. Его развитие неразрывно связано с анализом прошлого, пониманием настоящего, а также с попытками решить вопрос о будущем, так как глубокое понимание настоящего обусловлено с выяснением тенденций и открывающихся перспектив.

Хотелось бы отметить, что, в целом институт представительства в своем неклассическом виде существовал и в истории кыргызского народа. Данный институт нашел свое отражение в виде периодически собираемых ашар, курултаев, советов родов, старейшин. В определенной степени можно говорить, что народными представителями являлись и Бай, осуществлявшие не только функции арбитра, но и народного представителя.

Литература:

1. Платон. Государство, VII. -Т. 3. – Ч. 1. - М.:Прогресс, 1971
2. Ксенофонт. Воспоминания о Сократе. -М.:Наука, 1993. -Гл. 7.
3. Аристотель. Политика // Аристотель. Сочинения. -В 4 т. -М.:Мысль, 1983. -Т. 4.
4. Макиавелли Н. Государь. -М.: Мысль, 1991.
5. Монтескье Ш.Л. О духе законов. // Избр. произв. -М.:Прогресс, 1957 .
6. Руссо Жан-Жак. Об общественном договоре //Трактаты. – М.:КАНОН-Пресс, 1998.
7. Локк Дж. Два трактата о правлении // . Сочинения, -М., 1988. -Т. 3
8. Гоббс Т. Левиафан //Соч.– В2 т. -Т. 2. -М.: Мысль, 1991. -748 с.
9. Токвиль А. Демократия в Америке. -М.: Прогресс, 1992. -С. 65

Ишекеев. Н. И.

Ж.Баласагын атындагы Кыргыз улуттук университети

УДК 82 371 3

ТИЛДИК ЖАНА КЕСИПТИК КОМПЕТЕНТТҮҮЛҮК

Түйүндүү сөздөр: улуттук университет, инсандар, түзүм, мамлекеттик тилде берүү, теориясы жана практикасы, салттуу жана интерактивдүү усулдар, сабактын салттуу жана жаңы формалары, педагогикалык практика, өксүктөр жана жетишкендиктер, динамикалык өнүгүүнүн мүмкүндүктөрү ж.б.

Кыргыз Республикасында жогорку билим берүүнүн көч башы болгон окуу жайлардын бири - Ж. Баласагын атындагы Кыргыз улуттук университети. Бүгүнкү күндө Улуттук университет мамлекеттик үлгүдөгү дипломду бериш үчүн заманбап билим берүү, актуалдуу илимий - изилдөө жана маданий баалуулуктардын ордосу болуу лидерлигин жигердүү улантууда.

Өлкөбүздө 1925-жылы Кыргыз агартуу институту ачылган. Ал 1928-жылы Борбордук педагогикалык техникумга айландырылган. 1932-жылы аталган техникум Кыргыз мамлекеттик педагогикалык институту болуп кайра түзүлгөн. Пединституттун курамы 4 факультеттен уюшулган: педолого-педагогдук; физика-математикалык; коомдук-экономикалык; адабий-лингвистикалык. Бирок, педолого-педагогдук факультеттин ордуна биология факультети түзүлөт. Көп өтпөй, 1934-жылы коомдук-экономикалык факультети тарых факультети болуп кайра уюшулат. Пединститут адеп ачылган кезде илимий-педагогдук ишмердик менен бар болгону 5 кафедра: социалдык-экономикалык, математика, педагогика, биология, лито (адабият жана тил) кафедралары алектенген. Адабият жана тил кафедрасында кыргыздын чыгаан инсандары, профессор Касым Тыныстанов, доценттер Токчоро Жолдошев менен Сатыбалды Нааматов, агартуучу, ага окутуучу Базаркул Данияров бир нече жыл эмгектенишкендиги маалым. Тил илиминин теоретики, полиглот, ориенталист жана «Манас» эпосун орус тилине алгачкы которгондордун бири Е.Д.Поливанов да иштеген. Өкүнүчтүүсү, аталган залкар инсандардын баардыгы репрессиянын курмандыгы болушкан.

Айта кете турган нерсе, адегенде пединституттун окуучулары негизинен Москва, Санкт-Петербург, Киев, Ташкент, Алматы ж.б. шаарлардын ЖОЖдорунун бүтүрүүчүлөрүнөн куралган. Бул өз мезгилинде Совет өкмөтүнүн көргөн камкордугу экенин эч качан эстен чыгарбай, ар дайым айта жүрүүбүз парз. Ал эми жергиликтүү кадрлар кийинчерээк, 30-жылдардын экинчи жарымында, 40-жылдарда гана өзүбүздүн пединституттун бүтүрүүчүлөрүнүн эсебинен калыптанды.

1951-жылы 21-майда аталган институттун базасында КыргызмамлекеттикуниверситетинуюштуруужанааныбиринчикатегориядагыЖОЖдордун катарынакошуужөнүндө Өкмөттүн токтому кабыл алынган. 1993-жылы Кыргыз Республикасынын Президентинин атайын жарлыгы менен аталган университетке «Улуттук» деген макам берилген. 2002-жылы Улуттук университетке улуу ойчул, даанышман Жусуп Баласагындын ысымы ыйгарылган.

Акыркы жылдарда ишке ашырылган ырааттуу реформалардын натыйжасында Кыргыз улуттук университети заманбап көп профилдүү илимий-билим берүүчү жана маданий-агартуучу, эл аралык кызматташтыкты ишке ашыруу боюнча кыйла тажрыйбасы бар уюмга айланды. Мында эркин рыноктун, акыйкат атаандаштыктын шарттарына ылайык ийкемдүү, үзүрлүү ишмердик кылуунун педагогикалык-экономикалык модели иштелип чыккан жана ийгиликтүү ишке ашырылууда.

Университет лицензияга ылайык төмөнкү окуу программаларын ишке ашырууда, алар: Жалпы орто билим берүү (лицей); орто кесиптик билим берүү (колледж); жогорку кесиптик билим берүү; багыттар боюнча бакалавр жана магистрлерди даярдоо; даярдоо жүргүзүлгөн адистиктер жана багыттар боюнча кошумча жогорку кесиптик билим берүү; илимдин кандидаттарын жана докторлорун даярдоо.

Бүгүнкү күндө университеттин курамы 14 факультеттен, 8 институттан, ошондой эле илим - билим борборлорунан жана лицей, колледждерден турат.

Окуу жайда мультимедия борборлору, жаңыокуу куралдарга бай, кору молкитепканасы, жогорку деңгээлдеги компьютердик жабдуулары, интернетдүйнөсүнө эркин кошулуу жана билим берүүнүн технологияларын өркүндөтүү тездик менен жүргүзүлүүдө. Университетте классикалык билим берүүнүн мыкты салттары менен окутуунун жаңы технологиялары гармониялуу колдонулууда.

Окуу жайда билим берүү процессинде кыргыз, орус тилдери пайдаланылат. Көп тилдүүлүктүн (англис, немец, француз, түрк, япон, кытай ж.б.) интеграциялык мейкиндиги да бар. Кыргыз Республикасынын президенти А.Атамбаевдин президенттик кызматына расмий киришип жатып, мамлекеттик тил жөнүндө айткан фундаменталдуу ойлорун дайыма жетекчиликке алуудабыз. Чындыгында, Улуттук университетте мамлекеттик тилде административдик башкаруунун, окутуу-тарбиялоо иштерин уюштуруунун мол тажрыйбасы жана бай тарыхы бар. Окуу дисциплиналарын кыргыз тилинде окутуу ийгиликтүү улантылууда. Гуманитардык жана табыгый илимдер боюнча лекцияларды окуунун жана практикалык сабактарды жүргүзүүнүн даңазалуу салты заманбап жаңыланууда. Курстук, дипломдук жана магистрдик иштерди кыргыз тилде жаздыруунун «санжырасы» да өрнөктүү. Асыресе, аталган билим берүүнүн формаларынын мазмуну кыргыз тилинде дүйнө, адамзат, коом ж.б. боюнча бүткүл адамзаттык баалуулуктарды камтуу аркылуу жалпы кабылдануучулук касиетке ээ. Мамлекеттик тилде билим берүүдө ааламдык жана этностук асылдуулуктар абдан ийкемдүү, оптималдуу, ошол эле маалда максималдуу берилүүдө.

Ал эми кандидаттык жана докторлук диссертациялар мамлекеттик тилде жазылып жана корголуп, изилдөөлөрдүн методологиялык негиздери өркүндөөдө. Айтор, кыргыз тили аркылуу студенттердин, аспиранттардын, докторанттардын таанып-билүү жигердүүлүгүн жогорулатуу, алардын билимдерге билгичтиктерге жана көндүмдөргө ээ болуу ишмердигин уюштуруу, илимдин философиясын тереңдетүү ургалдуу улантылууда. Бүгүнкү күндө болочоктогу адистердин дүйнөгө болгон илимий жана практикалык көз караштарын калыптандыруу максатында 96 кафедра эпкинүү иштеп жатат. Анда Ата Мекендик жана чет өлкөлүк билим берүү үлгүлөрүн чыгармачылык менен айкалыштырган, жогорку квалификациялуу окутуучу-профессорлор жамааты жигердүү эмгектенүүдө. Мамлекеттик тил аркылуу билим берүүдө алар окутуунун салттуу, өркүндөтүлгөн окутуу, акыл-эс аракеттерин калыптандыруу, жамаатташып аракеттенүү, толук өздөштүрүү, ар түрдүү деңгээлдеги окутуу, калыптанган окутуу, программалап окутуу, компьютерде окутуу, проблемалык окутуу, модулдук окутуу, көңүл бурдуруу менен окутуу, кепилдик менен окутуу, аралыктан окутуу, автордук окутуу, инсанга багытталган окутуу технологиялары үнөмдүү жана чыгармачылыкта пайдаланылууда. Аталган окутуунун технологияларында билим алуунун булактарына, үйрөтүүнүн максат-милдеттерине, маалыматтардын түрлөрүнө жана окутуучу менен студенттин ишмердүүлүгүнүн байланышына жараша колдонулган методдордун жаратылыштары да көп варианттуу.

Кыргыз тили окуу дисциплинасы катары бардык факультеттерде, институттарда, борборлордо, колледждерде жана лицейлерде окутулат. Баштооч жана улантуучу топтордо студенттерди окутууну факультеттер аралык бир кафедра (кафедра башчысы, доцент А.Алымова) жана институттардагы тилдер кафедралары (кафедра башчылары, проф.

С.Ибраимов, доценттер:Н.Койчуманова, Г.Койбагарова, А.Урматова) тейлеп жатат. Сомосунан, кафедралардын кырктан ашык окутуучу-профессорлору кыргыз тилин үйрөтүүнүн төмөнкүдөй методологиялык негиздерине таянуу менен иш жүргүзүп жаткандыгы белгилей кетким келет. Тилди студенттердин өз ара карым-катышынын куралы катары үйрөтүү (коммуникациянын куралы катары); тилди улуттук маданиятты таануунун каражаты катары үйрөтүү (таанытуучу лингвистика, т.а. лингвоөлкө таануу багыты); тилди инсанды өнүктүрүүнүн куралы катары үйрөтүү; тилди коомду ич ара байланыштырып бириктирүүнүн каражаты катары үйрөтүү; тилди билим алуунун каражаты катары үйрөтүү; тилди инсандын социалдык-турмуштук талабын канааттандыруу куралы катары үйрөтүү; тилди чөйрө менен социалдашуунун каражаты катары үйрөтүү. Окутуучулардын сабында салттуу усулдарга жарыш интерактивдүү окутууну пайдалануучулардын катары көбөйүүдө, ошого карабастан, алар жетиштүү деңгээлде колдонулбай калган кырдаалдар да жок эмес. Тажрыйба көрсөткөндөй, интерактивдүү методдор студенттердин акылына эле таасирин тийгизбестен, алардын сезимдерине, туюмдарына, эрктик сапаттарына, тагыраак айтканда, «бүтүндөй адам турпатын» окутуу процессинин «аудиториясына» киргизет. Айтмакчы, мамлекеттик тилди улуттук университетте окутуунун концепциясы да иштелип чыккан (профессорлор: Ү.Култаева, Ж.Чыманов). Окуу жайда окуу процессин кыргыз тилинде уюштуруу боюнча окуу-методикалык комплекстер менен камсыз кылуу багытында да олуттуу иштер бүткөрүлүүдө. Асыресе, бул багытта салмактуу иштер али алдыда.

Кыргыз Республикасынын Билим берүү жана илим министрлиги тарабынан Кыргызстандын жогорку билим берүү системасын Болон процессинин негизинде жапырт эки деңгээлде билим берүүгө өткөрүү максаты коюлган. Коюлган милдетке ылайык мамлекеттик тил бөлүмү тарабынан январь айында (2012-ж.) кредиттик системада билим берүүнүн шарттары менен тааныштыруу максатында мамлекеттик жана расмий тил кафедраларынын окутуучуларына семинар-тренинг өткөрүлгөн. Семинарга кафедра башчылары, окутуучу-профессорлор катышып, керектүү жана зарыл маалыматтарды ала алышты. Тренингде билим берүүнү аталган системада жүргүзүп келген Эл аралык билим берүү программаларын интеграциялоо институтунун окуу бөлүмүнүн башчысы Г.Абакирова кызыктуу баяндама жасап өткөргөндүгүн белгилеп кетүүгө болот. Ошондой эле мамлекеттик тил жана эл аралык эне тил күнүнө карата илимий-практикалык конференциялар, тегерек столдор, талкуулар ж.б. өткөрүү кеңири практикаланууда.

Университеттин бардык түзүмдөрүндө «Мамлекеттик тилдеги мыкты лекция», «Мамлекеттик тилдеги мыкты практикалык сабак» аталыштарындагы сынактар өткөрүлүп турат. Сынактын катышуучуларынын сабактарын баалоо максатында адистерден турган комиссия түзүлгөн. Мисалы, өткөн окуу жылында сынак март-май айларынын аралыгында жүргүзүлүп, жыйынтыгы мамлекеттик тил күнүнө карата 23-сентябрда жыйынтыкталды. Жобого ылайык жеңүүчүлөр дипломдор, ардак грамоталар жана акчалай сыйлыкка ээ болушту. Сынактын жеңүүчүлөрү деп төмөнкү окутуучу-профессорлор табылган: Педагогикалык кадрларды максаттуу даярдоо институтунун доценти, п.и.к. К.Кожогелдиева, биология факультетинен доценттин м.а. Б.Кадырова, ага окутуучу Р.Акматалияева, математика факультетинен ф.м.и.к, доцент А.Алыбаев, химия жана химиялык технологиялар факультетинен профессор С.Бообекова, маалыматтык-коммуникациялык технологиялар факультетинен доцент Т. Курамаева, юридикалык институтунан доцент Г.Айдарбекова, чет тилдер факультетинен ага окутуучу Б.Элебесова, Экономика жана финансы институтунан ага окутуучу К.Мырзакулова, Педагогикалык кадрларды максаттуу даярдоо институтунун окутуучусу Э.Нааматова. Сынак университеттин окутуучу-профессордук курамынын арасында жандуу кызыгууну жаратып келет.

Мамлекеттик тил бөлүмү тарабынан университетте иш кагаздарын мамлекеттик тилге өткөрүү жумушун жакшыртуу максатында «Ж.Баласагын атындагы Кыргыз улуттук университетинде мамлекеттик тил жана расмий тилде иш кагаздарын жүргүзүүнүн үлгүлөрү» (2010) китеби жарык көргөн. Ошондой эле окуу жайдын административдик башкаруу кызматкерлерине кыска мөөнөттүү курстар мезгил-мезгили менен уюштурулуп келүүдө.

Университеттеги мамлекеттик тилди окутууну жакшыртуу, бир калыпка салуу жана бирдиктүү иш алып баруу үчүн институттардын, факультеттердин тил кафедраларынын, колледждердин, лицейлердин окутуучу-профессорлук курамынан турган бирдиктүү Окуу методикалык комиссия (ОМК) түзүлгөн. Азыр бул комиссия толук кандуу иш жүргүзүп жатат.

Университетти толук мамлекеттик тилге өткөрүү максатында **“2012-2013 - окуу жылында мамлекеттик тилде мыкты иш жүргүзгөн түзүм”** аталышында окуу жайыбыздын түзүмдөрүнүн арасында сынак өткөрүүнүн жобосу иштелип чыккан. Сынак январь айынан башталып, үстүбүздөгү окуу жылынын аягына чейин жүргүзүлөт. Сынактын алкагында университеттин ар бир түзүмүндө мамлекеттик тилге болгон мамилени аныктап, иш кагаздарын кыргыз тилине толук өткөрүү ишин тездетүү, ар бир адистиктерде окутулуучу дисциплиналардын кыргыз тилинде окутуунун деңгээлин жана сапатын өркүндөтүү маселеси коюлган.

Университетте мамлекеттик тил комиссиясы да иштейт. Комиссиянын курамы ар бир түзүмдөн мамлекеттик тилге кайдыгер карабаган бирден өкүлүнөн турат. Комиссиянын мүчөлөрүнүн жылдык иш пландары бекитилген. Ошого ылайык өз түзүмдөрүндө мамлекеттик тил боюнча иш алып барышууда. Институттарда, факультеттерде мамлекеттик тил кабинеттери ачылган, анда кыргыз тил сабактары өтүлөт.

Теория менен практиканы айкалыштыруу максатында окуу-өндүрүштүк, фольклордук, диалектологиялык, археологиялык, талаа, музейлик ж.б. практикаларды өткөрүүгө олуттуу маани берилет. Натыйжада, бул болочоктогу адистин кесипкөйлүк компотенттүүлүгүнө “аянтча” болот. Ал эми жогорку окуу жайлар менен мектептердин алака-катышын өркүндөтүүдө педагогикалык практиканынын мааниси зор. Улуттук университеттин педагогикалык багыттагы 14 факультетинин, 2 институтунун студенттери Бишкек шаарынын мектептеринен педагогикалык практикаларын өткөрүшөт.

Практика башталганга чейин педагогика, психология, окутуу менен тарбиялоонун теориясы жана методикасына байланыштуу лекциялар, практикалык сабактар ийгиликтүү өткөрүлүп, сынактар кабыл алынат. Айрыкча, практикалык жана лабораториялык сабактарда студенттерди практикага даярдоо жараяны иштиктүү жүргүзүлгөндүгүн байкоого болот.

Мектептерде студенттердин дээрлик көпчүлүгү өз предметтери боюнча талапка жооп бергендей салттуу жана интерактивдүү сабактарды өтүшүп, талкууларды уюштурушуп, устаттардын усулдук кеңештерин угушуп, өзүлөрүнүн педагогикалык, методикалык жана психологиялык чеберчиликтерин өркүндөтүүгө жетишишүүдө. Ошондой эле класстан жана мектептен тышкаркы иштерди да үйрөнүшүп, таалим-тарбия жумуштарынын технологиясын дагы кандайдыр бир даражада өздөштүрүшөт. Студенттер класс жана педагогикалык коллектив менен тил табышып иштөө аркылуу психологиялык көндүмдөргө ээ болушууда. Жалпылаштырып айтканда, факультеттердин студенттери педагогикалык практиканын программасында көрсөтүлгөн талаптарды толук аткаруу аркылуу кесипкөйлүк камылгаларын арттырышат жана илим менен практиканы айкалыштырганга машыгышат.

Бирок, кээ бир студенттер педагогикалык практика боюнча программанын талаптарын толук аткара албай калган учурлар кездешет. Айрым мектептерде педагогикалык практиканы жетектөө өз деңгээлинде болбой калган жагдайлар жок эмес.

Студенттердин кафедрага өткөргөн иш кагаздарынын сапаты да талапка жооп бербегендиги байкалат. Студенттердин илимий-педагогикалык билимин баалоодо ийгиликтер менен катар кемчиликтер да жолугат ж.б. Андай элкин көрүнүштөргө карабастан, жалпысынан студенттер мугалимдер менен бирдикте сабакка даярдануунун системасын түзүп, окуу материалынын мазмуну боюнча сабактын максатын аныкташууда. Дарсты уюштуруунун методдорун, каражаттарын талдап, сабактын планын жана конспектисин түзүшүүдө. Алардын топтук жетекчилерден жана мектеп мугалимдеринен иштиктүү методикалык жардамдарды алуусу оң жыйынтыктарын берүүдө. Мындай иштерди уюштурууда мектептин тажрыйбалуу мугалимдери А.Юсупова, Е.М.Пак (№ 67), Ж.Сыдыкова (№ 68), Г.А.Ибраева, З.Т. Сыдыгалиева (№ 39), К. Сатыбалдиев, Эмилбек уулу Айбек (№ 5) жана башкалардын активдүү методикалык-нускоочулук иштерин атай кетүүгө болот. Тажрыйбалуу методисттердин байкоолоруна караганда студенттер улам кийинки сабакта мурда кетирген каталарын оңдоого жана аларды болтурбоонун жолдорун издөөгө аракет жасашкандыгы белгиленген. Бөтөнчө, студенттер салттуу төмөнкү дарстарга чыгармачылык менен мамиле кылышты, алар: аралаш сабак; жаңы билимди өздөштүрүү сабагы; алынган билимди бекемдөө сабагы; билгичтиктерди, көндүмдөрдү өздөштүрүү сабагы; алынган билимдерди толуктоо,жалпылоо жана системага келтирүү сабагы; билгичтиктерди көдүмдөрдү текшерүү, баалоо сабагы ж.б. Ал эми сабак-мелдеш, сабак-конкурс, сабак-диспут, сабак-оюн,сабак-конференция, сабак-саякат ж.б. салттуу эмес формалар да педагогикалык практика учурунда студенттер тарабынан пайдаланылгандыгына күбө болдук. Айрыкча, өз ара аракет этүүгө негизделген интерактивдүү окутууну (акыл чабуулу, талкуу, чакан топтордо иштөө, ролдук оюндар, дебаттар, сократтык диалогдор, Венндин диаграммасы, Блумдун ромашка гүлү ж.б.) активдүү колдонгон студенттердин санынын арбып жаткандыгы кубандырбай койбойт. Албетте, бул алардан көптү үмүттөндүрөт.

Ошондой эле класстан тышкакы тарбиялык иштерди уюштурууну үйрөнүп, таалим-тарбия жумуштарынын технологиясын өздөштүрүүгө жетише алышты. Тарбиялык сабактардан мисалга “Кыргыз тили – мамлекеттин тили”, “Ак калпак – кыргыз сыймыгы”, “Эне – дүйнөдөгү эң ыйык адам”, “Ата-энени урматтоо жана сыйлоо”, “Кыргыз республикасына 20 жыл”, “Кыргызымдын акылкөй айымдары”, “Мугалим - мөмөлүү дарак”, “Чечкөр”, “Жаштар илим билим майданында” ж.б. ушул сыяктуу тарбиялык иш-аракеттерди келтирсек болот.

Буга байланыштуу, өзгөчө айта кетүүчү нерсе катары кыргыз филология факультетинин 5-курсунун студенттеринин жетишкендиктерин айтсак болот. Алар Бишкек шаарында мектептер аралык өткөрүлгөн “Акыл таймаш” мелдешине өздөрүнүн окуучулары менен биргеликте катышып, жакшы ийгиликтерге жетишип, натыйжада финалга чыгышкан. Ошондой эле, физика жана электроника факультетинин топ жетекчиси, доцент М.Койчуманов тарабынан сабактарга катышуу боюнча анализ дептери жакшы иштелип чыккан. Мында мугалимдин өз ишине абдан жоопкерчиликтүү мамиле кылгандыгы көрүнүп турат. Бул факультетте негизинен жогорку деңгээлде педагогикалык практика өткөрүүгө жакшы шарттар бар. Мисалы, педагогикалык практика боюнча студенттер, жаш педагогдор үчүн иштелип чыккан жаңы окуу китептери, окуу колдонмолору (Э.Мамбеткунов “Студенттерге кеңеш”, “Жаш педагогго кеңеш”, М.К.Койчуманов, А.Дөөлөталиева, Б.Мурзаibraимов “Мугалимдер жана студенттер үчүн”) бар. Мындай методикалык куралдар дээрлик бардык эле факультеттерде бар. Педагогикалык практиканы өткөрүүгө болгон мындай жоопкерчиликтүү мамилелер кыргыз филология (кафедра башчысы, профессор Н.Шаршеев), биология (кафедра башчысы, профессор А.Токтосунов) жана чет тилдер факультетинде (кафедра башчысы, доцент З.Мамбетова) иштиктүү жана демилгелүү касиетке ээ.

Мектептерде мугалимдердин жетишсиздиги, айрыкча жакшы мугалимдердин тартыштыгы азыр да олуттуу маселелерден. Ушул жагдайды чечүүдө университеттеги Педагогикалык кадрларды максаттуу даярдоо институту бүгүнкү күндө бир топ ийгиликтүү аракеттерди жасап, алгачкы бүтүрүүчүлөрүн мектептерге жибергенге да жетишишти. Азыркы социалдык-экономикалык оор шартты эске алып үч тараптуу (ата-эне - айыл өкмөтү - университет) келишим аркылуу мугалимдерди максаттуу даярдоо идеясын улуттук университеттин ректору, профессор И.Ч.Исамидинов мындан үч жыл мурда ишке ашырган. Мындай жакшы саамалык көпчүлүктүн колдоосуна арзып, элетте жакшы окуп, бирок, билим алууга мүмкүнчүлүгү жок окуучулар үчүн даңгыр жол ачылган. Институттун практикант-студенттери Бишкек шаарынын 20га чукул мектеп-гимназиялар менен келишим түзүп, педагогикалык практикаларын өткөрүшүүдө. Практиканттар менен жигердүү иштешкен мектеп мугалимдеринен мисал келтирсек, “Алтын шаты” мектебинин орус тили мугалими М.Ирисова, № 11 мектептин башталгыч классынын мугалими Г.Бактыгулова, Панфилов районундагы № 3 Кайыңды орто мектебинин директору Э.Абилдиева ж.б. атоого болот. Өлкөнүн келечеги мектепте, жакшы мугалимдерди даярдоо, бул – мамлекеттин фундаменталдуу иши.

Жыйынтыктап айтканда, педагогикалык практиканы өтөө учурунда кездешкен айрым кемчиликтерди эске албаганда, улуттук университетинин студенттери педагогикалык практика боюнча Жободо көрсөтүлгөн талаптарды аткаруу аркылуу теория менен практиканы айкалыштыра машыгып, алган билимдерин жандуу практикада бышыктай алышты. Көп жылдык байкоолор тастыктагандай, практиканын аягында өтүлүүчү жыйынтыктоочу конференцияларда практиканттар уңгулуу ойлорун бөлүшүп, анын пайдалуу жактарына көп токтолушат. Педагогикалык кесипти каалабаган кээ бир студенттердин көз карашы өзгөрүп, мугалим болууну оң көргөн учурлар да жолукпай койгон жок.

Акыйкатта, Университет өлкөнүн интеллектуалдык жана илимий өнүгүшүнө жогорку квалификациялуу адистерди жана илимий-педагогикалык кадрларды даярдоого, мамлекеттин руханий, тарыхый жана маданий мурастарын байытуугу, өнүктүрүүгө салымын кошуп келе жатат. Улуттук университеттин базасында замандын талаптарына туура келген жогорку билим берүүнүн бирдиктүү системасы түзүлгөн. Анда мамлекеттеги жогорку мектептин мыкты салттары менен дүйнөлүк жогорку билим берүүнүн жаңы тажрыйбалары эриш-аркак пайдаланылууда.

Университет билим берүү түзүмдөрүн өркүндөтүү максатында интеграция жолу менен эл аралык билим берүү программаларына ыкчам аралашуу аркылуу мамлекеттерди жана материктерди бириктирген көпүрө болуп турат.

Университетти жакынкы жылдарда ар тараптан туруктуу жана динамикалуу өнүктүрүүнүн атайын концепциясы менен жол картасы иштелип чыккан. Окутуучу-профессорлордун айлыктарын көтөрүүнүн алгачкы этаптары башталды. Аларга үй куруп берүү маселеси да ишке ашууда.

Ошентип, Улуттук университет өлкөдөгү жогорку билим берүүнүн тактикасын жана стратегиясын интенсивдүү аныктоонун чакырыктарына жооп берүүнүн кан жолунда баратат.

Адабияттар:

1. Ж.Баласагын атындагы Кыргыз улуттук университетинин 2012-2017-жылдардагы өнүгүүсүнүн жол картасы. – Бишкек, 2012.

2. Концепция развития Кыргызского национального университета имени Ж.Баласагына на период 2012-2020 годы. – Бишкек, 2012.

Ишкеев. Н. И.

Ж.Баласагын атындагы Кыргыз улуттук университети

УДК 82 371 3

МАМЛЕКЕТТИК ТИЛДИ ОКУТУУНУН ПРОБЛЕМАЛАРЫ

Түйүндүү сөздөр: мамлекеттик тил, интеграция, баалуулук, иденттүүлүк, элестүүлүк, образдуулук, эстетикалуулук, билим берүү стандарты, үйрөтүүнүн зарылдыктары, эне мектеби, башталгыч билим берүү, орто мектеп, жогорку билим берүү, сынактардын системасы, компетенттүүлүк ж.б.

Кыргыздарда өлбөгөн жанга жаз келет дешет. Ала-Тоонун саясына жаз келди. Жер жарылып, чөп чыкты. Аны менен кошо кыргыз тилинин теориясындагы жана практикасындагы өзөктүү проблемалардын жыштыгы жазгы көктөм сыңары акылга да, жүрөккө да тынчтык бербейт. Ошондой эле өлкөбүздөгү тилдердин жана маданияттардын бөтөнчөлүктөрү менен мамлекеттик тилдин этносторду интеграциялоочу баалуулугу актуалдуу көрүнүш катары күн тартибинде турат. Бириктирүүчү, ынтымак-ырыска чакыруучу мамлекеттик тилдин өлкөгө аба менен суудай зарылдыгы шексиз. Эми аны бийлик башындагылардын түшүнө баштаганына шүгүрчүлүк кыلالы.

Адам баласынын тили - өзүнчө курамга жана маанилик нарк-насилге ээ болгон сейрек, элкин кездешүүчү табышмактуу кубулуш. Ал адамдарды байланыштырып туруучу негизги курал жана каражат болуп гана саналбастан, ошол элдин иденттүүлүгүнтастыктаган мөөрү, тарыхы, маданияты, антропологиясы ж.б., сөздүн толук маанисинде, гениалдуу Чынгыз Айтматов айткандай, улуттун автопортрети. Тил, менимче, этностун кундуу касиеттерин камтыган сырдуу ааламы жана кайталангыс космосу гана эмес, акыйкатта, ал мамлекеттүүлүктүн тагдыры.

Окумуштуулар азыркы учурда дүйнөдө жети миңден ашуун тил бар деп жүрүшөт. Балким, андан көптүр, же аздыр. Айтор, тил кудай жана табият жараткан адам акылын таң калтырган, ошол эле мезгилде тамшандырган бир укмуштуу, кереметтүү жана сырдуу галлактикасы сындуу образдуу ойго салат.

Махмуд Кашгаринин сөздүгүндө жыйырма эки элдин аты аталган. Ошолордун бири – кыргыз этносу. Бүгүнкү күндө кыргыз тили - Кыргыз Республикасынын мамлекеттүүлүгүнүн атын жана затын аныктаган тил. Ал эми Кытай Эл Республикасында, Өзбекстанда, Тажикстанда, Казакстанда, Россияда, Ооганстанда, Пакистанда жана Түркияда жашаган кыргыздардын көздүн карегиндей тутунган эне тили.

Кыргыз тили эң байыркы Алтай доорунан жаңы Кыргыз дооруна чейинки укмуштуудай тарыхый коогаландуу, драмалуу жана жаңжалдуу жолду басып өттү. Бул жөнүндө залкар окумуштуулар К.К.Юдахин менен Н.А. Баскаковдун, Б.М. Юнусалиев менен Э.Р. Тенишевдин фундаменталдуу илимий-изилдөөлөрү жана өзөктүү көз караштары илимде белгилүү.

Түрк дүйнөсүн терең жана кенен изилдеген Л.Н. Гумилевдун уңгулуу жана нарктуу теориялык концепциясы бар. Окумуштуунун ою боюнча, этностордун өнүгүшү геочөйрөгө, биочөйрөгө, аймактын флорасына жана фаунасына, башкача айтканда, өсүмдүктөрдүн, жан-жаныбарлардын түрлөрүнө байланыштуу болот. Менимче, улуттун тилинин диалектикасы да табиятка жана жаратылышка түздөн-түз симметриялуу. Албетте, Ала-Тоодой керемет жер ааламда сейрек кездешет. Жылнаама дагы 12 ай, үч айдан топко бөлүнүп, так санга ажырап, төрт мезгилге чачырап, жуп санды уюштуруу аркылуу бирин-бири байытып, бирин-бири асырап, бирин-бири бөпөлөп, бирин-бири тазалоо менен кербезденип турат. Бул - бирин-бири толуктоонун, карама-каршы туруп ажарына келүүнүн, жаңыруунун жана көп түрдүүлүктүн гармониясынын философиясы. Дегеним, даанышман

ойчул Молдо Кылычтын классикалык «Чүй баяны» чыгармасында 130га жакын өсүмдүктүн аты аталган, алардын адамдарга пайдалуу маани-маңызы көркөм - образдуу жалпылаштырылган. Мисалга, алар: дан куурай, кожогат, мандалак, бал жууран, кымыздык, кемпир чач, карандыз, катыраңкы, долоно, ак кодол, адырашман, балтыркан, көкөмерен ж.б. 140ка чукул жан-жаныбарлардын аталышы берилген, мисалга, кундуз, марал, бугу, кыл жылаан, тоодак, бозтек, кара куназ, чулдук, ызгыч, таскара, турумтай, ителги ж.б. «Канаттуу» деген актуалдуу ырында 90 дон ашык парандалардын аты аталса, «Бүркүттүн тою» проблемалуу чыгармасында жетимиштен арбын жаныбарлардын аты тастыкталат. Бул көркөм-эстетикалык сейрек учуроочу көрүнүш. Ал эми айтылуу Жеңижоктун «Аккан суусунда» 30дун тегерегинде өсүмдүктүн аталышы жана суунун түркүн түрлөрү көркөм-эстетикалык, философиялык негизде шөкөттөлгөн. Булар, сөздүн терең маанисинде, геоморфология, биоморфология менен аталыштын айкын, элестүү жана поэтикалуу сингармонизми. Залкарлардын чыгармаларында ааламдагы геофизикалык кубулуштар, климаттык мүнөздөмөлөр, атмосферанын тунуктугу жана алардагы өзгөрүүлөрдүн табигый динамикасы, кээде антропогендик факторлору да баёо, априордуу негизде (элементтери, философиялары) көркөм-образдуу жалпылаштырылат. Алар – асыл казына жана улуттук баалуулук. Көрсө, жаратылыш канчалык бай болсо, биочөйрө канчалык түркүн түстүү болсо, тилдин лексикалык корушончолук мол, күчтүү, образдуу касиетке жана “ядролук” энергияга ээ болот экен. Дал ушундай дөөлөткө, нарк-насилге эгедер кыргыз тилинин мамлекеттик деңгээлде толук колдонулбай жаткандыгы, аны менен сыймыктануу сезиминин тайыздыгы, албетте, өкүндүрөт. Аталган маселе боюнча Өкмөттүн токтому кечигип болсо да жарык көрдү. Түзүк жышаан жана орошон жөрөлгө. Ошондуктан аны аткаруу жана 2014-жылы иш кагаздарын толук мамлекеттик тилге өткөрүү мыйзам-ченемдүү көрүнүш. Демек, мамлекеттик тилде жазылбаган бир да иш-кагаз Өкмөт ж.б. бардык деңгээлдеги мекемелер тарабынан кабыл албагандай системанын иштешине жапатырмак салым кошушубуз керек. Атаганат, мамлекеттик тилде иш-кагаздарын байма-бай талап кылган көсөм жетекчилер чанда. Бул багытта Кыргыз Республикасынын Президенти А.Ш. Атамбаевдин мамлекеттик тил жана расмий тил жөнүндө так жана айкын позициясын калайык-калкка ачык айткандыгы кубаттоого арзыйт. Кыскасы, өзүнүн өлкөсүн сыйлаган ар бир жаран мамлекетке атын жана затын берген кыргыз тилин тумарындай тутунууга, ошондой эле, бардык деңгээлде аны колдонууга жигердүү киришиши учурдун артка кайтпай турган кыйшаюусуз өктөм талабы.

Асыресе, Кыргызстандагы тилдик жана маданий процесстердин динамикасы ыкчам өнүгүүдө. Бул агымда мамлекеттик тил алтын казык сыңары улуттук асылдуулуктарды жана бүткүл адамзаттык баалуулуктарды боюна сиңирип, өлкөнүн рухий жана материалдык жактан байышына кайнар булак болуп турары шексиз. Ал үчүн билим берүү системасында зарылдыктардын зарураты түзүлүп, парадигмалары аныкталса, алар окуучулардын, студенттердин тилдик билимин, билгичтигин жана көндүмүн калыптандырат эле. Ошондуктан билим берүү системасында төмөнкү фундаменталдуу проблемалар чечилиши актуалдуу. Эң башкысы – эне мектеби (үй-бүлөдө) жана бала бакча кыргыз тилин үйрөтүүнүн лабораториясына айланышы керек. Орто мектептердин башталгыч 1-4-класстарында жазуу, окуу, эсеп менен кошо таза жазууга үйрөтүүгө бөтөнчө басым коюу концептуалдуу. Кыргыз тилдүү класстарынын 5-7-класстарында милдеттүү түрдө мамлекеттик тилден класстан класска көчүрүү жат жазуулары же изложение, 8-10-класстарда дил баян жаздыруу максатка ылайыктуу.

Орус тилдүү 5-7- класстарда милдеттүү түрдө класстан класска көчүрүү жат жазуулары, 8-10-класстарда изложение жаздыруу оң. Ал эми негизги мектептерди аяктап жаткан 9-класстардын кыргызча окугандарына бүтүрүү дил баяндары жана орусча окугандарына бүтүрүү изложениелерин киргизүү эп. 11-класстарда жалпы республикалык тестирилөөнүн контекстинде бүткүл өлкө боюнча (Россия Федерациясындагыдай) бир

күндө дил баян жаздыруу бышып жетилген маселе. Кыргыз Республикасынын Билим берүү жана илим министрлиги аталган сынактардын технологияларын реалдуу ишке ашыра алса, анда болочоктогу Кыргыз Республикасынын көп улуттуу жарандарынын мамлекеттик тил боюнча жазуу жана оозеки маданиятынын компетенттүүлүгү өркүндөрү жана эне тилдин батпас күнү башталары талашсыз. Айтмакчы, мындай аракеттер жасалып, мектеп окуучулары үчүн реалдуу зарылдыктардын ситемасы педагогикалык жараянда иштеп, демилгелүү колго алынмайынча иш ордунан козголбойт, ансыз өлкөнүн тагдыры опурталдуу. Баса, кепти учурунда айтпаса атасы өлөт демекчи, Россиядагы көп улуттуу элдин орус тили боюнча билимин өркүндөтүү жана аброюн көкөлөтүү тилек-мүдөөсүндө бүт өлкөдөгү жарандардын курагына карабай туруп жалпы, тоталдык жат жазууну салтка айландыруу үчүн активдүү күрөшүп жатышкандыгы көбүбүзгө маалым.

Ал эми жогорку окуу жайларында билим берүү стандартына кыргыз тилин өз алдынча дисциплина катары киргизүү ушул убакка чейин чечилбей жатат. Бул таптакыр кечиримсиз. Азыр кыргыз тили совет доорундагыдай эле орус тили менен бир «сиам эгиздери» тариздүү дисциплина катары билим берүү стандартынан орун алган. Ошонун кесепетинен кыргыз класстарында окуп келген бүтүрүүчүлөр ЖОЖго өткөндө орус тилин окуп, тескерисинче, орус класстарын аяктагандар кыргыз тилин окуу дисциплинасы катары үйрөнүшүүдө. Натыйжада, кыргыз класстарын бүтүргөн улан-кыздардын мамлекеттик тил боюнча билим деңгээли мектептеги 11-класстын көлөмү менен кан буугандай токтоп калууда. Жогорку билим берүү тармагындагы мындай “манкуртчулук” өнөкөт менен эч келишүүгө болбойт. Кайсы тилдеги мектепти, кайсы тилдеги классты бүткөндүгүнө карабай туруп, мамлекеттик тилди ЖОЖдордо милдеттүү түрдө окутууну системалуу түрдө тартипке келтирүү керек. Азыркы күндөгүдөй мамлекеттик тил эки семестр эмес, аны алтыдан кем эмес семестр бою үйрөтүп, анан сынак алуу мамлекеттин мүдөөсүнө заманбап. Ошентип, акырында ЖОЖдордубүтүрүүчүлөрдөн этномамлекеттик иденттүүлүгүн калыптандыруу максатында мамлекеттик тил (1), тарых (2) жана география (3) дисциплиналарынан бириктирилген комплекстүү Мамлекеттик Аттестация алууга жетишүүбүз керек. Ансыз “сен ооруба, мен ооруюн Ата-Журт” деп жүрөгү соккон интеллекттүү патриотторду тарбиялай албайбыз. Муну соңку жылдарда тарыхтан Мамлекеттик Аттестацияны оозеки кырдаалда алгандай эмес, заманбап тестирлөө технологиясын киргизип, студент менен окутуучунун ортосунда сынак алуу процессинде байланышты болтурбоого жетишүүбүз оңтойлуу. Балким, акырындык менен орто мектептерден жалпы тестирлөө алган сындуу антикоррупциялык моделди табууга жетишербиз. Бул процессте билимди баалоонун объективдүүлүгү салтанат куруп, кара кылды как жарган калыстыктын айы менен күнү тууп турушу абзел.

Мамлекеттик тилде билим берүүгө, тарбиялоого артыкчылыктуу маани берүү аркылуу багыттар жана адистиктер боюнча мамлекеттик тилде омоктуу окуу - методикалык комплекстерди иштеп чыгууну дагы тездетүү жана басып чыгаруу, бул багыттагы эпкинүү иштерге адеп-ахлактык жана материалдык колдоолорду көрсөтүү корлорун (фонд) түзүү учурдун өктөм талабы. Гуманитардык жана табигый илимдер боюнча оригиналдуу окуу китептерин жазууда филологдордун эмгекчил кулда чарчоо жок дегендей, күжүрмөндүк менен иштөө аркылуу аталган каражаттарды активдүү өркүндөтүү учур көйгөйү. Орус, англис, француз ж.б. тилдердеги фундаменталдуу окуу китептерин мамлекеттик тилге которуу боюнча Борборду уюштуруу эчак бышып жетилген маселе. Каржылоону мамлекет толук өзүнө алып, жаштардын теориялык жана практикалык билимдеринин булактарынын “көзүн ачып”, атаандаштык мейкиндикти уюштуруп, маалыматтын плюрализмине негиз бергени ийги. Ошондо гана алардын креативдүү жана прагмативдүү ой чабытынын жылдыздарынын жанышына мүмкүндүктөр түзүлөт. Ансыз мамлекеттик тилде билим берүүнүн методологиялык жанатеориялык проблемаларынын тереңдиги иримге, кенендиги жайыкка умтулбайт. Акыйкатта, ушу азыр мамлекеттик

тилде билим берүүдөгү, тарбиялоодогу өтөлгөлүү практикалык тажрыйбаларды, инновациялык технологияларды колдонуудагы жетишкендиктерди жайылтуу жана өркүндөтүү боюнча иш-аракеттердикүчөтүү болуп көрбөгөндөй актуалдуу. Билим берүү стандарттарындагы, типтүү жана жумушчу окуу пландарындагы окуу дисциплиналарын кыргыз тилинде окутуунун санын арттыруу, сапатын жакшыртуу, ошондой эле, курстук, дипломдук иштерди, магистрдик диссертацияларды мамлекеттик тилде жазууну өркүндөтүүнүн жана кеңири жайылтуунун жаркын сааттары келди. Мамлекеттик тилди дисциплина (предмет) катары окутуунун теориясын жана практикасын интерактивдүү негизде өркүндөтүү тез темп, ыргак менен жүргөнү аруу тилек. Кыргыз тилин окутууда төмөндөгүдөй методологиялык багыттарда үйрөтүүгө чыгармачылык менен орошон мамиле кылууну (тилди студенттердин өз ара карым-катышынын (коммуникация) куралы катары үйрөтүү; тилди улуттук маданиятты таануунун каражаты катары окутуу (таанытуучулингвистика, т.а., лингвоөлкө таануубагыты); тилди студентти өнүктүрүүнүн куралы катары үйрөтүү; тилди студенттин социалдык-турмуштук талабын канааттандыруу куралы катары окутуу; тилди чөйрө менен социалдашуунун каражаты катары үйрөтүү ж.б.) окутуучу – профессорлор иштиктүү колго алганы жана илгерилеткени дурус болот эле. Кыргыз тилин англис ж.б. өнүккөн тилдерди үйрөткөн тариздүү өздөштүрүүнүн деңгээлдерин, когнитивдик – маалыматтык, маданий, инсандык компетенттүүлүк парадигмаларын, компетенцияларын, окутуунун жана тарбиялоонун теориясы менен технологияларын инновациялык негизде иштеп чыккан олуттуу эмгектерди жаратуу лингводидактиктердин келечектеги асыл иши.

Ырас, илимий адистердин кыргыз тилине болгон мамилесин түп орду менен кайра куруу саясаты да мамлекеттик деңгээлде системага салынганы оңдуу. Ошондуктан аспиранттардан жана изденүүчүлөрдөн милдеттүү түрдө мамлекеттик тилден кандидаттык минимум тапшыруу жагын Жогорку Аттестациялык Комиссияга сунуш кылар элек. Анткени, кандидаттык жана докторлук диссертацияларды мамлекеттик тилде жазуу аркылуу илимий-изилдөөнүн методологиясынын, принциптеринин, методдорунун, категорияларынын жана системасынын кыргыз тилинде отурукташуусунун, калыптанышынын негиздерин байытуу процесси абдан жай жүрүп жаткандыктан, аталган минимумду тапшыруу аркылуу ишти алдыга жылдырганга зарылдыктарды ырастоонун тууралыгына шарттарды түзмөкпүз. Анда эне тил айың менен күнүндүн ширөөсүнөн бүткөндөй болуп, илим чөйрөсүндө кулпунар эле, жайкалар эле. Ошентип, окумуштуу-устаттардын жана жаш илимпоздордун алдында мамлекеттик тилдин ролуна байланыштуу зор милдеттер менен жоопкерчиликтин “соту” турат. Кыргыз Республикасынын Жогорку Кеңеши тарабынан кабыл алынган мыйзамдардын, Өкмөттүн токтомдорунун чегинде республикада мамлекеттик тилде билим берүүнүн мыйзамдык-укуктук негиздерин жетекчиликке алуу жана аны толук аткарууга жетишүүбүз үчүн ар бир жарандагы мекенчилдик, атуулдук маданий компетенттүүлүк чечүүчү ролду ойнору күмөнсүз.

Адабияттар:

1. Мамлекеттик тил боюнча расмий материалдардын жыйнагы. – Бишкек, 2008.
2. Кыргыз Республикасынын Мамлекеттик тили жөнүндө мыйзам: 2004-жылдын 12-февралында Кыргыз Республикасынын Жогорку Кеңешинин Мыйзам чыгаруу жыйыны тарабынан кабыл алынган.

Кадиева Л. Э*Кыргызский национальный университет им. Ж. Баласагына***УДК 347.03(575.04)****ПОЛИТИКО-ПРАВОВАЯ ПРИРОДА НАЦИОНАЛЬНОЙ БЕЗОПАСНОСТИ В СФЕРЕ ГОСУДАРСТВЕННОГО СУВЕРЕНИТЕТА КЫРГЫЗСТАНА**

В науке рассматриваются мнения разных ученых о таких понятиях как «безопасность», «национальная безопасность» и «безопасность государства». Определений этих понятий существует великое множество. И при их сравнении можно увидеть, что понятие «национальная безопасность» шире понятия «безопасность государства» или «государственная безопасность».

В Толковом словаре В.И. Далятермин «безопасность» трактуется как «отсутствие опасности, сохранность, надежность»[1].

В словаре-справочнике «Геополитика, международная и национальная безопасность» под безопасностью понимается «защищенность от вызовов, рисков, опасностей и угроз»[2].

В юридическом понимании безопасность есть не что иное, как состояние защищенности субъекта от различных угроз, вреда или зла[3].

В науке есть сходное понятие национальной безопасности. Национальная безопасность, или безопасность нации, – это защищенность жизненно важных интересов личности, общества и государства в различных сферах жизнедеятельности от внутренних и внешних угроз, обеспечивающая устойчивое прогрессивное развитие страны[4].

По мнению В.И. Милованова, объектами национальной безопасности выступают: личность, ее права и свободы; социальные и национальные группы, их внутренняя целостность, самоуправление; общество, его материальные и духовные ценности; государство, его конституционный строй, суверенитет и территориальная целостность [5]. Соответственно выделяются четыре взаимосвязанных уровня национальной безопасности: личность, общность, общество, государство. Соотношения между ними могут быть различными. Базовым элементом, высшей ценностью является безопасность личности.

Безопасность общности, общества и государства не самоцель, а функции обеспечения прав и свобод человека. Однако государство, находящееся в опасности, не в состоянии выполнить свои функции по защите личности и общества, которые по необходимости должны ограничивать свои интересы во имя интересов государства. В свою очередь кризис общества (который может быть вызван и вооруженным конфликтом международного и немеждународного характера или вообще «вооруженной нестабильностью» с сопредельными государствами) подрывает государственность и может поставить под вопрос само существование государства.

Следует отметить, что термин «национальная безопасность» впервые был использован в Законе Кыргызской Республики «Об информатизации»[6] от 30 сентября 1999 года №107.

В учебнике «Общая теория национальной безопасности» дано следующее определение национальной безопасности: «Национальная безопасность, или безопасность нации, есть защищенность жизненно важных интересов личности, общества и государства в различных сферах жизнедеятельности от внутренних и внешних угроз, обеспечивающая устойчивое поступательное развитие страны»[7].

Специалисты указывают на слабую теоретическую проработку вопросов безопасности, поэтому до сих пор не утихают споры по поводу возможности использования словосочетания «национальная безопасность»[8].

Полагаем, что употребление словосочетания «национальная безопасность» вполне оправданно. Нужно только четко представлять, что здесь речь идет об общенародной безопасности, о безопасности нации, страны, в данном случае – Кыргызстана.

Термин «национальная безопасность» фактически является связкой английских слов «national security», которые в принципе могут переводиться и как национальная, и как государственная безопасность, что нередко и делается рядом авторов.

В Конституции Кыргызской Республики говорится о трех разновидностях безопасности: «безопасность государства», «безопасность граждан», «общественная безопасность». Остановимся более подробно на понятии «безопасность государства». Специалисты определяют безопасность государства как «защищенность конституционного строя, суверенитета и территориальной целостности государства от внешних и внутренних угроз»[9].

Конституционный строй государства – это определенная форма, определенный способ организации государства, закрепленный в его конституции[10]. Вместе с тем есть и другое понимание конституционного строя, заложенное в Конституции КР. Оно связано с тем, что конституционным государством можно считать только такое, в котором обеспечено подчинение государства праву. Таким образом, конституционный строй – это форма (или способ) организации государства, которая обеспечивает подчинение его праву и характеризует его как конституционное государство.

К основам конституционного строя, закрепленным Конституцией КР, относятся: демократизм, выражающийся в народном суверенитете, разделении властей, идеологическом и политическом многообразии, в признании и гарантировании местного самоуправления, а также правовое государство, воплощением которого и является конституционное государство. Основу конституционного государства составляют также признание государством человека, его прав и свобод высшей ценностью, а также социальное рыночное хозяйство. С этим связаны и такие основы конституционного строя, как социальное государство, светское государство, унитаризм, суверенность кыргызского государства и республиканская форма правления.

Суверенитет государства – это его свойство самостоятельно и независимо от власти других государств осуществлять свои функции на своей территории и за ее пределами, в международном общении.

Суверенитет государства проявляется в верховенстве государственной власти, в ее единстве и независимости. Верховенство государственной власти выражается в том, что оно определяет весь строй правовых отношений в государстве, устанавливает общий правопорядок, правоспособность, права и обязанности государственных органов, общественных объединений, должностных лиц и граждан.

В частности, в силу суверенитета государства вправе самостоятельно решать, какие меры, адекватные тяжести сложившейся ситуации, необходимо предпринимать в период вооруженного конфликта немеждународного характера.

Международное право не может ограничить в этом государство. Вместе с тем существуют обязательства, когда мировое сообщество не только вправе, но и обязано осуществлять контроль за предпринимаемыми чрезвычайными мерами. Это связано с необходимостью контроля за соблюдением прав человека, которые в XXI в. перестали быть предметом только национального обеспечения[11]. В этом отношении заслуживает внимания позиция международного юриста А.Я. Капустина, который пишет, что внутренние конфликты находятся вне зоны досягаемости международного права до тех пор, пока они не будут представлять угрозы международному миру и безопасности или приводить к массовым и грубым нарушениям прав человека[12].

Единство государственной власти выражается в наличии единого органа или системы органов, в целом составляющих высшую государственную власть. Юридические признаки

единства государственной власти заключаются в том, что совокупная компетенция системы органов, составляющих высшую государственную власть, охватывает все полномочия, необходимые для осуществления функций государства, а различные органы, принадлежащие к этой системе, не могут предписывать одним и тем же субъектам при одних и тех же обстоятельствах взаимоисключающие правила поведения.

Важным свойством суверенной власти государства является ее независимость, которая означает самостоятельность государства в отношениях с другими странами. В соответствии с Конституцией Кыргызской Республики носителем суверенитета и источником государственной власти в стране признается ее народ. За ним признано право непосредственно осуществлять государственную власть. Подобные положения закреплены в конституциях других стран Содружества Независимых Государств [13].

Территориальная целостность предполагает единство территории государства, его нерасчлененность. В Конституции Кыргызской Республики сказано о том, что наше государство обеспечивает целостность и неприкосновенность своей территории. В этом заложен международный, межгосударственный, геополитический смысл.

Обеспечение целостности и неприкосновенности территории есть прямое воплощение ее суверенитета и вовне, что вытекает из Устава ООН (ст. 1, 2), а также из многочисленных международных договоров. Обеспечение целостности и неприкосновенности территории Кыргызстана, как и всякого другого суверенного государства, полностью соответствует общепризнанным принципам и нормам международного права [14].

Как отмечалось выше, наряду с понятием «безопасность государства» употребляется понятие «национальная безопасность».

К примеру, понятие «безопасность» в законе Российской Федерации «О безопасности» от 5 марта 1992 г. записано: «Безопасность – состояние защищенности жизненно важных интересов личности, общества и государства от внутренних и внешних угроз» [15].

Сходное понятие безопасности дано в Концепции национальной безопасности Кыргызской Республики, которая утверждена Указом Президента от 9 июня 2012 года N 120: «Концепция национальной безопасности Кыргызской Республики - официально принятая система взглядов, идей и принципов по защите личности, общества и государства от внешних и внутренних угроз безопасности во всех сферах жизнедеятельности на длительный период [16].

Когда в Советском Союзе все было государственным, и безопасность была государственной задачей. В настоящее время ситуация в Кыргызстане коренным образом изменилась. Доля государства в экономике и в других сферах жизни человека и общества непрерывно сокращается. Поэтому в этих условиях более правомерно и целесообразно использовать термин «национальная безопасность».

Следует понимать, что термины «национальная безопасность» и «государственная безопасность» – не синонимы, а разновеликие понятия. Подменять эти понятия недопустимо. Понятие «национальная безопасность» более общее, родовое, а понятие «государственная безопасность» – частное, видовое.

Таким образом, можно сделать вывод о том, что понятие «национальная безопасность» шире понятия «безопасность государства» или «государственная безопасность». Первое понятие включает безопасность трех составляющих объектов: личности, общества и государства. Безопасность личности – это, прежде всего и главным образом, ее права и свободы. Безопасность общества – это его материальные и духовные ценности. Безопасность государства – его конституционный строй, суверенитет и территориальная целостность.

В последнее десятилетие в российском праве термин «национальная безопасность» получил приоритет. По мнению И.Н. Глебова, преимущество понятия «национальная безопасность» состоит, прежде всего, в том, что оно не идеологизировано и носит междисциплинарный, межотраслевой характер, позволяет объединить в себе известные виды безопасности, защищаемые конкретным государством[17].

Ключевыми в определении «национальная безопасность» являются понятия нации, личности, общества, государства, а также жизненно важных интересов и угроз, которые являются важнейшими элементами системы национальной безопасности.

Обратимся к понятию «нация». Определений этого понятия существует великое множество. Главное здесь состоит в том, что в основу формирования нации положен не этнический принцип. В Советском Союзе нация определялась как исторически устойчивая общность людей, возникшая на базе общности языка, территории, экономической жизни, психического склада, что проявляется в общности культуры.

В настоящее время доминирует признание нации как единства гражданского общества и государства. Нация составляет часть гражданского общества, ее стержнем является государство. Без государства нельзя представить себе нацию. Поэтому прав американский ученый К. Дейч, который определил нацию как народ, обладающий государством[18].

Следует обратить внимание на то, что в понятие «национальная безопасность» включается понятие «личность», а не просто человек. Речь идет о человеке как социальном субъекте. Личность – это индивид с устойчивой системой его социально значимых черт [19].

Что касается понятия «общество», то оно представляет собой совокупность индивидов во всем многообразии их общественных отношений. Общество представляет собой «совокупность людей, объединенных исторически обусловленными социальными формами совместной жизни и деятельности»[20].

Специального исследования заслуживает вопрос о национальной безопасности государства. Категория «безопасность» предполагает выявление национальных интересов, которые необходимо защищать. Поэтому в нормативных документах каждого государства Содружества Независимых Государств национальные интересы выявлены, очерчены и сформулированы достаточно четко.

Национальные интересы, отмечается в Концепции национальной безопасности Кыргызстана, – это совокупность сбалансированных интересов личности, общества и государства в экономической, внутривнутриполитической, социальной, международной, информационной, военной, пограничной, экологической и других сферах. Национальные интересы выражены в конституциях и иных нормативных правовых актах нашего государства.

Национальные интересы носят долгосрочный характер. Именно они определяют основные цели и задачи внутренней и внешней политики государства. Таким образом, речь идет об определении стратегических задач внутреннего и международного развития страны.

Интересы личности состоят в реализации конституционных прав и свобод, в обеспечении личной безопасности, в повышении качества и уровня жизни, в физическом, духовном и интеллектуальном развитии человека и гражданина. Среди этих интересов выделим обеспечение личной безопасности, без чего невозможно обеспечить и все другие интересы личности. По сути дела, речь идет о праве человека на жизнь и свободу. Это первостепенные, первоочередные права человека и гражданина, самые главные, без которых невозможна жизнь человека. Если государство обеспечивает личную безопасность человека, если в государстве создана обстановка, когда личность чувствует

себя в безопасности, человек может пользоваться всем комплексом прав и свобод – гражданскими, политическими, экономическими, социальными и культурными.

Как указывается в Концепции национальной безопасности КР, цели состоят в упрочении демократии, в создании правового, социального государства, в достижении и поддержании общественного согласия, в духовном обновлении республики.

Интересы государства, отмечено в Концепции национальной безопасности, состоят в незыблемости конституционного строя, суверенитета и территориальной целостности республики, в политической, экономической и социальной стабильности, в безусловном обеспечении законности и поддержании правопорядка, в развитии равноправного и взаимовыгодного международного сотрудничества.

Как записано в Концепции национальной безопасности Кыргызстана, во внутривнутриполитической сфере национальные интересы состоят в сохранении стабильности конституционного строя, институтов государственной власти, в обеспечении гражданского мира и национального согласия, территориальной целостности, единства правового пространства, правопорядка, и в завершении процесса становления демократического общества, а также в нейтрализации причин и условий, способствующих возникновению политического и религиозного экстремизма, этносепаратизма и их последствий – социальных, вооруженных конфликтов, терроризма.

Специалисты подразделяют национальную безопасность на внутреннюю и внешнюю[21]. Внутренняя национальная безопасность – это защищенность личности, общества и государства от внутренних угроз их устойчивому, стабильному функционированию и развитию. Внешняя национальная безопасность – это защищенность национальных интересов, национальных ценностей, богатства и образа жизни от угроз, исходящих извне государства [22].

Литература:

1. Даль В.И. Толковый словарь живого русского языка. -В 4 т. - Т. 1. - СПб.: Динамит,1996. -С. 67.
2. Абдурахманов М.И., Баришполец В.А., Баришполец Д.В., Манилов В.Л. Геополитика, международная и национальная безопасность: Словарь-справочник. - М.:Пробел, 1999. -С. 25.
3. Глебов И.Н. Правовые основы обеспечения национальной безопасности Российской Федерации: Пособие. -СПб.: Санкт-Петербургский университет МВД России, 2000. -С. 5.
4. Возжеников А.В., Прохоров А.А. Государственное управление и национальная безопасность России: Учеб.пособ. -М.: РАГС, 1999. -С. 8.
5. Милованов В.И. Безопасность национальная// Военная энциклопедия. -В 8 т.
6. Т. 1. -М.: Воениздат, 1997. -С. 398.
7. Об информации: Закон Кыргызской Республики от 30 сентября 1999года№107.
8. Общая теория национальной безопасности: Учебник / Под общ. ред. А.А. Прохожева. -М.:РАГС, 2002. -С. 22.
9. Там же.
10. Абдурахманов М.И., Баришполец В.А., Баришполец Д.В., Манилов В.Л. Указ.соч. -С. 25.
11. 10 Козлова Е.И., Кутафин О.Е. Конституционное право России: Учебник. -М.: Юристъ, 2006. -С. 76.
12. Коннов В.А., Лебедь С.В. Международное право и режим чрезвычайного положения: проблемы обеспечения прав человека в условиях внутренней напряженности. - М.: Моск. ун-т МВД, 2003. -С. 10.

13. Капустин А.Я. Проблема имплементации норм международного гуманитарного права в немеждународных вооруженных конфликтах. -СПб., 2001. -С. 20.
14. Новые конституции стран СНГ и Балтии: Сборник документов. – 1997. -Вып. 2.
15. См.: Конституция Кыргызской Республики// Эркин –Тоо. -2010.- 06 июля. -№ 61.
16. О безопасности: Закон Российской Федерации от 5 марта 1992 г. с изменениями от 25 декабря 1992 г. // Ведомости Съезда народных депутатов Российской Федерации и Верховного Совета Российской Федерации. -1992. -№ 15. - Ст. 769; 1993. -№ 2. -Ст. 77.
17. Концепция национальной безопасности Кыргызской Республики: Утверждена Указом Президента от 9 июня 2012 года N 120.
18. Глебов И.Н. Указ.соч. -С. 7–8.
19. Deutsch K. Nationalism and Social Communication. -Cambridge, 1986. -Р. 96.
20. Общая теория национальной безопасности. --С. 24.
21. Ожегов С.Н., Шведова Н.Ю. Толковый словарь русского языка. -М., 1996. -С. 432.
22. См., в частности: Общая теория национальной безопасности: Учебник / Под общ.ред. А.А. Прохожева. -С. 33.
23. Абдурахманов М.И., Баришполец В.А., Баришполец Д.В., Манилов В.Л. Указ.соч.-С. 27.

Казакбаев А.Д.

Кыргызский национальный университет им. Ж. Баласагына

УДК 947.085(575.2)

ОРГАНИЗАЦИОННО-БЫТОВЫЕ МОМЕНТЫ БОРЦОВСКИХ СОСТЯЗАНИЙ КЫРГЫЗОВ (С ДРЕВНЕЙШИХ ВРЕМЕН И ДО ПЕРВОЙ ПОЛОВИНЫ XX ВЕКА)

В глубокой древности и не очень отдаленном прошлом у кыргызов состязания по борьбе «куреш» и «оодарыш» проходили на мероприятиях, устроенных по случаю различных семейных торжеств; похоронах и тризне; перекочевке со скотом весной на летнее пастбище (жайлоо) и возвращении осенью на место зимовки (журт). А также на религиозных, аграрных, скотоводческих и других общественных праздниках [15, с. 534].

В этнографическом очерке конца XIX века об этом говорилось: «Увеселения и празднества бывают главным образом по поводу свадеб и других семейных событий, хотя есть и некоторые магометанские праздники (курбан-байрам). Главные увеселения состоят в угощениях, в борьбе силачей и в скачках» [10, с. 29].

У кыргызов в силу преимущественно отгонно-скотоводческого образа жизни, гармонично сочетаемой с природой состязания, единоборства начинались с приходом весны и продолжались до глубокой осени. В связи с этим, символично звучат слова А.Ивановского, сказанные в начале XX века: «И встрепенутся, как бы оживут, проснутся от долгой спячки... Кто начнет сам готовиться к байге, кто готовит своих «бегунцов» к бегу, кто, если он борец, упражнять свою силу и ловкость» [11, с. 318].

Таким образом, кыргызские балбаны заранее по мере возможности готовились к состязаниям на различных общественных собраниях.

Немаловажное подспорье в балбан таптоо (подведение к состязанию борца) отводилось специальному питанию. Например, в начале XX века Бөлтүрүк балбана из Джумгала за месяц до борьбы с Кожомкул балбаном сородичи питали калорийной смесью майчөкмө из пшеничного (редко кукурузного) зерна прокаленного в сливочном масле и рисом. Напитком был популярный в этих местах свежий бозо из ржаного пшена [28, с.

446]. У балбанов Таласской долины излюбленным напитком являлся, помимо свежего кумыза (кобыльего молока), питательный көбүрчөк (кумыс из молока овцы, с добавлением корня – лука горного) [20].

В одном этнографическом источнике конца XIX века отмечается: «Поздней осенью, когда киргизы уже возвратились на места зимовок, они назначают, когда режут скот и приступают к заготовливанию мяса на зиму. Это обстоятельство сопровождается народным празднеством, скачками, борьбой и прочими увеселениями. Особый интерес проявляется у киргиз, когда происходит борьба богатырей» [22, с. 55].

Действительно кыргызам (как впрочем, и другим тюркским народам) именно борьба «один на один» была более всего привлекательна и интересна. Это констатировали русские путешественники, краеведы, этнографы XIX века: «Многие любят бороться... и борются с искусством, но кулачного боя не знают» [16, с. 35-116]. «Главные увеселения состоят в борьбе силачей, без кулачного боя» [10, с. 29]. Что интересно согласно данным Б.В.Горбунова у восточнославянских народов (русские, украинцы, белорусы) наоборот были популярны кулачные бои, чем борьба. Если о борьбе в XIX-начале XX веков известия имелись в 173 уездах, то о кулачных боях в 271 уезде [8, с. 8].

Подчеркнем, кыргызская борьба «куреш» гармонично сочеталась с экологическими и природными явлениями окружающей среды, а сам кыргызский народ философски мудро и с уважением относился к самобытной борьбе и борцам. Это отражено в народном фольклоре. Например, в пословице-пожелании борцам: «күчтүү болсоң Жердей бол, баарын чыдап көтөргөн, – будь силен и вынослив как Земля, которая все и вся терпит и держит»; «жолборстой (илбирстей) шер бол, – будь отважным и смелым подобно льву (илбирсу)».

Вот как народный писатель Ш.Бейшеналиев описал борьбу двух кыргызов, которую они вели на лоне природы: «Мать-земля подстинала им колышущуюся зеленую мураву, а речка обмывала, ветер сушил их» [4, с. 84]. Это значило, что кыргызские борцы издавна старались преимущественно бороться на чистом воздухе и на зеленой траве, т.е. на открытой местности. Ветер закалял и сушил их пот, заменяя полотенца. После поединков они умывались и закалялись, купаясь в прозрачных и минеральных водах горных речек. Эту воду они употребляли и внутрь. Также они принимали процедуры грязелечения и бальнеологические ванны в горячих источниках. Недаром в начале XX века исследователи-первопроходцы кыргызской борьбы «куреш» единогласно констатировали: «Ее плюс в том, что она проводится на открытом месте, без барьеров и на воздухе» [13, с. 29]. К слову сказать, и в наши дни при отсутствии борцовского ковра допускается проводить соревнования на естественной местности – травяной лужайке с рабочей площадью диаметром 7-8 метров.

Российский путешественник И.В.Мушкетов, будучи на Памиро-Алае в XIX веке, описал внешний вид борца-кыргыза. По его словам можно понять, что они были загорелыми, он назвал их «чернокожими». И.В.Мушкетов также заметил, что они здоровые ребята, с узкими глазами и скуласты. Из всех он выделил балбана по имени Иргайли, который был «действительно мускулист и крепок» [21, с. 53-54]. Так как кыргызские борцы всегда предпочитали бороться обнаженными по пояс неудивительно, что они за период активных выступлений под открытым солнечным небом – весны-лета-осени – загорали до «бронзовой черноты». Другой русский краевед XIX века, находясь в качестве почетного гостя на борьбе на Тянь-Шане, оценил телосложение кыргызского борца с точки зрения эстетики: «Бронзовое тело его могло служить прекрасной моделью для Геркулеса» [17, с. 646].

В средневековье состязания по борьбе у тюркских племен организовывались при обрядах возрастных инициаций, с целью проверки психофизических и интеллектуальных качеств молодых членов (индивидов) рода. По итогам испытания в борьбе индивид от

сородичей получал (либо не получал) допуск к «мужским» делам, обретая статус состоявшегося борца и воина. С древних времен и до наших дней, у тюркских народов, состязание человека с человеком по борьбе преследовала важные социальные цели – обладать высоким социальным статусом; в нем отмечалось стремление к самоопределению, самоутверждению, самореализации. Нередко после борьбы «один на один», происходило – побратимство. Равнозначные по психофизическим и интеллектуальным данным борцы, оценив друг друга в борьбе, завязывали дружбу. Известно, что в XVIII веке после поединков Эр Солтоной батыр из Таласа побратался с Нышаа и Тарамыш балбанами из Чуйской долины. Недавние соперники договорились выручать друг друга в противостоянии внешним врагам [27, с. 67].

Состязания по борьбе у кочевников устраивались и при обряде сватовства героя. Невеста предлагала потенциальному жениху проявить себя в состязании. Например, известно, что в XVIII веке девушка Айсалкын из Чуйской долины (Кемин) предлагает пройти испытание в борьбе на крупном тое решившемуся посвататься к ней парню Шабеку (родичу Эр Солтоной батыра) из Таласской долины. [27, с. 79]. В более ранние времена часто в поединок по борьбе вступала сама невеста. Только одолев ее в борьбе, жених имел право на ней жениться. Древнеримский писатель и философ Клавдий Элиан, касаясь свадебных обычаев центральноазиатских кочевых племен сак сообщал: «Кто из саков захочет жениться на девушке, должен вступить с ней в борьбу. Если верх остается за девушкой, побежденный борец становится ее пленником и поступает в ее полное распоряжение, только поборов девушку юноша может взять ее в свою власть» [9, с. 23].

Состязания по борьбе неизменно устраивались и по случаю удачно повернутого вооруженного набега или похода. Кыргызовед С.М.Абрамзон об этом пишет: «Самый характер этих развлечений связан исторически с условиями военно-походной жизни, требовавшей постоянной готовности к защите и нападению и, следовательно, способностей развитию храбрости, силы, ловкости. Победы в военных столкновениях, естественно, выливались в народные торжества... Весьма популярными видами развлечений являлись борьба на лошадях оодарыш и борьба пеших на поясах күрөш» [2, с. 63-64].

В более поздние времена феодализма состязания по конной и пешей борьбе нередко устраивались по инициативе самодержавных бай-манапов, правившими несколькими связанными между собой семейно-родственными узами родами. В частности, на семейный той: рождение ребенка, обрезание, развязывание пут. Либо, например, свадьба. С.М.Абрамзон отмечает: «Свадебные торжества сопровождалось зрелищными и увеселительными, содержащими много игровых и состязательных элементов». Популярными из них были конные ристалища, пешая и конная борьба [1, с. 246-247].

Победа борцом в состязаниях устроенных по любому из названных поводов и независимо от масштаба являлось средством закрепления личного (а также всего рода и племени) авторитета. Сородичи своему борцу-победителю давали почетное звание – балбан. Если балбан за свою борцовскую карьеру никому не уступил, то о нем говорили: «далысы жер жыттабаган (тийбеген) балбан, – борец спина которого не касалась земли».

На массовых народных состязаниях, по какому поводу они не были бы устроены, состязания по борьбе были неизменными в их программе, тогда как состязания по другим видам могли и не включаться. По очеркам российских путешественников и краеведов, побывавших на кыргызских землях в XIX веке, дело на народных состязаниях обстояло следующим образом: «На похоронах и поминках приступают, также как на свадебных пирах, к играм, скачкам, песням и разным забавам, в которых отличающиеся проворством и искусством, получают от хозяев награды, и иногда весьма значительные. Празднества киргизские состоят в следующем: коль скоро приглашенные гости соберутся, хозяева просят двух или трех из почтеннейших посетителей угощать прочих и смотреть за

порядком; самых же знатнейших избирают для раздачи наград в играх. Потом разносят по всем очищенным для праздника кибиткам кушанья и огромные чаши с кумысом. Подкрепив силы, приступают к разным играм и забавам, как-то к борьбе, скачке, стрельбам из лука. Если скачка по качеству, или количеству лошадей, заслуживает внимания, то ею начинают праздник» [16, с. 115-117].

На больших и масштабных мероприятиях так и поступали. Судьи-организаторы отправляли скакунов в аламан байгу и пока они возвращались, устраивались соревнования по пешей и конной борьбе. По свидетельству очевидца середины XIX века непосредственно наблюдавшего народные состязания: «Пока бегунцы удалялись на надлежащее расстояние, киргизы затеяли борьбу» [6, с. 482]. Об этом более подробно пишет еще один очевидец начала XX века Э.С.Вульфсон: «Вот уж и лошади, и седоки совсем скрылись из глаз, только облако пыли курится, точно дымок, указывая на ту сторону, куда пустились скакуны. Оставшаяся толпа в несколько тысяч человек, помолчав с минуту, снова заколыхалась. Долго им придется ждать возвращения лошадей; ведь несколько десятков верст придется пробежать скакунам; но хозяин и тут является на помощь: чтобы гости не скучали, сейчас начнутся разные зрелища и забавы, и это поможет скоротать время. Вот из толпы выходят приглашенные на праздник борцы – сейчас начнется между ними борьба» [5, с. 56].

Организаторы общественных собраний заранее продумывали место для состязаний по борьбе майдан, на юге доора. Тщательно выбиралась ровная травяная без кочек и камней местность. Важность подбора места необходимо было в первую очередь во избежание травм и несчастий на состязаниях. Например, краевед Е.Ковалев зафиксировал такой неприятный случай на состязаниях по конной борьбе в Приисыкулье. По его словам после ловкой атаки одним из борцов, другой «киргиз вверх ногами полетел на землю и с такой силою ударился головой о подвернувшийся камень, что лишился сознания». Е.Ковалев, будучи гостем на этих состязаниях оказался сам втянут в данное происшествие, сочувствуя поверженному: «Через несколько минут мне удалось привести в чувство зашибленного киргиза» [14, с. 876].

После выбора места для борьбы специально выстраивали зрителей и болельщиков полукругом или кругом. Таким образом, получалась импровизированная арена для борьбы. Перед самой кромкой арены люди сидели кто на корточках, кто-то на земле либо просто стояли, за ними уже были зрители приехавшие верхом на коне. На особом почетном месте сидя в палатках за борьбой следила феодальная верхушка и почетные гости. Один из таких почетных гостей у кыргызских феодалов в 1877 году, российский путешественник И.В.Мушкетов вспоминает: «Отправили скакунов, народу было масса. В центре была поставлена палатка для русских тюря (господ). Между тем вокруг нас немедленно стянулся народ в круг, диаметр которого был около 40 сажень» [21, с. 53]. Его слова подтверждаются сообщениями других очевидцев, побывавшими гостями на народных состязаниях в XIX веке. В частности еще один путешественник А.К.Гейнс засвидетельствовал: «в ожидании, когда бегунцы возвратятся, народ частью сошел с лошадей и уселся большим полукругом... началась борьба» [6, с. 403].

Заметим, диаметр круга для борьбы со слов И.В.Мушкетова имел по нынешним расчетам внушительные размеры – около 80 метров (40 сажень). Но если учесть, что часто в таком большом круге (полукруге) боролись по несколько пар пеших борцов одновременно, а после устраивалась и конная борьба, то это было оправдано. Между тем по современным правилам круг для пешей борьбы должен иметь размер 10x10 м., а диаметр 7-8 м. По конной борьбе соревнование должно проходить в кругу диаметром 45 метров.

На импровизированном борцовском кругу нередко могла бороться и одна пара борцов. Например, это конкретно наблюдалось на тризне по хану Кокетею из эпоса-трилогии «Манас». Вот, что донес до народа глашатай:

«Если выставлять борцов
От всех племен и всех родов,
То не будет, борьбе конца.
Чтоб раздоров избежать.
Пусть выступят лишь два борца:
От калмыцкого стана один,
От кыргызского стана один» [19, с. 118].

В таких случаях, конечно же, размер круга для борьбы был соответственно обстоятельствам меньше (уже). Но, как правило, участников было много (доходило до 50 и более борцов) и они боролись по несколько пар одновременно. Такую поясную борьбу на приграничном с казахами пастбище Каркыра в Приисыкулье засвидетельствовал тюрколог В.В.Радлов. Состязание между казахами и кыргызами происходила на поминках в конце XIX века. Борцов с обеих сторон было с пять десятков, и они боролись по три пары одновременно: «На арену вышло примерно 50 борцов, которые сбросили с себя всю одежду, кроме штанов... Боролись по три пары одновременно» [23, с. 318].

У кыргызов состязания по борьбе часто имели большой масштаб и проводились как массовые народные чемпионаты. В них участвовали борцы из разных родов и племен из близких и далеких джайлоо и журтов (позднее аулов, кишлаков, колхозов-совхозов). Часто состязания по борьбе приобретали поистине международный характер. Например, в эпосе-трилогии «Манас» сохранились эти социально-общественные взаимоотношения разных родов и племен Евразии идущие из глубокой древности. В эпизоде «Манастын туулганына той кылганы» говорится, что в состязании по борьбе на грандиозном тое кыргызов приняли участие борцы – калмык Карасман, казах Калдар, китаец Кунес, кыргыз Агыш и Чокон из племени мангулов [18, с. 79-80].

Нередко состязания по борьбе проводились в обычные будние дни, в свободное от основной деятельности время – на досуге, для удовольствия. Ветеран кыргызского спорта С.Чекиров называет подобную борьбу в свое удовольствие – досугом, выходом накопившейся «энергии тела». Например, он вспоминает отца мастера спорта СССР Таалая Каюмова – Асанбека бухгалтера, у которого с молодых лет была страсть к борьбе. При каждой встрече с ним, Асанбек бухгалтер со словами: «Саке кел, эрмектеп күрөшөбүз, – Саке давай бороться», старался затеять борьбу. Он не унимался, пока не проводил енное время в досуговом поединке [26].

В древности и еще в недавнем прошлом перед началом состязаний по борьбе «куреш», если были приглашены борцы из других родов, селений и регионов, то заранее в устной форме оговаривались основные правила. Организаторы при подборе пар борцов вес определяли на глаз, при этом старались в пару включить борцов приблизительно одинакового веса. Это положение имело значение в начале состязаний, к финальной схватке доходили борцы самых различных комплекций. Бывало и так, что борец тяжеловес, проигрывал менее легкому, но ловкому и выносливому борцу. Такое же положение было и с возрастными рамками, порой молодой и задиристый смельчак, оказывался на лопатках после удачно проведенного приема пожилого, но опытного борца. Однако в большинстве случаев особенно на больших народных состязаниях подобных подборов по весу (также и по возрасту) не существовали. Точнее никаких ограничений по весовой категории не было, борьба велась в абсолютной категории. Вероятно, поэтому появилась присказка: «күрөштө баары тең» или «күч атасын тааныбайт», что в прямом и переносном смысле означало, что в борьбе один на один все – по возрасту, весу, социальному статусу, и пр. – равные. Например, в середине XX века на тое Абдиллы

балбана в Намангане в борьбе по ферганским правилам встретились взрослый и опытный Чотон палван из Каракалпакии и молодой Масал палван из села Торук Аксыйского района. Чотон весил 140 кг., а вес Масал палвана был вдвое меньше. За жилистость у него было прозвище «Тарамыш». Тогда в упорной борьбе легковес Масал одолел тяжеловеса Чотона.

Случалось и обратное. В эпосе-трилогии «Манас» в эпизоде поединка двух борцов сохранилась характерная строка, свидетельствующая этому – каптай камтып алганы [18, с. 79]. По контексту можно понять, что тяжеловес Калдар свою большую массу тела использовал как преимущество, буквально накрыв ею соперника. В борьбе осуществив захват туловища, он повис на сопернике, перенося тяжесть тела на его ноги и выводя из устойчивого состояния, затем толкнув плечом соперника, свалил на землю.

На борьбу каждый кыргызский род и приглашенные гости выставляли по одному борцу. Как правило, сначала на арену выпускали юных борцов. Иногда устраивалась и борьба женщин кемпир күрөш. Например в селе Чым-Коргон и в ее округе известной борчихой была Үмүт апа [26]. После борьбы мальчишек и женщин начинались поединки взрослых мужчин. Поверженный уходил к сородичам, а на его место выставляли следующего борца. Обычно состязание начинали слабыми борцами, которых сменяли более сильные, пока не выходили лучшие из лучших, известные во всей округе балбаны. В итоге по их единоборству и судили «чья взяла». Это засвидетельствовал Э.С.Вульфсон, который в начале XX века писал: «Каждая волость прислала своих излюбленных борцов, и один за другим начинают они мериться силами. Сначала выходят борцы послабее; видят другие, что начинают кого одолевать, сейчас за него вступается другой, посильнее, за этого еще сильнее, и так далее до тех пор, пока победит уже самый большой силач, которого никто одолеть не может» [5, с. 56]. Еще один очевидец А.Ивановский в подробностях описал процесс выявления сильнейшего: «Борьба начинается с слабейших. Каждые борцы борются до трех раз. Поборовший два раза считается победителем. За побежденного вступается другой борец сильнее, и т. д. до тех пор, пока пальма первенства не останется, наконец, за каким-нибудь одним богатырем» [11, с. 317].

По словам известного кыргызского прозаика Ж.Медетова, издавна и вплоть до начала XX века на крупных состязаниях (тоях-ашах) в Таласской долине балбаны делились нечетным количеством в партии. Как правило, по 7-9 борцов в каждой партии. При этом в каждую партию включали по одному сильному балбану. Они ожидали победителя своей партии, не участвуя в борьбе. Вышедшие победителями из партий, затем боролись с ожидавшими их балбанами. Таким образом, оставшиеся непобежденными сильнейшие борцы из своих партий уже меж собой разыгрывали призовые места. В конечном итоге выявлялся лучший из лучших, победитель всех борцов из партий. Он затем встречался с авторитетнейшим балбаном, следившим за состязанием сидя на почетном месте. В случае его победы над сильнейшим и авторитетнейшим балбаном то он немедленно становился его преемником, отбирая его титул себе [20].

Что интересно, накануне подобных форумов балбанов, устраивалось массовое носившее учебно-тренировочную форму состязание кара-күрөш. «Кара-куреш» проводилось в вечернее время күүгүмдө, и в ней участвовали все желающие, в том числе и сильные балбаны. Другой ее особенностью являлось отсутствие призов байге. Во время «кара-куреш» происходил обмен опыта, знакомство новыми приемами, наблюдение за соперниками. Например, в начале XX века во время «кара-куреш» Кулеш Калча уулу (Акбалбан 1860-1947гг.,с.Арал) из Таласской долины в процессе товарищеских поединков с казахским балбаном Жермаем познакомился с классическими приемами спортивной борьбы, коими последний мастерски владел [12].

Но известны и другие формы организации состязаний борцов. Бывало, что сильнейший балбан из какого-то рода сам выходил на середину майдана и глашатай соревнований немедленно начинал созывать борцов из других родов и племен на борьбу с

ним. Это было своеобразным тактико-психологическим ходом, так как не каждый борец сходу решался отозваться на такой вызов. Вот как это выглядело со слов очевидца конца XIX века: «К флагу подошел коренастый малый в одной рубашке и остановился около него, расправляя руки, веселый говор пробежал по толпе... Должно быть борец, вызывающий себе противника, силен, никто долго не являлся... Но погодите. Из толпы выходит молодой парень, подходит к флагу, садится и начинает раздеваться» [7, с. 239].

Вызвавшихся смельчаков балбан поочередно одолевал, пока не оставалось желающих с ним бороться. Но дабы самореализоваться и постоять за честь рода находились разновозрастные борцы, которые нередко одолевали этих самых, казалось бы, непобедимых балбанов. В таком случае они моментально становились новоиспеченными героями народных состязаний. Например, почетный гость на борьбе памиро-алайских кыргызов И.В.Мушкетов соратниками (царскими офицерами) вспоминает борьбу опытного балбана Иргайли с безвестным новичком: «Вскоре вышли борцы: сначала мальчуганы, потом взрослые... Наконец, вышел батыр Иргайли, с которым долго никто не хотел тягаться, пока не уговорили одного из молодых здоровых ребят» [21, с. 53]. По его словам между опытным Иргайли и молодым борцом долго происходила равная борьба, которая закончилась ничьей. После неоднозначного для Иргайли поединка «полковник наградил их поровну, чем прославленный батыр остался недоволен, между тем как его противник был бесконечно счастлив» [21, с. 54]. Немудрено, догадаться, что поведший достойную борьбу молодой борец, затем был неоднократно восхвален сородичами, а его доселе неизвестное имя долго ходило на устах у зрителей-очевидцев тех состязаний.

Издравле у кыргызов победившая сторона балбана высказывала свое торжество, хлопая в ладоши, неистово крича, насмехаясь над побежденным борцом, которые отшучивались и старались оправдаться. Бывало, что если победа была добыта неявным перевесом или были подозрения на умышленное нарушение оговоренных правил, либо при одновременном падении обоих борцов на бок, то затевался протестный спор, где высказывались недовольства. В таких случаях судьи и публика шутя говорили ит жыгылыш, и борьба возобновлялась заново. Поэтому борцы со скверным характером, будучи поверженными, пользовались подобными моментами и намеренно затевали протест без достаточных на то оснований. Народ таких борцов знал, и о них с упреком говорил: «жыгылган балбан күрөшкө тойбойт, – спорному (капризному) борцу одного проигрыша мало». Но, как правило, это были менее квалифицированные борцы. Над такими неквалифицированными, равно и плохо экипированными борцами народ усмехался: «жырткы тондуу күрөшчөк, – борец в потрепанном чапане». Данный унижительный эпитет иногда адресовался и к безродному борцу (приживальщику) из того или иного родового подразделения. В схватках сильнейших борцов до разного рода унижения опускались редко, квалифицированные балбаны умели проигрывать с достоинством. Высококвалифицированных борцов в народе уважительно называли: «анык балбан, – истинный балбан». Они всегда оценивали своих соперников по достоинству, потому и появилась мудрая поговорка: «өзүңдү эр ойлосоң, атаандашыңды шер ойло, – если о себе имеешь мнение, что храбр и смел, то и о противнике будь такого же мнения».

В конечном итоге балбана-победителя, одолевшего всех своих оппонентов, ликующие сородичи ритуалом балбан көтөрүү уносили с майдана высоко подняв на руках. Специальный ритуал балбан көтөрүү (чествование чемпиона, путем поднятия его на плечах или на руках), напоминал своеобразный пьедестал почета. Данный ритуал напоминал другой ритуал кыргызов хан көтөрүү. В древности он проводился при короновании новоиспеченного хана, его поднимали вверх, усадив на белой войлочной кошме. Подобной чести у кыргызов удаивались только две персоны: избранный хан и балбан-победитель. Напротив проигравший балбан покидал арену своим ходом и сородичи

ему говорили: «жыгылган балбанды жер көтөрөт» (слова утешения о том, что его победы впереди).

В еще недавнем прошлом борцовские схватки не регламентировались ни по продолжительности, ни по их количеству в день. Темпы схваток, как правило, были интенсивные, перерывы между ними короткие. Однако случались и совершенно затяжные поединки, длившиеся по несколько часов и даже суток (!), о чем свидетельствуют народные предания и эпосы. В героических эпосах тюркских народов гиперболизированные по пространственно-временным рамкам поединки балбанов встречаются повсеместно. Но это, конечно же, в реальности было редкостью. Например, такое наблюдалось, когда схватывались равнозначные по психо-морфофункциональным параметрам два балбана. А.К.Гейнс о подобной борьбе двух равных борцов «киргизских степей» середины XIX века писал: «Первая пара борцов из двух враждебных лагерей была, вероятно, сливками двух племен. Они возили себя с добрых полчаса и разошлись от изнеможения, не победив друг друга» [6, с. 482]. Что, кстати, также являлось редкостным случаем, ибо исходом борьбы почти всегда являлось победа одного из борцов.

С одной стороны слишком затяжные поединки приводили к тому, что страдала зрелищная функция борьбы. Так как у уставших борцов терялась динамика и в борьбе часто возникали пассивные моменты и паузы. Например такая ситуация произошла на борьбе равных по мастерству «Таш» балбана из Узбекистана и Турдугул балбана из кыргызского села Каманчы в начале XX века в местечке «Сөгөт» Ошской области. Запыхавшимся балбанам судья дал перерыв на отдых, и тогда сородичи одного из балбанов устав ждать развязки этого поединка пожалели о своем выборе при выставлении его [24, с. 52]. Напротив, в отличие от взрослых балбанов, борьба мальчишек, как правило, отличалась скоротечностью [24, с. 51].

С другой стороны слишком затяжной поединок негативно сказывался на организме (здоровье) борцов. Так как подавляющее большинство народных состязаний проходили в условиях кыргызского среднегорья и высокогорья (до 3200 м.), где расположены большинство селений и летних пастбищ. Часто борцы из равнинной части или плоскогорных регионов, приехав на народные состязания в высокогорное пастбище практически сходу, без необходимой на то адаптации организма, включались в борьбу. Вероятно по этой причине, легендарный Кааба уулу Кожомкул (1888-1956 гг.), под конец спортивной карьеры, начал страдать от сердечных болей. Но как истинный балбан не подавал виду. Известен случай, когда Кожомкул в высокогорном Тянь-Шане в свои сорок семь лет за один день одолел двенадцать борцов, а в молодости соперников бывало и больше [3, с. 49].

Однако всеобщая любовь к борьбе «куреш» говорила сама за себя: ни одно общественное собрание будь то в равнинной или в высокогорной части республики не проходила без нее. Учитывая это важное обстоятельство в 20-х годах XX века, сотрудники УТК ВСФК Кирг.АССР провели исследование. В основном задача сводилась к исключению вредных и опасных для организма борцов элементов. В итоге исследователи единогласно пришли к выводу, что «вредного влияния на организм от пешей борьбы у лиц, достигших физической зрелости и у тренированных ожидать не приходится» [13, с. 30]. Интересно, что в конной борьбе (в отличие от пешей) при длительном и упорном поединке у борцов от напряжения возникал риск порчи (крошение) зубов. Поэтому они часто закусывали в зубы кожаную плетку камчи (плетки) либо пучок конского волоса.

Безусловно, ни одно состязание по борьбе «куреш» и «оодарыш» не обходилось без призов. Победителя по традиции одаривали призами байге. Это могло быть в ранние времена крупный и мелкий скот. В более поздние времена кроме них или взамен, в качестве приза выступали деньги, одежда, разные бытовые вещи. В эпосе-трилогии «Манас» упоминается, какие призы могли выставляться на борьбу: «Алты сыйыр, беш

жылкы байгесин алып чыгыптыр, – Шесть коров, пять лошадей выставлялись на байгу» [18, с. 80]. В южном Кыргызстане в иерархии призов на самом почетном месте была ловчая птица куш, как правило, беркут. А в более поздние времена – автомашина.

На состязания по борьбе в XIX-первой половине XX веков часто приглашались почетные гости из числа русских и прочих путешественников и краеведов. Они, в свою очередь, получив «зрелища и развлечений» на борьбе щедро одаряли балбанов. И.В.Мушкетов об этом заметил: «Победителю полковник давал серебряную монету» [21, с. 54].

В.В.Радлов на борцовских состязаниях кыргызов и казахов, состоявшихся в конце XIX века, в Приисыкулье засвидетельствовал богатые призы от устроителей. Он их в своем дневнике перечислил: «Побежденные покидали арену, победители получали хорошие награды: шелковые халаты, овец, пояса, седла, уздечки с серебряным набором и т. д.» [23, с. 318].

В южном регионе в XIX-первой половине XX веков балбану-победителю судья или его представитель в одну руку давал тюбетейку (топу), затем взяв за другую руку, водил по кругу вдоль зрителей. При этом водящий говорил: «Азиздер, балаңыздар ушул балбандай билеги жоон, бели зоодой балбан болсун! Тапканыңыздар тойлорго буюрсун! Балбан дагы көп тамашаларды тартуулап, арабызда жүрсүн, – Уважаемые, пусть у ваших мальчишек будут крепкие руки, мощный хребет как у победителя! Доходы свои тратьте только на праздники! Пусть балбан будет всегда вместе с нами, доставляя мастерством удовольствие». Довольные болельщики клали в тюбетейку деньги. Победителя иногда водили по кругу несколько раз. А устроитель состязаний мог подарить ему овцу, бычка или скакуна [24, с. 53].

Повышенное внимание балбаны уделяли своей экипировке. Ни один уважающий себя балбан не позволил бы себе выйти на поединок в повседневной одежде или в ветхой экипировке. Кыргызские балбаны участвующие в борьбе «куреш» по ферганским правилам выходили на борьбу в опоясанных чапанах [24, с. 51]. Балбаны северного региона в обязательном порядке обнажались до пояса, подпоясывались борцовским поясом белбоо, а на нижнюю часть надевали кожаные шаровары. В борьбе балбаны часто не обувались. Настоящие балбаны предпочитали шаровары из шкуры оленевых кандагай (рис. 8). Менее квалифицированные облачались в жаргак шым из шкуры горного козла либо домашней козы [25, с. 49-66].



Рис. 8. Шаровары для единоборств из шкуры косули XVIII-XIX вв. (Из фондов КГИМ)

Вот какие восхищенные слова произносит Кошой балбан, облачившись в кандагай сшитые узами (мастерицами):

«Видимо, без колдовства
 Дело тут не обошлось.
 Кто же этот чародей?
 Я такого мастерства
 Не видывал среди людей!
 Необыкновенная вещь!
 Истинно-драгоценная вещь!» [19, с. 144-145].

Как правило, перед поединками кыргызские борцы не выполняли специальной разминки. Но очевидно существовали элементарные ее формы. Например, в одном этнографическом источнике конца XIX века отмечается: «Оба стали друг против друга, разминая мускулистые руки» [17, с. 646]. В эпосе-трилогии «Манас» упоминается о разминочном массаже Кошойа перед поединком. Он перед схваткой с Джолоем просит силачей пять-шесть «у кого нога крепка», потоптать ему спину, «подлечите, потопчите старика, косточки расправьте мне, силу мышц прибавьте мне», и далее резюмирует:

«Бодрость для поединка нужна, –
 Для бодрости разминка нужна!» [19, с. 149].

На ответственных соревнованиях присутствовали судьи калыс, следившие за чистотой борьбы. На судейство, как правило, выдвигались знатоки борьбы. Например, до середины XX века в Южном Кыргызстане успешно выполняли судейские обязанности знатоки борьбы «куреш» по «ферганским» правилам – Базар балбан и Парманас Максим из Андижана и Ташкента (Узбекистан) [24, с. 51].

Были и секунданты таекчи. Они постоянно находились рядом с балбаном, подбирая его дух, поднимая его настроение, помогая ему по тем или иным бытовым нуждам. Они же сопровождали его к месту борьбы.

На соревнованиях использовались услуги судьи-информатора жарчы (ырчы). Он приглашал на круг очередного борца, объявляя во всеуслышание его былые победы и заслуги [15, с. 534]. Вот что сообщают русские путешественники и краеведы об этих важных персонах общественных собраний кыргызов и казахов: «Два всадника поместились в центре; один – представитель одного аула, другой – другого. Состязание должно было происходить между киргизами двух урочищ. Первый всадник громко, в стихах, воспевал быстроту коней, силу мужчин своей местности, и едва оканчивал, как другой опровергал его и восхвалял достоинства своего аула» [16, с. 647].

Жарчы громко в стихах созывал балбанов на круг:
 «Если есть у Вас силач,
 Который силен как Кошой...
 Степенный и важный,
 Который не уронит народной славы
 Пусть он выходит на арену» [25, с. 65].

На больших состязаниях часто присутствовали акыны (поэты-импровизаторы) и музыканты. Акыны воспевали победителей, а музыканты, играя на инструментах, приводили в движение балбанов и болельщиков. Например, в Таласской долине известен был Тойкожо Бучук уулу (1840-1912 гг.). Он, виртуозно играя на духовом язычковом инструменте сурнай, подбодрял балбанов и заводил болельщиков [12].

К слову сказать, среди кыргызского народа были и женщины-борчихи. Например, таковыми были Батыйна Чолпонбаева и ее дочь Апийна из Тянь-Шанской области. С.М.Абрамзон об их родословной в 1949 году писал: «По материнской линии в собственной семье Батыйны много борцов, силачей (балбан), участников различных состязаний. Сама мать Батыйны, Алымкан, была борцом. Старший брат рассказчицы

Мамбет Алымканов (прозвище «Саркер») является известным в округе борцом, участником многих состязаний в пешей борьбе и в борьбе на конях. Младшие братья Кудайберген и Ыманалы (прозвище «Ильбирс») также были борцами. Муж Батыйны – Кобой Чолпонбаев из подразделения Аркум, рода Уркулчу. Он был (сейчас Батыйна – вдова) известным по всей Киргизии борцом. Эту же семейную традицию унаследовали сын Батыйны Кулжыгач и дочь Апийна. Последней сейчас 23 года, она неоднократно выступала в состязаниях по борьбе пешей и конной» [25, с. 193]. С другой стороны, по данному повествованию, можно сказать, что у кыргызов существовали династии балбанов. Напомним, что и у Кожомкул балбана – мать Алмадай и отец Кааба, оба были балбанами.

В процессе спортивной деятельности балбаны, как правило, получали имена-прозвища. Например, юного борца, проявившего себя на состязаниях среди сверстников, начинали величать Бала балбаном (бала, – ребенок). Среди палванов ферганского региона распространенным прозвищем было – Тапанча (Револьвер). Как правило, прозвище Тапанча присваивалось палванам-легковесам, которые ловко одолевали соперников превышающих их по весу в разы. По словам этнографа Н.Дехканова данное прозвище знатоки борьбы присваивали палванам, которые мастерски с молниеносной быстротой припечатывали соперников к земле броском через бедро (либо спину) жамбашка салып таштоо. В таких случаях знатоки восхищенно говорили: «Тапанчадан аткандай жыгылды, – Повержен был будто выстрелом из револьвера». Кыргызы (как впрочем, казахи и узбеки) часто балбанов нарекали Акбалбаном (Ак-Палван). Его могли дать исходя внешнего вида «как жуумал балбан, – белокожий балбан», таковым, например, был Кулеш Калча уулу (Акбалбан). Однако данного эпитета балбан достигал и за свои честолюбивые победы (а не за внешность), от ак – справедливый, честный.

Выводы: Состязания по борьбе у кыргызов в древности и вплоть до середины XX века организовывались в рамках общественных собраний (тоях, похоронах, тризнах; животноводческих, аграрных, религиозных праздниках). В ранние времена борьба устраивалась и при сватовстве жениха к невесте и в обрядах инициаций с целью проверки психофизических способностей индивида. Издавна борьба затевалась и на досуге для развлечения. В любом случае к состязаниям балбаны заранее подготавливались, уделяя большое внимание пище, экипировке, спортивному массажу. Организация места соревнований, проведение поединков и выявление победителей в частности в XIX веке и вплоть до середины XX века имела устоявшуюся форму в каждом регионе со своими особенностями и нюансами. То же касалось правил и приемов борьбы и выставляемых призов.

Литература:

1. Абрамзон С.М. Киргизы и их этногенетические и историко-культурные связи. – Фрунзе: Кыргызстан, 1990. – 478 с.
2. Абрамзон С.М. Очерк культуры киргизского народа. – Фрунзе: КирФАН, 1946. – 122 с.
3. Байман Ф.Е., Никулин В.П. Человек с железными мускулами. – Фрунзе: Кыргызстан, 1967. – 56 с.
4. Бейшеналиев Ш. Сын Сарбая: Повесть; Испытание славой: Роман /Пер. с кирг. – М.: Художественная литература, 1987. – 543 с.
5. Вульфсон Э.С. Киргизы. – М.: Торг. дом. С.Курнинъ и К, 1901. – 79 с.
6. Гейнс А.К. Дневники 1865 года. Путешествие по киргизском степям //Собрание литературных трудов А.К.Гейнса. -Т. I. –СПб.:Тип-я М.М.Стасюлевича, 1867. – 589 с.
7. Гейнс А.К. Дневники 1866 года. Путешествие в Туркестан // Собрание литературных трудов А.К.Гейнса. -Т. II. – СПб.: Тип-я М.М.Стасюлевича, 1898

8. Горбунов Б.В. Народные виды спортивной борьбы в традиционно-бытовой культуре восточных славян XIX-начала XX вв.: Автореф. дис. ... канд. ист. наук: 07. 00. 07. – М., 1990. – 24 с.
9. Древние авторы о Средней Азии: Хрестоматия / Под ред.Л.Баженова. – Ташкент: Гос. изд. науч. соц.-экон. лит-ры УзССР, 1940. – 172 с.
10. Зеланд Н. Киргизы (этнологический очерк). – СПб.: ОГИЗ, 1885. – 78 с.
11. Ивановский А. Киргизская байга // Азиатская Россия: географический сборник / Сост.: А.Крубер. – М.: Изд-во Кушнеров, 1903. –С. 312-318.
12. Исаков Бектур 1942 г. р. село Арал, Таласская область.
13. Киргизский национальный спорт и игры / Под. ред.: А.П.Рождественского. – Фрунзе: Киробком ВЛКСМ, 1928. – 33 с.
14. Ковалев Е. Убийство Боку Чалдыканова // Исторический вестник. - Вып. №9.– СПб.: Изд-во А.С.Суворинова, 1907. – С. 863-878.
15. Кыргыздар: Санжыра, тарых, мурас, салт / Түз.: К.Жусупов. – Бишкек: Кыргызстан, 1991. –618 б.
16. Левшин А.И. Описание киргиз-казачьих, или киргиз-кайсацких орд и степей. - Ч. 3: Этнографические известия. – СПб.: Тип-я Карла Крайя, 1832. – 304 с.
17. Мальшинский Н.В., Сорокин Н.В. В горах и долинах русского Тянь-Шаня // Исторический вестник. -Т. 24. -Вып. № 6. – СПб.: Изд-во А.С.Суворинова, 1886. – С. 628-655.
18. Манас. Сагымбай Орозбак уулунун варианты боюнча. - 1-китеп. – Фрунзе: Кыргызстан, 1978. – 296 б.
19. Манас. Эпизоды из киргизского народного эпоса / Пер. С.Липкина, Л.Пеньковского. – М.:Художественная литература,1960. –310 с.
20. Медетов Жакып 1938 г.р. Октябрьский район, горкенеш Бишкек.
21. Мушкетов И.В. Собрание сочинений. -Выпуск 2. Путешествие на Алтай и Памир в 1877 году. – СПб.: Тип-я М.М.Стасюлевича, 1912. – 99 с.
22. Народы России: киргизы (этнографические очерки). – СПб.:Досуг и дело, 1879. – 58 с.
23. Радлов В.В. Из Сибири: страницы дневника. – М.: Наука, 1989. – 750 с.
24. Рахман уулу Бекмырза. Төрөбек балбан. – Бишкек: Бийиктик,2003. – 152 б.
25. Симаков Г.Н. Общественные функции киргизских народных развлечений в конце XIX-начале XX вв. – Л.: Наука, 1984. – 229 с.
26. Чекиров Сарыгул 1936 г.р. село Чым-Коргон, Чым-Коргонский аильный округ, Кеминский район, Чуйская область КР.
27. Эр Солтоной баяны / Түз.: Кушубек Исан уулу Качыбеков. – Бишкек: Илим, 2008. – 164 б.
28. Эркалы Өскөналы. Кудай сүйгөн Куйручук. – Бишкек: Бийиктик, 2011. – 608 б.

Казакбаев А.Д.

Кыргызский национальный университет им. Ж. Баласагына

УДК 940/99(575.2)

**НАЦИОНАЛЬНЫЕ ВИДЫ БОРЬБЫ КЫРГЫЗОВ:
ПЕШАЯ «КУРЕШ»И КОННАЯ «ОДАРЫШ»
В ПРЕДВОЕННЫЕ И ВОЕННЫЕ ГОДЫ: (1938-1945 гг.)**

16 ноября 1938 года Всесоюзный комитет по делам ФК и спорту при СНК СССР издал приказ №633 – «О развитии борьбы вольного стиля». В тексте приказа было сказано: «Борьба вольного стиля в СССР, сложившаяся из наиболее ценных элементов национальных видов борьбы нашего необъятного Союза (грузинской, таджикской, казахской, узбекской, киргизской, татарской, карачаевской) и некоторых лучших приемов из других видов борьбы, представляет собой чрезвычайно ценный по своему многообразию техники и оборонному значению вид спорта».

Исходя из вышеизложенного, комитет приказывал:

1) Организовать секции борьбы вольного стиля при всех республиканских, краевых, областных и городских комитетах по делам физкультуры и спорта.

2) В республиках, краях и областях, в которых национальные виды борьбы пользуются популярностью среди местного населения, организовать и укрепить спортивную работу по данным видам борьбы: а) организовать систематические занятия и тренировки по национальным видам борьбы, создав для этого все необходимые условия: инструктаж, инвентарь и оборудование. б) разработать правила соревнований, отображающие национальные особенности борьбы. в) включить в спортивный календарь мероприятия по национальной борьбе, а также борьбе вольного стиля, учитывая местные особенности.

3) В целях укрепления материальной базы республиканским, краевым, областным и городским комитетам по делам физкультуры и спорта предусмотреть в своих сметах расходы, связанные с развитием борьбы вольного стиля, а в национальных районах – национальной борьбы [10, л. 231-232]

В то же время в Киргизии на рабочем совещании районного и фрунзенского городского физкультурного актива председатель республиканского комитета ФК и спорта при СНК Кирг.ССР А.Атаходжаев, обращаясь к присутствующим, с определенной долей упрека вопрошал: «Если для развития европейских видов спорта требуется инвентарь и оборудование, то для развития национальных видов спорта разве не нужен... и почему мы не проводим соревнования по курешу, оодарышу?». В итоге не получив более менее вразумительного ответа А.Атаходжаев заключил: «В календарь 1939 года эти виды надо включить и провести в первую очередь. Одновременно выявив провалы в работе». Не забыл он и напомнить: «Национальные виды спорта – основа втягивания молодежи коренной национальности в физкультуру»[8, л. 21].

Работа по исправлению «провалов» в первую очередь началась с подготовки кадров по национальной борьбе. В 1939 г. с 15 сентября по 17 октября прошли одномесячные курсы подготовки физоргов колхозов-совхозов. В учебный план в качестве ознакомления были запланированы практические занятия по поясной борьбе «куреш» в количестве 10 ч. [9, л. 156].

В 1940 году с 16 по 26 декабря 1940 года комитетом по делам ФК и спорта при СНК Кирг.ССР были проведены первые Всекиргизские десятидневные учебные сборы инструкторов-общественников по национальной борьбе «куреш».

К участию в сборе привлекались 30 человек из числа активистов и лучших борцов. От Джалал-Абадской и Ошской областей по 10 человек, из Тянь-Шанской области – 6 человек, от Фрунзенской области – 5 человек.

Целью семинара являлось подготовка преподавателей-тренеров и судей по национальной борьбе «куреш». Учебный план и программа сбора предусматривала теоретические и практические занятия [12, л. 25]

Учебный план и программа сборов были составлены инспектором по тяжелой атлетике А.К.Абрамовым и начальником учебно-спортивного отдела А.Астаховым.

На эти десятидневные сборы по смете было израсходовано 12940 рублей (питание, общежитие, аренда помещений, проезд, суточные, а также оплата преподавателям и услуги переводчика) [12, л. 30].

В 1940 году на стол уже нового, назначенного вместо А.Атаходжаева, председателя комитета по делам ФК и спорта при СНК Кирг.ССР В.Савельева легли правила соревнований по казахской поясной борьбе «казахша курес», утвержденные комитетом по делам ФК и спорта при СНК Каз.ССР тем же годом.

Очевидно, понимая необходимость переработки временных правил разработанных еще в 1934 году, накануне проведения первого по счету первенства Киргизии по национальной борьбе «куреш» в 1940 году В.Савельев на полях титульной страницы правил «казахша курес» от руки делает пометку: «В спортинспекцию – продумайте правила по киргизской борьбе, что можно использовать из этого правила» [13, л. 16].

Примечательно что, несмотря на существенные сходства с казахской поясной борьбой, в основу новых правил была положена, как записано в документе: «в основном киргизская борьба, ибо последняя богаче и разнообразней приемами». К разработке данных правил составитель мастер спорта СССР по тяжелой атлетике и разрядник по французской борьбе А.К.Абрамов привлек лучших представителей кыргызской борьбы «куреш» – Мамарасулова и Катаганова [12, л. 19].

Утвержденные в 1940 г. правила борьбы состояли из 19 пунктов [12, л. 24-25]. Существенно дополняли данные правила пункты с требованиями – санитарно-гигиеническими и по оборудованию мест для соревнований. Дело в том, что правилами 1934 года допускалось при отсутствии борцовского ковра проводить соревнования по борьбе «куреш» на естественной местности. Т.е. по старинке на мягкой земле, покрытой травой и очищенной от камней и кочек. По новым правилам все соревнования должны были проходить на специальном борцовском ковре [12, л. 28].

По замыслу разработчиков введение настоящих правил позволяли не только стимулировать рост техники курешистов, но и служили целям пропаганды этого вида спорта, чрезвычайно интересного и имеющего большое прикладное и воспитательное значение. А также способствовали популяризации национальной борьбы на основе комплекса ГТО [12, л. 19].

Заметим, что разработчики правил в лице республиканского комитета по делам ФК и спорта при СНК Кирг.ССР, видимо придерживаясь принципа совершенству нет предела, просило всех физкультурников имеющих, какие либо замечания, дополнения или изменения касательно новых правил направлять их в учебно-спортивный отдел [12, л. 18].

С момента утверждения данные правила стали обязательными для всех официальных открытых и закрытых соревнований по борьбе «куреш» проводимых на территории Киргизской ССР вплоть до 1951 года (в том году были утверждены новые правила).

Накануне первого по счету республиканского первенства по национальной борьбе «куреш», очень кстати, Всесоюзный комитет по делам ФК и спорта при СНК СССР принимает важное решение, значительно способствовавшее популяризации, а самое главное формированию мотивации (т.е. стимулированию) занимающихся национальными видами борьбы.

25 июня 1939 года Всесоюзный комитет издает приказ №277, в котором излагалось:

1. Учитывая национальные особенности и традиции народностей Советского Союза, и придавая особое значение необходимости развития национальных видов спорта: **РАЗРЕШАЕТСЯ НАГРАЖДАТЬ ПРИЗАМИ** победителей в командных и индивидуальных спортивных соревнованиях по национальным видам спорта (конные виды, борьба, соревнования на оленях и т. п.) проводимых в национальных соревнованиях и празднествах в союзных и автономных республиках СССР.

2. По командным соревнованиям – команду выигравшую первенство (по указанным видам спорта) в республиканских или областных соревнованиях награждать переходящим или постоянным призом и грамотой соответствующего комитета, а личный состав команды жетонами и грамотами.

3. По личным соревнованиям – победителей (1, 2, 3 места) награждать призами. Занявшим первые места присваивать звание **ЧЕМПИОНА** национальной республики или автономной области.

4. О командах-победительницах и победителях в личных соревнованиях (персонально) сообщать в комитет по делам физкультуры и спорта СССР с характеристикой каждого победителя и команды в целом [14, л. 53].

Изложенные в данном приказе положения полностью реализовались на первенстве Киргизии по борьбе «куреш» в 1940 году.

8 октября 1940 года республиканский комитет по делам ФК и спорта при СНК Кирг.ССР издает приказ № 277, в котором говорилось:

В ознаменование 15-летия со дня смерти Великого полководца РККА тов. Фрунзе и посвященное 15-летию Республики провести первенство по национальной борьбе «куреш» в г.Джалал-Абад с 25 по 28 октября 1940 года [14, л. 407].

Другой приказ за № 279, обязывал учебно-спортивный отдел комитета уточнить правила по национальной борьбе «куреш», а также провести практические занятия с участием вызванных для уточнения правил по борьбе «куреш» знатоков – Бекмуратова, Катаганова, Мамарасулова [14, л. 407].

9 октября 1940 года республиканский комитет по делам ФК и спорта при СНК Кирг.ССР издает очередной приказ за № 282 – «О проведении первенства Республики по национальной борьбе «куреш».

В тексте приказа отмечалось:

Придавая огромное значение развитию национальных видов спорта, пользующихся большой любовью широких слоев населения Киргизии, а также с целью правильного развития национальных видов спорта, привлечения трудящихся к занятиям физической культурой и спортом и обеспечением руководства со стороны комитетов по делам физкультуры и спорта, провести – первенство Киргизии по борьбе «куреш» 26-28 октября 1940 года в г.Джалал-Абаде, в целях широкого внедрения и популяризации национальной борьбы и выявления лучших борцов в каждой весовой категории [14, л. 412].

Для технического проведения соревнования по национальной борьбе «куреш» главным судьей был назначен А.К.Абрамов (к тому времени он судья республиканской категории по французской и национальной борьбе).

Чемпионами первого по счету первенства Киргизии по борьбе «куреш» стали:

В полулегком весе (53-58 кг.): Карымкулов (Дж.-Абад-я обл.). В легком весе (58-66 кг.): Халматов Х. (Дж.-Абад-я обл.). В среднем весе (66-72 кг.): Мамарасулов (Дж.-Абад-я обл.). В полутяжелом весе (72-80 кг.): Халматалиев (Дж.-Абад-я обл.). В тяжелом весе (80 кг. и выше): Кулмаев (Дж.-Абад.обл.).

Все занявшие первые места были награждены жетоном чемпиона, ценным призом и грамотой республиканского комитета по делам ФК и спорта при СНК Кирг.ССР. Призеры

были награждены ценным призом и грамотой республиканского комитета по делам ФК и спорта при СНК Кирг.ССР, без жетона.

Занявший второе место борец Д.Султаналиев (полутяж. вес) за высокую технику борьбы «куреш» был награжден именованным жетоном.

За образцовое обслуживание участников и за активное участие в работе судейской коллегии П.В.Афанасов и Гульчубаев были награждены грамотой республиканского комитета по делам ФК и спорта при СНК Кирг.ССР [14, л. 428].

Однако неприятной особенностью этого первенства стало отсутствие борцов из северных регионов Киргизии (участвовали борцы только 2-х южных областей).

За это упущение присутствовавший лично на первенстве в г.Джалал-Абаде председатель республиканского комитета по делам ФК и спорта при СНК Кирг.ССР В.Савельев, приказом № 293 от 27 октября 1940 г. указал председателям комитета физкультуры и спорта Фрунзенской и Иссык-Кульской области Е.Гольдману и Подольскому – «что они не поняли важности развития национальных видов спорта, в результате чего не обеспечили участия своих команд в данном первенстве».

В.Савельев в приказе также обязал областные, городские комитеты и районных инспекторов обратить самое серьезное внимание на организацию и систематическое проведение учебно-спортивной работы по национальной борьбе «куреш» [14, л. 428].

Но, несмотря на упущения со стороны отдельных руководителей по физкультуре положительных моментов все же было больше. В.Савельев об этом отмечал: «Проведенное Всекиргизское первенство по национальной борьбе, привлечшее огромное количество зрителей, говорит о том, что национальные виды спорта пользуются большой любовью коренного населения. В результате первенства республика получила 5 чемпионов Киргизии и более 80 человек борцов-организаторов, ныне проводящих физкультурную работу на общественных началах» [15, л. 34].

В дальнейшем начиная с 1944 года соревнования по борьбе «куреш» общереспубликанского масштаба будут проводиться регулярно.

Напомним, что в 1939 году А.К.Абрамов начертил схему устройства места для борьбы на летней спортплощадке [11, л. 29]. Эта схема выдержала необходимые требования – по гигиене и по технике безопасности.

Годом позже в 1940 году А.К.Абрамовым была разработана методика обучения борьбе «куреш» и впервые была дана исчерпывающая на то время характеристика этой национальной борьбе. Вот краткая выдержка из нее:

«Борьба «куреш» является одним из сильнейших средств физического воспитания колхозной молодежи. Потому, что как вид спорта воспитывает человека со значительной силой выносливостью, способного к длительной работе и короткой с крайним напряжением или не одной только частью двигательного аппарата, а всеми одинаково.

Борьба при сопротивлении противнику приучает к настойчивости и способности искать и находить выходы из всяких положений, а при нападении противника с твердой волей изучать и приспособливаться к его способностям, сохраняя хладнокровие и ориентируясь в постоянно меняющемся положении, находя нужный способ действий.

В борьбе противник стремиться не к преодолению пространства или веса, метрового предмета ограниченного формой или действием. В борьбе он пользуется весом, силой, инерцией своего тела и противника, а субъектом своих действий безграничных по количеству форм и размаха, имеет равного себе человека, так же стремящегося лучшими способами и точными действиями решить схватку в свою пользу. Это обстоятельство приводит обоих к необходимости мыслить, ибо каждый из них не ждет ни секунды и малейшую ошибку использует в целях победы.

Действие данного вида спорта на организм очень велико, а поэтому и требует к себе продуманного плана и метода работы в обучении и тренировке борца. Непродуманное, без

системное проведение занятий не только будет задерживать усвоение и отшлифовку того или иного материала, но и оказывать нежелательное влияние на здоровье занимающихся.

Следовательно, работа по «курешу» должна строиться на основе правильного и твердо выдержанного плана занятий. Такой подход к работе по борьбе служит залогом воспитания колхозных спортсменов с высокой техникой с прекрасными физическими данными: сила, выносливость, быстрота, а также и волевые качества: смелость, решительность и настойчивость» [12, л. 2].

В методику обучения борьбе «куреш» входила – характеристика и описание борьбы, план общефизической подготовки борца, а также схема урока по борьбе. Схема урока состояла из вводной части – 5 минут, подготовительной – 15-20 минут, основной части – 90 минут и заключительной – 5 минут [12, л. 5].

Основная часть урока обучения была построена на основе комплекса ГТО, что соответствовало постановлению Киргизского республиканского Совещания по физкультуре от 7-9 декабря 1939 года. В тексте постановления указывалось, чтобы вся работа по коренной перестройке физкультурной работы в Киргизии должна быть подчинена задаче перехода на новый утвержденный Правительством комплекс ГТО [9, л. 106].

Перестройка и переход физкультурной работы, в их числе и национальных видов борьбы, к обновленному комплексу ГТО был неслучаен. Геополитическая обстановка в мире требовало такого решения, так как часть Европы в близь западных границ СССР к этому времени уже была втянута в пучину Второй мировой войны.

В феврале 1941 года в честь 15-летия Киргизской ССР на фрунзенском ипподроме состоялись соревнования по конной борьбе «оодарыш», в котором участвовали до 50 борцов. В то же время в клубе Интергельпо и Комвуза прошли матчевые встречи по борьбе «куреш» между командами Киргизии и Казахстана [16, л. 169].

В канун начала Великой Отечественной войны 31 мая 1941 года комитетом по делам ФК и спорта при СНК Кирг.ССР было принято положение – «О классификации по киргизской поясной борьбе куреш». Введение классификации имело целью установление и присвоение спортивных разрядов. Вместе с тем являлось – «стимулом систематического спортивного совершенствования и организацией учета квалифицированных физкультурников». Были установлены следующие классификации: боец 3-го, 2-го и 1-го разрядов [12, л. 17].

Одними из первых спортивные разряды получили курешисты Ошской области. Так к осени 1941 года классификацию боец 3-го разряда получили 12 курешистов из этой южной области Киргизии. Среди них были и отличившиеся на первенстве Киргизии 1940 года. Это – П.Сыдыков, Ю.Ергашев, М.Раджапов, а также Д.Султаналиев, который был отмечен за лучшую технику борьбы именованным жетоном первенства [17, л. 99].

Данные курешисты отличились и во время товарищеской встречи между районными командами Ошской области (Гульчинской, Узгенской, Ошской и г.Ош) по борьбе «куреш» организованных в честь 23-й годовщины РККА. Встреча состоялась 23 февраля 1941 года. Лучше всего подготовленными оказались команды г.Ош и Узгенского района [12, л. 10].

После вероломного нападения фашистской Германии на СССР 22 июня 1941 года представители национальных видов борьбы – Сатыбалды Омурбеков, Торобек Абакиров, Кулжыгач Чолпонбаев, Шадыков Аулгазы, Тыналиев Дж., Токторбаев С., Горбылев А., Иван Михайлюк и многие другие встали в ряды РККА. Борцы пешей «куреш» и конной борьбы «оодарыш» проявили себя на передовой отважными и смелыми воинами. А один из них – Самат Садыков (1920, с.Кара-Сай, Ош. обл. – 1945, г.Фризаак, ПНР) на века вписал свое имя в списки героев Великой Отечественной войны 1941-45 гг.

С молодых лет Садыков рос на гриве коня, а позже овладев навыками конной борьбы «оодарыш» и пешей борьбы на поясах «куреш» по ферганским правилам, он не единожды

становился победителем и призером на различных районных состязаниях. Неудивительно, что после призыва в ряды РККА в октябре 1940 года он стал служить в кавалерии. Во время войны кавалерийский эскадрон Самата Садыкова умело действовал во всех боях в составе Центрального, Западного, Брянского, 1-го Белорусского фронтов. Кавалерист-гвардеец погиб в мае 1945 года. За проявленные исключительное мужество и героизм при Висло-Одерской операции Самат Садыков был удостоен высокого звания Героя СССР посмертно. Ежегодно начиная с 2003 года, традиционно 9 мая в г.Бишкеке проходит любительский турнир памяти Самата Садыкова по поясной борьбе «Ляйляк куреш».

С началом войны мероприятий по борьбе «куреш» и «оодарыш» естественно поубавилось. В годы войны многие научные и учебные коллективы из временно оккупированных фашистами территорий были эвакуированы в Киргизию. В их числе был и Ленинградский институт физкультуры им. П.Ф.Лесгафта. Профессорско-преподавательский состав и студенты знаменитого учебного заведения, безусловно, поспособствовали дальнейшему изучению и развитию национальных видов спорта. Например, в феврале 1944 г. на научно-методической конференции по вопросам методики физического воспитания был заслушан доклад И.Лифшица «Национальные виды физических упражнений и спорта у киргизов по эпосу-трилогии «Манас».

Вынужденное затишье в сфере физкультуры и спорта в целом, и по национальным видам спорта в частности было прервано в 1943 году. Об этом в отчете – «О работе физкультурных организаций Киргизской ССР за 1943 год» отмечалось: «Впервые за последние годы в 1943 году в целом ряде сельских районов проводились массовые соревнования по национальным видам спорта: куреш, оодарыш, кок-бар. В большинстве районов проведение этих мероприятий было приурочено к открытию сельскохозяйственных выставок. К примеру, можно привести одно из проводимых таких соревнований по Иссык-Кульскому району прошедшее 5 декабря. В соревновании приняли участие все 36 колхозов района. В день открытия соревнования помимо 200 участников на конях съехались со всех колхозов в качестве гостей и зрителей более 3000 человек». Такие же масштабные спортивные праздники прошли в районах – Фрунзенской, Ошской, Джалал-Абадской и Тянь-Шанской областей [18, л. 25].

Об оживлении спортивной жизни свидетельствуют и возобновившиеся традиционные Среднеазиатские спартакиады. Они стартовали в 1943 году в г.Алма-Аты. В 1944 году состоялись в Ташкенте, а в 1945 году во Фрунзе. К сожалению, в программу данных спартакиад не вошли национальные виды спорта. Хотя заметим, что на закрытии алма-атинской спартакиады на республиканском ипподроме состоялся праздник, посвященный национальным видам спорта. На них образцово-показательно выступили мастера поясной борьбы «куреш» и конной борьбы «аударыспак».

В следующем 1944 году произошли еще ряд масштабных праздничных мероприятий физкультурников Киргизии.

16-20 июля 1944 года во Фрунзе прошла Первая Всекиргизская спартакиада. Здесь немного отвлекаясь от темы, обратим внимание на статус спартакиады – Первая Всекиргизская. Именно так она значится в архивных документах. Однако такой же статус носила спартакиада, прошедшая в 1934 году. Но видимо к повторению прошедшего подтолкнуло, во-первых, крупные успехи советского народа по разгрому фашистских агрессоров, во-вторых, приказ Всесоюзного комитета по делам ФК и спорта при СНК СССР №277 1939 года. Т.е. победителей и призеров спартакиады 1934 года по национальным видам спорта не награждали жетонами и призами, а победителям не присваивались звания – Чемпиона. Хотя заметим, по логике она должна была проходить как – Вторая Всекиргизская спартакиада.

На спартакиаде первенство по семи видам спорта оспаривали команды пяти областей и столицы. Отдельной командой участвовали студенты института физкультуры им.

П.Ф.Лесгафта. Из национальных видов спорта в программу спартакиады был включен только – «куреш».

Всекиргизскую спартакиаду предваряли областные спартакиады физкультурников. Так, спартакиада физкультурников Фрунзенской области закончилась 10 июля. Лучшими из лучших по борьбе «куреш» среди физкультурников этой области стали Текеев (полутяжелый вес), Сахнов (средний вес), Шарипов (полулегкий вес), Гугуев (легкий вес). Названные физкультурники были делегированы от Фрунзенской области на Всекиргизскую спартакиаду [1, с. 3].

Чемпионами состязаний по борьбе «куреш» в рамках Первой Всекиргизской спартакиады стали – сержант-пограничник Калибергенов (Иссык-Кульская обл.), Ботаев (Тянь-Шанская обл.), Текеев (Фрунзенская обл.). Командное первое место по «куреш» завоевала – Ошская область [2, с. 3]. Заметим, данная спартакиада открыла имена талантливых борцов прибывших в Киргизию на эвакуацию. Так чемпионами стали Н.Зюняев (полулегкий вес), С.Саркисов (полутяжелый вес) из Ошской области.

Только отгремели победные залпы в честь разгрома немецко-фашистских войск в мае 1945 года, а уже с 26 августа по 3 сентября в г.Фрунзе состоялась – Вторая республиканская спартакиада Киргизской ССР. По сложившейся традиции ее предваряли областные спартакиады. Так, 22 августа закончилась областная спартакиада Фрунзенской области длившаяся четыре дня. Первое место по борьбе «куреш» заняли: в полутяжелом весе Семенов (Сталинский р-н), в среднем – чемпион спартакиады 1944 года Текеев (Сталинский р-н), в тяжелом – Федюшин (Калининский р-н) [3, с. 4].

Лучшие курешисты, победители региональных спартакиад, собрались на арене фрунзенского госцирка в рамках Второй республиканской спартакиады. Первое место осталось за командой столицы республики – г.Фрунзе. Звание чемпионов получили: в полулегком весе мл. лейтенант милиции Мукеев (г.Фрунзе), в легком – рабочий Карабалтинского сахзавода Лобада (Фрунзенская обл.), в среднем – курсант школы милиции Шантагулов (г.Фрунзе), в полутяжелом – лейтенант УНКВД Михайлюк (г.Фрунзе), и в тяжелом – работник артели «Джаны-Куч» Ат-Башинского района Касымалы Сарыкбаев (Тянь-Шанская обл.) [4, с. 2].

Обратим внимание на анкеты участников спартакиады 1945 года:

Ф. И. О.	Национальность	Область, город	Место, кем работает	Образование	Стаж 3-й физк. (год)
Каримбетов	кыргыз	Фрунзенская	рабочий	4 кл.	1
Горбылев А.	русский	Фрунзенская	рабочий	7 кл.	5
Семенов М.	карачаевец	Фрунзенская	колхозник	7 кл.	5
Текеев О.	карачаевец	Фрунзенская	служащий	сред.	5
Абдурахматов Т.	татарин	г. Фрунзе	курсант шк. милиции	7 кл.	1
Гайфуров И.	татарин	г. Фрунзе	курсант шк. милиции	сред.	1
Шантагулов Д.	татарин	г. Фрунзе	курсант шк. милиции	7 кл.	1
Изагалиев Б.	узбек	г. Фрунзе	курсант шк. милиции	7 кл.	1
Джанызаков	кыргыз	Фрунзенская	сотрудник УНКВД	сред.	7

Муратбаев	кыргыз	Фрунзенская	сотрудник УНКВД	выс.	5
Шаршеев	кыргыз	Фрунзенская	рабочий	сред.	4
Кадралиев	кыргыз	Фрунзенская	рабочий	сред.	4
Лобада	украинец	Фрунзенская	рабочий	-	-
Сенин	русский	Фрунзенская	рабочий	сред.	4
Мукеев Д.	казах	г. Фрунзе	сотрудник УНКВД	сред.	9
Михайлюк И.	украинец	г. Фрунзе	сотрудник УНКВД	сред.	14
Шадыков А.	кыргыз	Таласская	колхозник	1 кл.	-
Тыналиев Дж.	кыргыз	Таласская	колхозник	2 кл.	-
Токторбаев С.	кыргыз	Таласская	колхозник	4 кл.	-
Файзиев	-	Дж-Абадская	колхозник	2 кл.	2
Дабаркулов С.	-	Дж-Абадская	колхозник	1 кл.	1
Базарбаев	-	Дж-Абадская	колхозник	4 кл.	3
Сатыпов А.	-	Дж-Абадская	колхозник	1 кл.	5
Юлдашев	-	Дж-Абадская	колхозник	5 кл.	2
Шевляков	русский	Дж-Абадская	рабочий	8 кл.	2
Сапаралиев Б.	кыргыз	Тянь-Шан-ая	колхозник	9 кл.	2
Зарипов Ф.	узбек	Тянь-Шан-ая	рабочий	7 кл.	3
Сарыкбаев	кыргыз	Тян-Шан-ая	рабочий	7 кл.	-
Ботаев	кыргыз	Тян-Шан-ая	колхозник	7 кл.	-
Зюняев Н.	русский	Ошская	колхозник	6 кл.	5
Калибергенов	казах	Иссык-Кул-я	пограничник	-	-
Шоруков Б.	кыргыз	Сб.респ.спортком.	-	-	-
Кадырбаев К.	кыргыз	Сб. рес.спортком.	студент СХИ	-	-
Курманов	кыргыз	Сб. рес.спортком.	студент	-	-
Алжанбаев	кыргыз	Сб.рес. спортком.	студент	-	-

Таким образом, согласно данным таблицы [19], представляется возможным узнать, что по национальному составу из 35 участников преобладали курешисты коренной национальности – 15 человек (42,9%); русских – 4 ч., татарины – 3 ч., узбеков, казахов, карачаевцев, украинцев – по 2 ч. (25,7%); национальности пяти курешистов из Джалал-Абадской области указаны не были, что составило – 14,7%.

По социальному статусу более всего преобладали трудящиеся колхозов-совхозов – 34,3% (12 ч.). Далее следуют рабочие (заводов, фабрик, артелей, МТС) – 25,7% (9 ч.). На этой спартакиаде активную позицию проявили представители правоохранительной системы (курсанты, сотрудники) – 22,8% (8 ч.). Малочисленными оказались представители

учащейся молодежи – 8,6% (3 ч.), служащих – 2,8% (1 ч.), и других силовых ведомств – 2,8% (1 пограничник). Социальный статус одного курешиста не указан – 2,8%.

По анкетам курешистов следует, что подавляющее большинство из них не имели среднего образования – 57,1% (20 ч.); оно имелось у 8-и участников (22,8%); высшее образование согласно анкете имелось у 1-го курешиста.

На спартакиаде 1945 года самой представительной оказалась команда Фрунзенской области, 10 курешистов. А самой малочисленной – Ошская, всего 1 курешист. Однако стоит заметить, что представители Иссык-Кульской области не в полной мере заполнили анкеты спортсменов, вследствие чего осталось неизвестным данные участников соревнований по борьбе «куреш» от команды Прииссыкуля (кол-во, нац-ть, соц. положение и пр.). Также заметим, Таласская область, отмежевываясь от Фрунзенской области в 1944 году, выступила на спартакиаде самостоятельной командой.

По итогам данной спартакиады были присвоены спортивные разряды: Ботаев, Михайлюк, Мукеев – I разряд; Исогалиев, Шантагулов, Калибергенов – II разряд.

Интересен рассказ чемпиона спартакиады 1945 г., младшего офицера милиции, казаха Давлетча Мукеева, о становлении его как курешиста: «Человек со значком «Динамо» или «Буревестник» на груди вызывал у меня восхищение! Я был неперменным зрителем всех состязаний на стадионе и спортивных площадках столицы Киргизии. В 1938 году, когда мне было 12 лет, я с друзьями организовал детскую футбольную команду. С каким увлечением гоняли мы футбольный мяч, стараясь подражать взрослым. Это положило начало моей регулярной физкультурной тренировке. Позже я занимался футболом, акробатикой и легкой атлетикой. Длительная и многосторонняя подготовка позволила мне прийти к такому интересному и трудному виду спорта как куреш – киргизская национальная борьба. В 1944 году на республиканской спартакиаде я занял второе место. Моей мечтой было добиться первенства. Я усилил тренировку, ежедневно упражнялся с гириями и на турнике, учился приемам у тренера, в борьбе с товарищами. В нынешнем году я занял первое место в куреше в полулегком весе» [5, с. 3].

Известно, что некоторые высококвалифицированные курешисты 30-40-50-х годов пришли в национальную борьбу из других видов спорта, а отдельные из них даже успешно сочетали, одновременно выступая на состязаниях по нескольким видам. Например, тот же Д.Мукеев активно выступал в легкой атлетике, играл за футбольную команду республиканского Совета «Динамо». А признанный одним из лучших курешистов 1946 г. Кудайберген Кадырбаев (уроженец Тянь-Шанской обл., студент СХИ) к 1950 году имел звание 4-х кратного чемпиона Киргизской ССР по классической борьбе. Еще один курешист-динамовец И.К.Михайлюк совершенно справедливо слыл талантливым и универсальным спортсменом.

Михайлюк прибыв в 1936 году (в возрасте 24 лет) в Киргизскую ССР, проявил интерес к национальной борьбе, быстро влившись в ряды курешистов. Михайлюк, будучи ст. инструктором ДСО «Динамо» играл в одноименной футбольной команде, быстро бегал на короткие дистанции, отлично боролся в классической борьбе. Но более всего он преуспел в тяжелой атлетике, выполнив норматив мастера спорта СССР (4-е место на чемпионате СССР 1940 г., г.Минск). В довоенные 1939-40 годы он, выступая на республиканских и всесоюзных соревнованиях, установил 12 рекордов Киргизской ССР в сумме троеборья. Михайлюк с октября 1941 года на передовой. Бойцом отдельной ударной стрелковой бригады он защищал Москву, участвовал в освобождении Великих Лук, Невеля, Полоцка, был ранен семь раз. Но фронтовые «болячки» не погасили интерес Михайлюка к спорту. Вернувшись с фронта, он деятельно включился в физкультурно-спортивную жизнь Киргизии, о чем, в частности свидетельствует его победа на Второй республиканской спартакиаде Киргизской ССР 1945 года по борьбе «куреш», и присвоение ему I разряда. Кроме того, он организовал и руководил секцией по борьбе

«куреш» в г.Фрунзе. Активно он участвовал и в судействе соревнований по борьбе «куреш». Примечательно, что в 1949 году И.Михайлюк одним из первых из числа курешистов за безупречную работу и общественную деятельность по развитию физкультурного движения в Киргизии был награжден нагрудным знаком Всесоюзного комитета по делам ФК и спорта при СМ СССР – «Отличник физической культуры». Кстати одновременно с ним этим знаком был награжден судья республиканской категории по борьбе «куреш» А.Умаралиев, выпускник курсов по подготовке инструкторов-физкультурников ВСФК при СНК Кирг.ССР 1937 года.

В 1945 году возобновилась традиция проводить Всесоюзные парады физкультурников (Киргизия в ней участвовала с 1937 г.), и в июле месяце в г.Москве лучшие физкультурники-курешисты в составе делегации от Киргизской ССР выступили на них, демонстрируя элементы техники национальной поясной борьбы [6, с. 4]. С высокой трибуны Мавзолея ее узрели И.Сталин, Г.Жуков, посол США в СССР У.Гарриман, генерал армии США Д.Эйзенхауэр и другие высокие гости.

Другим значимым событием в культурной и спортивной жизни Киргизии лета 1945 года стало грандиозное народное празднество в честь 85-летия выдающегося музыканта Муратаалы Куренкеева в колхозе «Каинда» Фрунзенской области. В числе многотысячных гостей были – председатель Президиума ВС Кирг.ССР М.Токобаев, председатель СНК Кирг.ССР Т.Кулатов. После митинга на зеленой лужайке начались соревнования по национальным видам спорта – «куреш», «оодарыш» и другие [7, с. 3].

В начале победного 1945 года комитет по делам ФК и спорта при СНК Кирг.ССР издал ряд приказов направленных на развитие спортивной работы в республике. В них в числе других организационных вопросов, в отдельных пунктах особо указывалось о необходимости усиления работы по пропаганде национальных видов спорта, создания коллективов и секций по ним, и проведении соревнований на местах [20, л. 2-7-8].

Об исполнении решений данных приказов (в плане улучшения работы по национальным видам борьбы) представляется возможным проследить по отчетам областных комитетов по делам ФК и спорта за 1945 год.

Так Тянь-Шанский областной комитет рапортовал об успешно подготовленных в течение года 14 разрядников по борьбе «куреш» [21, л. 82].

Фрунзенский облкомитет докладывал о работе районных спортивных секций по вольной борьбе «самбо» и национальной борьбе охватившей в своих рядах 517 человек. Лучше дела обстояли в Ивановском, Краснореченском и Ротфронтском коллективах физкультуры [21, л. 36-40].

В отчете Иссык-Кульской области отмечалось об организаторских способностях физрука Водолажко, создавшего секцию по борьбе «куреш» в коллективе физкультуры при Погранкомендатуре (г.Пржевальск) [21, л. 54].

А в отчете работы Фрунзенского городского комитета говорилось о созданной при горкомитете спортивной секции по борьбе «куреш» под руководством И.Михайлюка [21, л. 62].

Кстати в том же 1945 году судейский корпус по борьбе «куреш» качественно пополнился двумя судьями республиканской категории (Умаралиев, Михайлюк) и одним III категории (Муратбаев) [20, л. 42].

В целом можно заметить, что начиная с середины 40-х годов, интерес к изучению национальных видов спорта только возрос. 18 января 1945 года на основании Президиума НМС Всесоюзный комитет по делам ФК и спорта при СНК СССР издал приказ – «О развитии работы по национальным видам спорта». В нем особо ставился вопрос об изучении народных видов спорта и игр у всех народов СССР с целью обобщения и включения их в комплекс ГТО. Были сделаны предложения по организации массовых состязаний по национальным видам спорта, включению их в программу школьного

физического воспитания. О серьезности начатой работы свидетельствовала инструкция ЦНИИФК, поступившая всем комитетам по делам ФК и спорта союзных и автономных республик.

Основными задачами научно-исследовательская работа имело: а) изучение национальных видов физических упражнений и отбор ценных из них; б) регламентацию правил соревнований по национальным видам спорта и спортивных игр; в) подготовку материалов для включения национальных видов физических упражнений в программы физического воспитания учебных заведений и воинских формирований национальных республик.

Для обсуждения организации работы ЦНИИФК предлагало комитетам по делам ФК и спорта союзных и автономных республик созвать специальное совещание с приглашением на них представителей заинтересованных организаций, учреждений и частных лиц.

Для плодотворного руководства работой ЦНИИФК предложило создание специальной комиссии, имеющей своей задачей, в первую очередь: а) определение перечня намечаемых к изучению национальных видов физических упражнений с привлечение к этой работе знатоков, а также заинтересованных учреждений и организаций; б) организация сбора материалов по отдельным видам физических упражнений; в) анализ собранного материала, производство отбора ценных видов физических упражнений, а также составление предложений по использованию их в практической работе.

Для решения этих задач специальная комиссия ЦНИИФК разработала схему для описания национальных видов физических упражнений.

Количественный состав комиссии рекомендовалось установить 7-10 компетентных лиц под руководством председателя комитетов по делам ФК и спорта союзных и автономных республик. По окончании работы комиссии все материалы необходимо было направить в ЦНИИФК [18, л. 31-33].

Литература:

1. Советская Киргизия. – 1944. -№ 140. -14 июля.
2. Советская Киргизия.– 1944. -№146. -22 июля.
3. Советская Киргизия . – 1945. - №169. -28 августа.
4. Советская Киргизия. – 1945. -№177. -8 сентября.
5. Советская Киргизия. – 1945. -№198. -7 октября.
6. Советская Киргизия. – 1945. -№227. -13 ноября.
7. Советская Киргизия. – 1945. - №113. - 10 июня.
8. ЦГА КР. фонд 672, оп. 4, ед. хр. 16
9. ЦГА КР. фонд 672, оп. 5, ед. хр. 3
10. ЦГА КР. фонд 672, оп. 5, ед. хр. 21
11. ЦГА КР. фонд 672, оп. 5, ед. хр. 25
12. ЦГА КР. фонд 672, оп. 6, ед. хр. 37
13. ЦГА КР. фонд 672, оп. 6, ед. хр. 22
14. ЦГА КР. фонд 672, оп. 6, ед. хр. 27
15. ЦГА КР. фонд 672, оп. 7, ед. хр. 2
16. ЦГА КР. фонд 672, оп. 7, ед. хр. 33
17. ЦГА КР. фонд 672, оп. 7, ед. хр. 50
18. ЦГА КР. фонд 672, оп. 7, ед. хр. 15
19. ЦГА КР. фонд 672, оп. 7, ед. хр. 31
20. ЦГА КР. фонд 672, оп. 7, ед. хр. 24
21. ЦГА КР. фонд 672, оп. 7, ед. хр. 26

Кемелова В. К.

Кыргызский национальный университет им. Ж. Баласагына

НЕВРОЛОГИЧЕСКИЕ ПОСТТРАВМАТИЧЕСКИЕ РАССТРОЙСТВА У ПОСТРАДАВШИХ ЛИЦ – УЧАСТНИКОВ АПРЕЛЬСКИХ СОБЫТИЙ

Проблема медико-психологических последствий чрезвычайных ситуаций, катастроф, стихийных бедствий, локальных войн и вооруженных конфликтов вызывает серьезную озабоченность из-за выраженности и негативного влияния на психическое здоровье населения в целом. Травматический стресс неблагоприятно сказывается, на жизнедеятельности человека проявляясь тревожностью. А тревожность может вызывать состояние беспокойства, напряжения, нарушение поведения. Безусловно, тревога лежит в основе любых изменений психического состояния и поведения, обусловленных психическим стрессом. Наиболее болезненным является травматический стресс, который наступает в результате таких опасных для жизни событий, как военные конфликты, стихийные бедствия, автокатастрофы, физическое насилие и т.д. В последней международной классификации болезней (МКБ–10) выделена рубрика F43.1 Посттравматическое стрессовое расстройство (ПТСР).

Для возникновения ПТСР необходимо, чтобы человек испытал действие стрессора, выходящего за рамки обычного человеческого опыта и способного вызвать дистресс. К такого рода стрессорам мы относим серьезную угрозу для жизни или физической целостности, вынужденное убийство (ранение) человека, серьезное физическое повреждение (ранение), смерть или калечащее ранение [4]. Посттравматические стрессовые расстройства можно определить как состояние, которое развивается у человека, испытавшего эмоциональный или физический стресс достаточной выраженности, способный быть травматичным практически для любого человека [1]. Посттравматическое стрессовое расстройство проявляется в виде тревожности, депрессии, раздражительности, эмоциональной отчужденности, навязчивых переживаний, импульсивности, враждебности, нарушениями сна с кошмарными сновидениями, посещают мысли о самоубийстве.

Близкие люди должны создавать атмосферу, в которой можно ощущать себя в безопасности, выговориться, обсудить со своими близкими пережитое [3]. Отсутствие видимых сдвигов в сторону улучшения условий жизни большинства людей, разочарования в происходящих переменах, ухудшение материального положения, страх за свое будущее и будущее своих близких как действие хронического стресса, воздействует на поведение и деятельность. Одни оставаясь наедине со своей проблемой, будучи в состоянии безысходности совершают суицидальные попытки. Другие – активно пытаются изменить ситуацию. В свете событий произошедших в Кыргызстане с политической нестабильностью и со сменой власти в апреле 2010г. политически активная часть населения в г.Бишкек получили огнестрельные ранения различной тяжести. При этом испытав воздействие сильного психотравмирующего стрессора: с одной стороны ясно осознаваемое чувство угрозы для жизни, ранения, боли, а с другой стороны психоэмоциональный стресс, связанный с гибелью на глазах рядом стоящих людей.

Целью настоящего исследования было определить уровень тревожности и провести сравнительное изучение уровня тревожности из числа пациентов между группой пострадавших лиц – участников апрельских событий (УАС) 2010г. в г.Бишкек (n=38), проходивших этап медицинской реабилитации в Кыргызском НИИ Курортологии и Восстановительного Лечения (КНИИКиВЛ) и группой суицидентов (попытка к самоубийству) (n=40), получающих лечение в отделении токсикологии Бишкекского научно-исследовательского центра Травматологии и Ортопедии (БНИИЦТО).

В качестве метода обследования было использовано структурированное интервью и тестирование по опроснику Дж. Тейлора.

Сопоставляя, характеристики тревожности между этими группами были выявлены достоверные различия. Тестирование выявило, что у суицидентов более выражен высокий уровень тревоги (34,2%), чем среди пострадавших лиц (УАС) (27,5%). Тогда как средний уровень с тенденцией к высокому чаще среди пострадавших лиц (УАС) (40,0%), чем у суицидентов (26,3%).

Хронический стресс в условиях длительного периода нестабильности, социальной и финансовой незащищенности может стать причиной тревоги и депрессии. Как отмечено во многих научных трудах [5,6], депрессия в большинстве случаев является одной из наиболее распространенных причин, вызывающих страдания, которая может привести к самоубийству.

В состоянии депрессии человек чувствует неуверенность в завтрашнем дне, свою беспомощность и бесполезность. Сравнительный анализ показал, что фактор бесполезности более характерен для суицидентов ($22,8 \pm 0,14$) и считают себя совершенно бесполезными, чем пострадавшие лица (УАС) ($20,6 \pm 1,6$) с достоверностью ($t=4,2$; $p<0,001$). Следует отметить, что материальное положение чаще беспокоит пострадавших лиц (УАС) ($23,6 \pm 0,18$), чем суицидентов ($21,1 \pm 0,12$) при достоверности ($t=3,2$; $p<0,01$).

Посттравматическое стрессовое расстройство проявляется симптоматикой в виде нарушения сна, когда человека посещают ночные кошмары или бессонница. Характерно, что пострадавшие лица (УАС) чаще видят кошмарные сновидения ($21,6 \pm 0,006$), чем суициденты ($20,9 \pm 0,16$) при достоверности различий ($t=3,3$; $p<0,01$). Иногда нарушения сна выглядят как постоянное раннее пробуждение, плохой сон усугубляет тяжелое состояние, возникает повышенная утомляемость, раздражительность. С другой стороны, возрастает агрессивность, возникает стремление решать все жизненные коллизии с помощью силового давления, при этом не обязательно применяется грубая физическая сила, это может быть и речевая и эмоциональная агрессивность.

В неврологическом статусе кроме инсомнии и цефалгии отмечались в основном рассеянная мелкоочаговая неврологическая симптоматика в виде глазодвигательных расстройств (горизонтальный нистагм, анизокория), незначительной анизорефлексии, симметричного снижения сухожильных рефлексов и астенический синдром.

Выявленные неврологические расстройства и психологические проблемы указывают на наличие симптомов посттравматического стрессового расстройства у вышеуказанных лиц и на необходимость психокоррекционной и психотерапевтической работы. Восстановительная психотерапия помогает больному справиться с чувством вины, обрести потерянное чувство контроля над окружающим, справиться с состоянием беспомощности и бессилия.

Вопросы лечения и медицинской нейрореабилитации лиц, перенесших травматическое стрессовое расстройство относятся к важнейшим проблемам системы здравоохранения. Этапная медицинская реабилитация и нейрореабилитация способствуют улучшению здоровья, восстановлению трудоспособности и скорой адаптации. Отечественными учеными, проводившие анализ эффективности использования реабилитационных мероприятий отмечена эффективность проводимого восстановительного лечения в КНИИКиВЛ пострадавшим при чрезвычайных ситуациях (ЧС). В комплексном лечении наряду с медикаментозной терапией показано назначение физиопроцедур, бальнеотерапии, массажа и лечебной гимнастики [2].

Учитывая, какой вред наносит посттравматический стресс организму, в особенности психическому здоровью необходимо на этапе лечения как можно раньше использовать нейрореабилитацию с определением характера и степени психоэмоционального

расстройства, нейровегетативных нарушений с коррекцией психосоматического статуса методами психотерапевтических, психофармакологических воздействий.

Литература:

1. Дмитриева, Е. А. Роль общественной организации в реабилитации и реадaptации участников боевых действий – М., 2009. – 262 с.
2. Нарбеков, О. Н. Султанмуратов М. Т. Обоснование, организация и проведение этапной медицинской реабилитации больных, пострадавших при чрезвычайных ситуациях (ЧС) // Медицина Кыргызстана. – 2010. – № 5. – С. 19 – 20.
3. Судаков, К. В. Системные механизмы эмоционального стресса– М.: Медицина, 1981. – 232 с.
4. Тарабрина, Н. В. Синдром посттравматических стрессовых нарушений: современное состояние и проблемы // Психол. журн. – 1992. – № 2. – С. 14 – 29.
5. Can posttraumatic stress disorder be prevented? Division of Psychiatry, Chaim Sheba Medical Center. – Israel, 2001. – P. 36 – 58.
6. Thornicroft, G., Tansella M. Mental Health Outcome Measures– Heidelberg: Springer Verlag. – 1996. – P. 432.
7. Wasserman, D. Suicide – an unnecessary death – London: Dunitz. – 2001. – P. 257.

Кемелова В.К

Кыргызский национальный университет им. Ж. Баласагына

ИЗМЕНЧИВОСТЬ СВОЙСТВ ВНИМАНИЯ ОТ СОСТОЯНИЯ НЕРВНОЙ СИСТЕМЫ

Чем труднее стоящая перед человеком задача, тем, очевидно, напряженнее, интенсивнее, углубленнее будет его внимание, и, наоборот, чем легче задача, тем менее углубленным будет его внимание. Внимание не только создает наилучшие условия для психической деятельности, но и помогает человеку своевременно реагировать на различные изменения в окружающей среде и в собственном организме [1,2]. Говорить о внимании, его наличии или отсутствии можно только применительно к какой-нибудь деятельности практической или теоретической. Человек внимателен, когда направленность его мыслей регулируется направленностью его деятельности, и оба направления при этом совпадают.

Внимание – это избирательная направленность на тот или иной объект и сосредоточенность на нем, углубленность в направленную на объект познавательную деятельность [8,10]. Процесс внимания характеризуют следующие свойства: концентрированность, устойчивость, объем, распределение и переключение.

Для работы наиболее важны параметры концентрации и устойчивости. Концентрация внимания предусматривает определение способности субъекта сохранять сосредоточенность на объекте внимания при наличии помех. Оценку концентрации внимания производят по интенсивности помех. Чем меньше круг объектов внимания, тем выше концентрация. Сосредоточение на объекте обеспечивает углубленное изучение познаваемых объектов и явлений, вносит ясность в представления человека о том или ином предмете. Устойчивость внимания – это способность субъекта не отклоняться от направленности психической активности и сохранять сосредоточенность на объекте внимания. Необходимым условием устойчивости внимания является разнообразие впечатлений или выполняемых действий, интерес [8,9,10]. Исследования особенностей внимания, несомненно, включает многочисленные

неразрешенные вопросы, как на физиологическом, так и на психологическом уровнях. Однако факты, приведенные в работе, показывают, что существует дефицит внимания, и мы в состоянии их зарегистрировать. Несмотря на то, что исследования внимания порождают многочисленные неразрешенные и сложные вопросы, они, несомненно, очень полезны, так как человеку необходимо знать приемы и способы, позволяющие ему научиться концентрировать свое внимание для удачной учебной или профессиональной деятельности.

Задачей настоящей работы было исследование некоторых особенностей внимания (избирательность, концентрация и устойчивость) у студентов, и на основе полученных данных подобрать упражнения для развития внимания, а также выработать рекомендации преподавателям.

Исследование проводилось на выборке студентов третьего курса различных факультетов КНУ им. Ж.Баласагына (58 человек). Средний возраст испытуемых 19–21 год.

Для решения поставленной задачи были использованы методика определения избирательности внимания и корректурный тест Бурдона-Рудика определения концентрации и устойчивости внимания [5,7].

Результаты уровня избирательности внимания показали, что из 25 общего количества слов у группы испытуемых средний показатель 20,4 при выполнении задания по времени в группе 195,9 секунд, что оценивалось как низкий уровень (3 балла) и значительным образом ухудшили показатели избирательности. Таким образом, у испытуемых уровень избирательности внимания низкий ввиду большого количества затраченного времени на выполнение задания более трех минут. Это объяснялось низкой работоспособностью нервной системы и установкой некоторых испытуемых найти все слова, а не на скорость выполнения задания. Полученные данные не противоречат литературным [11].

Корректурная проба Бурдона-Рудика позволила определить уровень концентрации и устойчивости внимания, так, у 13,8% испытуемых имелась низкая концентрация внимания ($K=27,2\%$), у них отмечались значительные колебания внимания, где все точки графика располагались в четырех зонах, что говорит о неустойчивом внимании. У 16,6% испытуемых была выявлена средняя концентрация внимания ($K=55,2\%$), отмечались значительные колебания внимания, где все точки графика располагались в трех зонах, что указывает на неустойчивость внимания. У 69,4% испытуемых имелась хорошая концентрация внимания ($K=77,0\%$), однако отмечались значительные колебания внимания в четырех зонах, что говорит о неустойчивом внимании. Динамика концентрации и устойчивости внимания представлена графически (рис.1).



Рис.1. Динамика концентрации и устойчивости внимания

Как видно из графика, у всех испытуемых отмечается неустойчивость внимания, что объясняется утомляемостью нервной системы, общим состоянием организма в данный момент времени, человек, который не очень хорошо чувствует себя физически, как правило, характеризуется неустойчивым вниманием. Некоторые испытуемые имели нарушение режима сна по разным причинам.

Устойчивость внимания может определяться разными причинами. Это могут быть и индивидуальные физиологические особенности человека, в частности свойства его нервной системы. Люди со слабой нервной системой или перевозбужденные могут довольно быстро утомляться, становиться импульсивными, некоторые испытуемые переспрашивали задание, тревожились; другие причины характеризуют психические состояния (возбужденность, заторможенность и т.п.), третьи соотносятся с внешними обстоятельствами осуществления деятельности, четвертые – с мотивацией (наличием или отсутствием интереса к предмету деятельности, его значимостью для личности). Как отмечали сами испытуемые студенты, если преподаватели читают свои лекции монотонно, без изменения темпа речи, без паузы и приведения примеров, используя научные термины без разъяснений у них, теряется интерес к данному предмету, способствуя частому отвлечению внимания от него. Напротив, наличие интереса сохраняет внимание в повышенном состоянии в течение длительного периода времени. При обстановке, которая характеризуется отсутствием внешне отвлекающих моментов, внимание бывает достаточно устойчивым. При наличии множества сильно отвлекающих раздражителей оно колеблется, становится недостаточно устойчивым. В жизни характеристика общей устойчивости внимания чаще всего определяется сочетанием всех этих факторов, вместе взятых. Таким образом, в ходе исследования выявлена дефицитарность внимания с низкой избирательностью и неустойчивостью, обусловленная истощаемостью нервной системы ведущая к снижению уровня концентрации в процессе деятельности. А нарушение устойчивости внимания как одна из причин плохой успеваемости ведет к нарушению способности запоминать и целенаправленно мыслить, без которого невозможно обучение. Существует целый ряд специальных упражнений, которыми можно тренировать способность к длительной концентрации внимания [4]. Эти упражнения основаны на поддержании длительной концентрации внимания на каком-либо одном объекте. Главная задача при этом – обеспечение полного отсутствия всех посторонних мыслей, которые не относятся к рассматриваемому предмету.

1. Попробуем смотреть на кончик своего пальца с полной концентрацией на нем в течение 3 – 4 минут подряд. Это далеко не так просто, как кажется, но нужно выполнять подобные упражнения ежедневно.

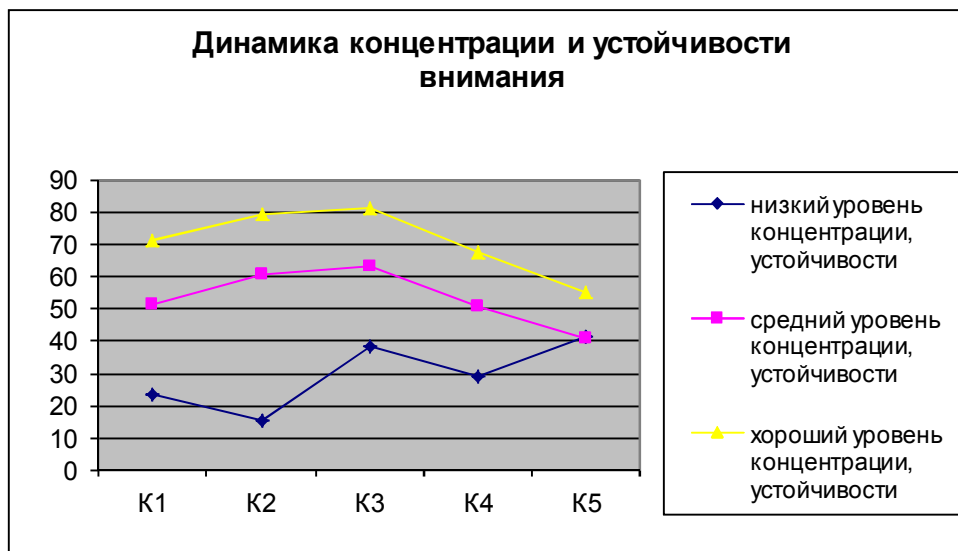
2. Для тренировки слухового внимания необходимо выделять ежедневно 10 мин. для максимального “вслушивания”. Обычно во время слушания мы выполняем еще какую-нибудь работу. Нужно постараться максимально внимательно вслушаться в речь диктора радио, оратора на собрании и т. д. Выполняя подобные упражнения, мы заметим, насколько трудно сосредоточиться на неподвижных, несложных предметах и явлениях. Это происходит потому, что важнейшим условием длительного устойчивого сосредоточения является изменчивость, подвижность, сложность объекта внимания, требующая активного восприятия. Любая однообразность утомляет.

3. Для тренировки устойчивого внимания полезно читать заведомо неинтересную книгу, ставя при этом перед собой специальную задачу найти в ней что-либо интересное. Поэтому условия длительной устойчивости внимания – те же, что и для обеспечения его концентрации. Главное из них – активность выполняемой работы [4].

Рекомендации педагогам:

Прежде всего, для того чтобы успешно справляться со своей работой, педагог должен быть морально и интеллектуально подготовлен к работе, иметь высокий уровень общей культуры и нравственности, профессионально владеть методами обучения, внешний вид играет не последнюю роль. В педагогическом процессе необходимо уметь использовать непроизвольное внимание и содействовать развитию произвольного [3,6]. Для возбуждения и поддержания непроизвольного внимания можно использовать эмоциональные факторы: возбудить интерес, внести известную эмоциональную насыщенность. При этом заинтересованность должна быть связана с самим предметом обучения или трудовой деятельностью. Педагогу необходимо по-разному излагать один и тот же учебный материал, объясняя доступным образом, чтобы обеспечить его понимание и усвоение. В изложении своего учебного материала необходимо использовать интернет, свежую литературу, последние данные из источников, обогащая материал наглядностью и привлекательностью. Педагогу нужно видеть и чувствовать интерес к предмету у студентов, менять темп речи, избегая монотонности, скучности, закреплять материал приведением примеров.

Учитывать и уважать мнения студентов, обучающихся, проводя дискуссии с ними, обмениваясь информацией. Вместе с вышесказанным требовательность и доброжелательность педагога стимулирует к изучению его предмета и формирует нужную мотивацию к обучению.

Литература:

1. Гальперин П.Я., Кобыльницкая С.Л. Экспериментальное формирование внимания. – М., 1974.
2. Гиппенрейтер Ю.Б. Введение в общую психологию. – М., 1997.
3. Гоноболин Ф.Н. Внимание и его воспитание. – М. 1972.
4. Иванов М. М. Техника эффективного запоминания. – М. Менатеп–информ, 1996, – 224с.
5. Крылова А.А, Маничева С.А Практикум по общей, экспериментальной и прикладной психологии. – СПб.: Питер, 2000.
6. Лебедева В.П., Панов В.И. Учителю о психологии. – М., 1997.
7. Немов Р.С., Психология: Учеб. Для студ.высших пед. учеб.Заведений. -В 3 кн.: - Кн.3: Экспериментальная педагогическая психология и психодиагностика. – М.: Просвещение, 1995.
8. Немов Р.С., Психология. -В 3 т. -Т.1.–М., 2001.
9. Познавательные процессы и способности в обучении/Под ред. В.Д. Шадрикова. – М., 1995.
10. Титченер Э. Внимание//Хрестоматия по вниманию. – М., 1976.
11. Hale J. A., Lewis M. (eds.) Attention and cognitive development. N. Y.: Plenum Press, 1980.

Конжак Ибрахим*Жусуп Баласагын атындагы Кыргыз улуттук университети*

УДК. 327.3

КЫРГЫЗСТАН МЕНЕН ТУРКИЯ КЫЗМАТТАШТЫГЫНДА ЛИДЕРЛЕРДИН РОЛУ: ТУРГУТ ӨЗАЛ ЖАНА АСКАР АКАЕВ МЕЗГИЛИНЕ САЯСИЙ АНАЛИЗ**Киришүү**

Кыргызстан 1991-жылы 24-декабрьда эгемендүүлүгүн жарыялагандан бери кыргыз түрк мамилелери жогорку деңгээлде уланууда. Эки өлкө ортосундагы эки жактуу жана көп багыттуу мамилелер күчүн жоготпой келүүдө. 1992-жылдан бери 50дөн ашык жогорку деңгээлдеги расмий иш сапарлар ишке ашырылып, 150гө жакын эки жактуу келишимдерге кол коюлган (Өздүк материалдардан). Ал эми, кыска убакыт ичинде көп сандаган келишимдердин жана расмий иш сапарлардын уюштурулганы эки өлкө ортосундагы саясий мамилелерди өзгөчө бир деңгээлге жеткирген. Макалада эки өлкө ортосундагы мамилелерде өлкө башчыларынын ролу, тагыраак айтканда Аскар Акаев менен Тургут Өзалдын мезгили айрым мисалдар менен түшүндүрүлөт. Бул изилдөөдө Кыргызстан менен Туркия ортосундагы кызматташтыкта өлкө башчылары кандай роль ойногон деген суроого жооп берилди. Ал эми бул макалада колдонулган адабияттар бул багытта жарыяланган китептерден, гезит жана журналдардан алынды.

Кайнарбек Токтомушев Кыргызстандын тышкы саясатындагы Туркиянын ордун көрсөтүүдө төмөндөгүлөргө токтолот; Кыргызстан Туркия мамлекети менен соода-сатык тармагында, өз ара кабар алмашуу жана катташуу кызматтарында түрдүү жана тең салмактуу кызматташтыкты жүргүзүүдө жана бул кызматташтык дүйнө экономикасы менен болгон интеграциялык пайдалуу мамилелерге жол ачууда, ошондой эле бул кызматташтык Кыргызстандын тышкы саясатында эң алгачкы жана маанилүү саясий атмосфераны жаратып келүүдө (Токтомушев 2001 б.114). Кыргызстан эгемендүүлүктү алгандан кийин Анкара менен болгон мамилелерине Орто Азия чөлкөмүндө маанилүү бир өнөктөшү катары баа берди. Туркия Кыргызстандын эгемендүүлүгүн 1991-жылы 18-декабрьда шексиз, күмөнсүз бир түрдө дүйнө өлкөлөрүнүн ичинен биринчилерден болуп тааныган. Кыргыз түрк дипломатиялык мамилелер 1991-жылдын 24-декабрынан баштап алгачкы кадамдарын шилтеди. 1992-жылдын 29-январында түзүлгөн протоколго ылайык эки өлкөдө тең элчиликтер ачылып ишке киришти. Ал эми ошол мезгилдин өлкө башчысы болгон Аскар Акаевдин Туркияга болгон расмий иш сапары 1991-жылдын 23-декабрына туура келген жана иш сапарда бир канча кызматташтык мүнөздөгү келишимдерге кол коюлган.

Кыргызстандын президенти Аскар Акаевдин чет өлкөгө болгон биринчи иш сапары Туркияда өтүп Түрк башчылыгынын биринчилерден болуп тааныгандыгына жооп кайтаруу менен Туркия Кыргызстандын тышкы саясатында маанилүү роль ойноорун баса белгилеген. (Nichol, 1995, б.158; Ruysdael & Yücel 2002, б.219). Акаевдин 1997-жылы 24-декабрьда Туркияга жасаган иш сапарында мамилелерди жаңы деңгээлге көтөргөн “Түбөлүк достук жана кызматташтык” келишимине кол койулган Бул келишим Акаевдин 1999-жылы 1-июльдагы сапарында кол коюлган “Туркия жана Кыргызстан: 21-кылымга бирге кадам” келишиминен кийин дагы да күчүнө кирди. Эгемендүүлүктү алгандан берки мезгилде эки жактуу жана көп багыттуу мамилелер эки өлкөнүн өлкө башчыларынын, министирлеринин, парламент делегацияларынын жана министирликтердеги чиновниктердин расмий иш сапарларынын негизинде жогорку деңгээлге жетти. 2000-жылдарга чейин эки өлкө ортосунда Кыргызстан тараптан алты, Туркия тарабынан төрт

жогорку деңгээлдеги он расмий иш сапар уюштурулган. Мындай көп сандагы расмий иш сапарлар мамилелерди адат болуп калган нормадан ашырган.

Өзал менен Акаевдин башкаруу мезгилинде эки өлкө ортосундагы эки тараптуу келишимдер мамилелердин өзөгүн түздү. Агачкы он жыл ичинде кызматташтык саясий, экономикалык, соода-сатык жана каржылык, билим жана илим, маданий-социалдык, жүк ташуу жана катташуу сыяктуу жана башка тармактарда жүргүзүлүп келишимдерге кол коюлган (Токтомушев 2001 б.115). Жогоруда айтылган “Кыргызстан Туркия: 21-кылымга бирге кадам” келишими 2011-жылдын 26-27-апрель айында Анкарада түзүлгөн “Жогорку деңгээлдеги стратегиялык кызматташтыктын протоколу” келишиминин негизин түздү. Бул келишимге ылайык эки өлкө эл аралык организация жана жыйындарда бирдей багытта болуу чечимине келүүнү көздөйт. Туркиянын ички маселеси болгон Кипр жана Армяндар маселесин эске албаганда жалпы жолунан бирдиктүү кызматташтык аракетин өз ордун тапкан. Айта кетсек, Туркия өзүнүн дипломатиялык тажрыйбасы менен бөлүшүүгө жана эки өлкөнүн тең эл аралык организациялардын мүчөсү катары техникалык жардам алууга мүмкүнчүлүк түзүлгөн.

Кыргызстан 1991-жылы эгемендүүлүгүн алгандан бери 2005-жылга чейин Туркия менен болгон мамилелер жогорку деңгээлде уланып келди. Бул мамилелердин пайдубалы Акаев жана Өзалдын башкаруу мезгилинде түптөлгөн. Өлкөлөрдүн ички саясатынын тышкы саясаттан эң чоң айырмачылыгы биринчиси башкаруудагы өзгөрүүлөр радикалдуу өзгөрүүлөргө дуушар боло алганында, экинчиси капыстан боло турган өзгөрүүлөргө дуушар болбогондугунда. Өлкөлөр ортосундагы мамилелер жана саясат эл аралык келишимдер менен бекемделгендиги үчүн тышкы саясаттагы өзгөрүүлөр көп убакытты талап кылат. Маселеге бул жактан карай турган болсок Акаевдин мезгилиндеги тышкы саясат Кыргызстандын тышкы саясатынын негизги тиреги катары улана тургандыгын айта алабыз.

Мурдатан бери түрк мамлекеттеринде ички жана тышкы саясатында, коомдук түзүлүштөрүндө лидерлердин ролу чоң болгон (Алтынкая, 2009). Бул көрүнүш башка улут өкүлдөрүндө да кайсы бир өлчөмдө болсо да, тектеш түрк тилдүү улуттарда коомдук түзүлүштүн лидерлер тарабынан түптөлүшү көп учурай турган көрүнүш. Маселен, Түрк мамлекети курулган учурда өлкөнүн ички жана тышкы саясаты Кемаль Ататүрктүн көзкарашына ылайык жүргүзүлгөн (Атаман, 2003, 496) жана кийинчерээк Кемализм идеологиясы менен бирге эле Ататүркчүлүк алмаштырылгыс системага айланган. Тагыраак айтканда Кемаль Ататүрк системанын негизги тиреги жана өзөгү болуп калган. Ошол сыяктуу кыргыздардын мамлекеттүүлүгүнүн түптөлүшүндө да Манастын осуяттары негиз алынууда (Nienke 2008, 2996). Мындан төмөнкүдөй тыянак чыгара алабыз, тектеш түрк тилдүү улуттарда лидерлер башкача айтканда өлкө башчылары башка улуттарга салыштырмалуу дагы да маанилүү орунда турат. Бул көрүнүш Туркиянын Орто Азиядагы кээ бир өлкөлөр менен болгон мамилелерине терс таасирин тийгизсе да Кыргызстан менен болгон мамилелерине оң таасирин тийгизүүдө.

Ормушев Асан Сулайман уулу Кыргыз түрк мамилелеринин жыйырма жылдыгы деген китебинде эки өлкөнүн дипломатиялык мамилелеринде лидерлердин салымын өзүнчө бир бөлүмгө алып караган.

Ормушев (2012) китебинде лидерлердин ролун төмөнкүдөй баяндаган;

Эки өлкөнү бириктирген көпүрөнүн курулушуна Алатоодогу эгемендүүлүк желегинин желбирегени мүмкүнчүлүк түздү. Бул көпүрө таанымал саясатчы Тургут Өзалдын колу менен курулду. Анын расмий чакыруусуна 1991-жылы 22-декабрьда жооп кайтарган Кыргызстандын тунгуч президенти өзүнүн алгачкы расмий иш сапары менен Анкарага келди. Ошол расмий иш сапарда (24-дек. 1991) Аскар Акаев менен Тургут Өзал “Кыргыз мамлекети менен Түрк мамлекетинин ортосундагы достук” келишимине кол коюшту. Он бир бөлүмдөн турган бул алгачкы келишимдин негизинде эки өлкөнүн

ортосундагы саясий-маданий, экономикалык кызматташтыкты эл аралык нормаларга (эрежелерге) жараша жүргүзүүгө шарт түзүлүп, достукту даңазалаган келишимдердин бири катары тарыхта ордун алды.

Эки өлкө башчысынын ортосундагы достук мамилелер эки элдин достугуна өбөлгө түздү. Ошонтип, Кыргызстан чет өлкөгө болгон биринчи дипломатиялык кадамын, дүйнө өлкөлөрү менен мамилесин боордош Турк мамлекетинен баштады (10/11-б.) деп баяндалат.

Тургут Өзал 1993-жылы 7-апрельде алгачкы жана акыркы расмий иш сапары менен Кыргызстанга келет. Бул расмий зыярат эки өлкөнүн экономикалык-маданий мамилелерине оң таасирин тийгизди. Ошондой эле кийинки келишимдер туурасында ой-пикир алмашып, кээ бир чечимдер кабыл алынган. Өзал расмий иш сапарларына башкалардан айырмаланып министир жана ишкерлер тобунан турган делегация менен бара турган лидер адам эле. Кыргызстанга жасаган расмий иш сапарында да бир канча ишкер, чиновниктер менен келгендиктен эки өлкөнүн ортосундагы экономикалык мамилелердин пайдубалы түптөлгөн. Бул жолугушуулардын натыйжасында турк ишкерлеринин инвесторлук иш чараларында Кыргызстандын да аты атала баштады. Өзалдын бул иш сапары анын өмүрүндөгү акыркы иш сапарлардан болсо да эки өлкөнүн ортосунда жанданган мамилелер үчүн абдан чоң мааниге ээ эле (Ataman, 2003, 61 б.).

Туркиянын тышкы саясатын жаңы багытка салган Өзалдын Кыргызстанга болгон расмий иш сапары кыргыз басма сөз каражаттарында жарыяланып, эки өлкөнүн калкына көзгө басар кабар болгон. Өзалдын күтүлбөгөн жерден көз жумганы Кыргызстанга болгон иш сапарында кабыл алынган чечим, жоболордун ишке ашырылышына бөгөт болсо да бул иш сапар экономикалык жана маданий мамилелердин пайдубалын түптөдү.

Тургут Өзалдын мезгилинде батыш өлкөлөрү Туркиянын Орто Азия алардан өзгөчө Кыргызстан менен болгон мамилелерине сөздө болсо да колдошкондугун ачык жарыялашкан (Конжак, 2012, 76б.). Бул колдоонун болгондугун айрым батыштык серепчилер Орто Азия чөлкөмүндө Ирандын калк санынын өсүшүн каалабагандыктан болуп жаткандыгын билдиришкен. Алардын айткандары туура чыгып, бул багытта өзгөчө АКШ жана Европа өлкөлөрүндө либерал сапаты менен таанымал болуп, колдоо көргөн Өзалдын ролу чоң болгон. Себеби, Өзалдын көз жумушу менен бирге эле Туркиянын Орто Азия менен жүргүзгөн саясаты батыш тарабынан колдоо көрбөй баштаган (Конжак, 2012, 210б.). Дал ошондой тышкы саясатында жаңыдан кадам шилтеп жаткан Кыргызстан үчүн да таасири чоң болгон. (Сары 2012, 136б.). Акаев менен Өзалдын бирдиктүү иш аракеттери Кыргыз жана Түрк мамлекеттеринин келечеги үчүн кабыл алынган чечимдер, учурдагы Туркия менен болгон жакшы мамилелердин түздөн түз негизги себепчилеринен болуп эсептелет.

Корутунду

Кыскача айта кетсек, 1991-жылдан 1993-жылга чейинки мезгилде Аскар Акаев жана Тургут Өзал тарабынан кол коюлган эки өлкө ортосундагы маанилүү келишимдер ишке ашырылып, эки жактуу жана көп багыттуу мамилелер алгачкы кадамдарын таштады. Ал эми бул мамилелердин болушуна тышкы саясатта эки элдин тең салтында орун алган лидерлеринин ролу чоң болгон жана да Кыргызстандын ошол өткөөл мезгилиндеги өлкө башчыларынын чечкиндүү иш аракеттери, тышкы саясатта кадыр баркка ээ болгон Өзалдын да Орто Азия өлкөлөрүнө алардан Кыргызстанга маани бергендиги эки өлкөнүн ортосундагы мамилелердин түптөлүшүнө негизги факторлордон болгондугун айтсак жаңылышпайбыз. Эки өлкөдө тең бүгүнкү күнгө чейин өлкө башчылары бир канча ирет алмашса да, Кыргызстан менен Туркия ортосундагы мамилелерди өзгөртпөстөн 1991-1993-жылдарындагы достук мамилелерин улантып келүүдө. Тургут Өзал менен Аскар

Акаев мезгилинде жанданган бул мамилелерде атап өткөн эки лидер инсандын ролу чоң болгон.

Адабияттар:

1. Алтынкая Эмрах(2009). Премьер министирдин тышкы саясатта орду жана мааниси. Окумуштуулардын стратегиялык изилдөө борбору. <http://www.bilgesam.org/tr>20 февраль 2013
2. Атаман Мухиттин (2003). Özalist Dış Politika: Aktif ve Rasyonel Bir Anlayış. Bilgi (7) 2003 / 2: 49-64
3. Маалымат булактарынан:Кыргызстан менен Туркиянын саясий мамилелери <http://bishkek.emb.mfa.gov.tr/ShowInfoNotes.aspx?ID=121408> . Жарыяланган датасы: 12 март 2013
4. Конжак Ибрахим (2012).Hampering Factors in Relations of Turkey-Turkic Republics. Чанкары Каратекин Университетинин КИИнун 3(2) б. 209-226
5. Конжак Ибрахим(2012). Туркиянын тектеш түрк мамлекеттери менен болгон мамилелерине оң таасирин тийгизгенфакторлар.Alatoo Academic Studies Volume 7 - Number 1. б:69-76
6. Nichol P. James (1995). Diplomacy in the Former Soviet Republics. Greenwood Publishing Group. ABD
7. Nienke van der Heide (2008) Spirited Performance: The Manas Epic and Society in Kyrgyzstan.Rozenberg Publishers
8. Ормушев А.С., (2012. Кыргыз түрк кызматташтыгы. УДК 327.Бишкек
9. Ruysdael Salomon&Yücel Vedat (2002). New Trends in Turkish Foreign Affairs: Bridges and Boundaries. iUniverse
10. Сары Яшар (2012).Foreign Policy of Kyrgyzstan under Askar Akayev and Kurmanbek Bakiyev. Perceptions.Volume XVII, Number 3, б. 131-150
11. Токтомушев Кайнарбек (2001). Внешняя политика независимого кыргызстана.Бишкек

Кошбакова Б.М.

Кыргызский национальный университет им. Ж. Баласагына

УДК: 316.346.32. – 053.6

ВЛИЯНИЕ ТРАДИЦИЙ И ОБЫЧАЕВ НА ГЕНДЕРНУЮ СОЦИАЛИЗАЦИЮ МОЛОДЕЖИ

Социально-экономические, политические и культурные изменения, происходящие в современном обществе, проявление новых ценностей закономерно проводят к переосмыслению и актуализации сложных социальных проблем, к числу которых, относятся проблемы гендерной системы, проявление гендерного неравенства мужчины и женщины, их прав и возможностей. Данные особенности социокультурного развития общества находят свое отражение в изменении содержания целей, институтов и механизмов социализации. Трансформация всех сфер общественной жизни оказывает непосредственное влияние на процесс социализации молодежи вообще и на гендерную социализацию в частности.

Следует отметить, что Кыргызская Республика начала заниматься решением гендерных вопросов на системной основе с момента присоединения и подписания Пекинской Платформы Действий, на четвертой Всемирной конференции ООН по положению женщин, прошедшей в Пекине в 1995 г. Принятая на этой конференции

Платформа действий стала в суверенном Кыргызстане базовым документом и основой для реализации страной собственной политики в обеспечении гендерного равенства и равноправия. Подтверждением этого стали решение гендерных проблем страной принятие специализированных Национальных программ. При наличии разработанных программ действий, стратегий, специализированных органов занимающихся гендерными исследованиями в реальности наблюдается несоответствие между декларацией гендерного равенства и существующей асимметрией гендерных ролей, представлений и установок.

В Кыргызстане несмотря на активизацию гендерных исследований в русле гуманитарных наук, феномен гендерное измерение, применительно к гендерной социализации молодежи в социологической науке, пока еще не являлся предметом специализированного исследования.

Целью данной статьи является раскрытие сущности процесса гендерной социализации молодежи, выявить основные факторы гендерной социализации молодежи, рассмотреть влияние традиций и обычаев на гендерную социализацию молодежи.

Как смена поколений является естественной для любого общества, так и социализация молодого поколения представляет собой обязательное условие сохранения и воспроизводства общественной жизни, т. е. существования общества. Только человек, усвоивший знания, нормы, ценности, присущие данному обществу (социальной общности), правила поведения, освоивший основные социальные роли, культуру общества может постепенно и органично включиться во взрослую жизнь, адаптироваться в социуме, стать зрелым и ответственным его членом, субъектом общественной жизни. По мере эволюции обществ в них стали появляться, кроме семьи, и иные социальные институты, специализирующиеся на передаче детям, подросткам и молодежи жизненных практик, опыта прежних поколений, мировоззрения. Именно в детстве, отрочестве и юности закладываются основы духовно-нравственных ориентаций, формируются взгляды на себя и на общество, оценки и убеждения, привычки и вкусы. Общество, стремящееся к стабильности и устойчивому развитию, кровно заинтересовано в преемственности поколений, в передаче позитивного опыта, т. е. культуры, детям, подросткам, юношам и девушкам.

В современном обществе существует множество социальных институтов, организаций, иных агентов влияния на процесс становления личности молодого человека. Огромно значение социальной среды, которая в одних случаях может способствовать социализации, в других — тормозить ее. Сбои в системе социализации, стихийность воздействий среды и целенаправленность — институтов социализации, а также характера самовоспитания самой личности не только порождают конфликты поколений, но ведут к дезорганизации социальной жизни, в критических случаях — утрате культуры, целостности общества. Процесс усвоения ценностей общества, социальных норм имеет отчетливо выраженные гендерные особенности, поскольку в культуре конкретного общества, в его традициях и обычаях, в скрытом гендерном расписании в системе образования, в других социальных институтах явно или подспудно работают механизмы гендерной дифференциации.

Хотя термин «гендер» социальный пол, пол как продукт культуры появился относительно недавно, идеи, связанные с этим понятием имели место еще в трудах античных философов и ученых как Платон, Аристотель [1], что дает право говорить о том, что проблема взаимоотношений полов была и остается актуальной во все культурные эпохи.

Гендерная идеология и гендерные стереотипы существовали для упорядочения взаимоотношений между мужчинами и женщинами и были продуктом политики, которая проводилась в различных культурах и обществах.

Гендерные стереотипы – это один из видов социальных стереотипов, основанный на принятых в обществе представлениях о маскулинном и фемининном и их иерархии. Основопологающим компонентом гендерного стереотипа является культура, которая включает нормы морали и нравственности, ценностные ориентиры, традиции. Стереотипы женственности и мужественности не просто формируют людей, они часто предписывают людям в зависимости от их пола определённые психологические качества, нормы поведения, род занятий, профессии. Стереотипы, определённые У. Липпманом и В.В. Красных как схематические «картинки мира», оказывают влияние на конструирование социальной реальности, и, несмотря на истинность или ложность, они являются неотъемлемым элементом культуры, и на этой основе воздействуют на психологию, поведение и сознание людей [2]. Отсюда следует, что гендерные стереотипы являются стандартизированными представлениями о модулях поведения и чертах характера, соответствующих понятиям о «мужском» и «женском».

Гендерная роль является одним из факторов, которые формируют различия в понимании оппозиции «мужской – женский». По определению И. Жеребкиной, гендерная роль есть набор ожидаемых образцов поведения мужчин и женщин в определённой позиции [3, С. 327]. Гендерный глоссарий даёт определение гендерной роли как поведения, по которому определяется статус мужчин и женщин в обществе. Данные предписания очевидны в половом разделении труда на мужской и женский. Каждый человек выполняет целый ряд определённых ролей, причем, каждый раз, говоря о той или иной роли, мы наталкиваемся на «естественные» для каждого пола общепринятые стереотипы, которые, в свою очередь, закрепившись в языке, чётко регламентируют поведение человека с той позиции, мужчина он или женщина. Культурой навязываются такие социально-половые роли и формы поведения, складываются такие ролевые ожидания, которые усугубляют дифференциацию полов. Поляризация полов стала рассматриваться как проявление «естественных» качеств мужчины и женщины. Дихотомия полов смоделирована обществом и культурой, и абсолютно права французская писательница и философ, представительница феминистской лингвистики Симона де Бовуар, утверждение которой стало крылатым: «Женщиной не рождаются, женщиной становятся» [4].

Образование стереотипов половых ролей происходит из-за разделения функций в семейной жизни и трудовой деятельности. Однако со временем ценностные установки и нормы морали все же претерпевают изменения, обусловленные сменой политического строя, социального уклада, что сказывается на распределении или перераспределении гендерных ролей. Так, если раньше женщине навязывалась роль домашней хозяйки и матери, то теперь ей вменяется совмещение семейных и производственных ролей. При этом, однако, ее участие в процессе принятия решений носит эпизодический характер, т. е. часто «сильная» половина общества не даёт ей возможности полноценно реализовать себя на ведущих позициях. «Предписанных природой» социальных ролей не существует, а быть на вторых ролях женщин вынуждает общество. Одним из постулатов женских исследований явилось то, что система ценностей и взгляд на мир производится с позиции мужчин. Гендерные стереотипы управляют поступающей к нам информацией, вследствие чего мы склонны запоминать только ту информацию, которая служит подтверждением стереотипов. Возникновение стереотипов носило и носит культурный характер, находя подтверждение в языках различных культур:

1) женщине в иерархической позиции всегда отводилось второстепенное, зависимое от мужчины место, а мужчина признавался (о чем свидетельствуют устойчивые выражения в языках культур) господином творения. Энциклопедия Брокгауза пишет, что практически нет такого общества, где бы женщине отводилась первостепенная роль. Даже в матриархальных культурах, где женщины выполняли руководящие социо-политические

функции (например, вожди племен у ирокезов), а мужчины выполняли исполнительную роль, они не поработались как «слабый пол» [5, С. 600]. Женщина была признана мужчиной хотя и половиной, но второй, как бы дополнительной. Прекрасная половина больше декларируется в культурной традиции, чем учитывается в реальных условиях, либо за этим понимается некая внешняя данность.

2) Историческая ситуация, когда корм добывал сильный пол, а в пещере оставалась хранительница домашнего очага, внесла полярность в деятельность и личные качества обоих полов. «Половое» разделение труда позволило мужчине утвердиться в истории в качестве абсолютного субъекта. Неудивительно, почему до сих пор женщина скромно представлена в достижениях мировой культуры. Женщина, её способность к креативному мышлению рассматривались через призму мужского взгляда. По Аристотелю, «Стерильный пол», у которого отсутствуют сексуальные желания, или который не способен сопротивляться своей сексуальности и, соответственно, не способен ее сублимировать, доказывает творческую бездарность женщины.

Особенно ярко подчеркивается мужское начало в гениальности. Из проведенного лингвистического анализа И. Куленовой термины «гений» и «гениальность», пришедшие в индоевропейские языки из латинского, обозначали нечто свыше, подобие духа, бога, объединяющего семью. Власть переходила от отца к сыну. Женщина не имела свободы и всегда была под опекой отца, мужа, сына. Власть и сила ассоциировались с сексуальной способностью передавать их от отца к сыну. «Античный гений был своего рода его потенциальной способностью или силой, дарующей жизнь, и представлял собой мужественные силы мужчины, необходимые «для продолжения рода» [7, С. 40]. Традиция доминирования мужского пола или уподобления его богам изначально закладывает основание для будущего игнорирования женщины и её второстепенную позицию в иерархии (слабый пол). Совершенно справедливо описывается в энциклопедии Брокгауза положение женщины: во всех обществах биологическое различие между полом переформулировано культурной стилизацией [5, С. 600]. Из вышеизложенного становится очевидным, что гендерная стратификация вошла в культуру вместе с социальным развитием общества.

Гендерные исследования, проводимые в различных областях науки, доказали, что гендерные различия не даны, не установлены природой, а определяются самим человеком и изменяются по мере развития самого общества. В этом развитии принимает участие, конечно же, язык, т.к. именно через язык происходит закрепление гендерных стереотипов.

Л. Колберг, один из создателей теории самосоциализации, считает, что дети подготавливают себя к жизни в социуме на основе вербального и невербального социального взаимодействия. Вызывая своими действиями одобрение или осуждение взрослых, они начинают осознавать и формировать свою гендерную принадлежность. На основе закрепленных в языке гендерных стереотипов происходит гендерная идентификация, когда ребёнок с детства видит и слышит о том, как должен вести себя «настоящий мужчина», что нехорошо «плакать как девчонка». Каждый ребенок знает значение выражения «маменькин сынок». В процессе социализации ребёнку уже с самого детства навязывается «правильное» понимание мира, где дифференциация полов занимает ведущее место.

Согласно теории социального научения родители и окружающие «научают», а затем подкрепляют модели гендерного поведения детей. Как справедливо заметил И.С. Кон, ребенок выступает скорее как объект, чем субъект социализации [8, С. 47-48]. По утверждениям ученого, уже к полутора годам у ребенка формируется первичная половая идентичность, составляя наиболее устойчивый, стержневой элемент его сознания, а по мере взросления меняется содержание идентичности. Типичные черты закрепляются в сознании за счет уподобления отцу или матери. Так, 4-летний мальчик говорит матери:

«Вот когда я вырасту большой, я стану папой». Ранняя гендерная социализация представляет собой причисление к определённом полу и гендеру – и, как следствие, – принятие гендерной идентичности [9, С. 94].

Сам по себе статус «женщина – мужчина» не является природной данностью, а приобретает в ходе развития индивида, так как кажущиеся естественными различия между полами не имеют биологического происхождения, связаны со сложившимися в обществе стереотипами. Принадлежность к определённому биологическому полу является лишь внешним признаком для дальнейшей социальной гендерной принадлежности.

Таким образом, можно сказать, что существующие вербальные и невербальные модели женских и мужских образов откладывают отпечаток в сознании людей, служащей образом для дальнейшей гендерной принадлежности и установлению отношений между полами.

Молодежь представляет собой специфическую возрастную, социально-демографическую группу, характеризующуюся своими психофизиологическими особенностями, имеющую специфические социальные и психологические черты, культурные свойства и функции, наличие которых определяется также и тем, что их социально-экономическое и общественно-политическое положение, их духовный мир находятся в состоянии становления и формирования. Она характеризуется своей субкультурой, внутренней дифференциацией, соответствующей социальному делению общества, активнее усваивает предлагаемые социальные нормы и ценности, порой, не отфильтровывая предлагаемую информацию [6]. Поэтому именно молодое поколение заслуживает особого внимания при изучении влияния культуры, в частности традиций и обычаев на молодёжь. В таком контексте чрезвычайно важным представляется оценить отношение к традициям и обычаям современной молодёжи.

Принимая определение социализации как процесса интернализации социальных норм, рассмотрим состояние нравственного сознания молодежи в гендерном измерении, сравнивая некоторые его показатели с нормативными. Эмпирической базой исследования традиций и обычаев кыргызского народа, стали результаты социологического исследования проведенное нами в январе и феврале месяце 2010 г. по областям и регионам Кыргызстана. Исследование было осуществлено методом анкетирования широких слоев населения, с помощью стандартизованного вопросника. Выборка является репрезентативной, формировалась с использованием элементов случайного и квотного методов и составила 1233 респондентов.

Кыргызский социум можно рассматривать как пример носителя традиционного типа культуры, сохранившего многие ее черты. Это фиксируется в материальной и духовной культуре, языке, развитости национального самосознания.

Социологическое исследование позволило в условиях суверенитета Кыргызстана составить представление об отношении респондентов к национальным традициям и обычаям, и в определенной мере объяснить их социокультурные установки.

Полностью отказаться от социокультурных традиций, считая их анахронизмом, несовместимым с современностью, готовы 2,5% респондентов. Зато 48,5% опрошенных выразили намерение соблюдать все (или основные) традиции, и по мере возможности соблюдают 33,7% и в зависимости от обстоятельств 12,9%. Затруднились с ответами 2,4%.

Причем большее стремление к соблюдению всех традиций и обычаев проявляют женщины - 50,6% против 46,3% мужчин.

Таблица 1. - Соблюдение традиций и обычаев своего народа в условиях суверенитета

Варианты ответов	Общая оценка		Ответы респондентов по полу	
	Count	%	мужчины	женщины

			Count	%	Count	%
1. Да	598	48,5%	278	46,3%	320	50,6%
2. Придерживаюсь по мере возможности	415	33,7%	201	33,4%	214	33,9%
3. В зависимости от обстоятельств	159	12,9%	91	15,1%	68	10,8%
4. Нет	31	2,5%	22	3,7%	9	1,4%
5. Затрудняюсь ответить	30	2,4%	9	1,5%	21	3,3%
Total	1233	100,0%	601	100,0%	632	100,0%

Это говорит о том, что женщины чаще придерживаются характерной для традиционной культуры своей социальной роли. Мужчины проявляют меньший интерес в соблюдении традиций и обычаев, полагая достаточным придерживаться их по мере возможности и в зависимости от обстоятельств (33,4%).

Возрастная корреляция показала, что соблюдать традиции и обычаи стремятся в большей степени люди среднего и старшего возраста, а в наименьшей – те, кому еще не исполнилось 30 лет. Доля тех, кто старается придерживаться всех традиций и обычаев своего народа по годам выглядит следующим образом:

Таким образом, у людей молодого и среднего возраста заметно формирование ситуативных поведенческих установок, соответствующих не правилам традиционного общества, а мультикультурного социума, где актуализируются иные правила и обычаи общежития, межличностной коммуникации. Люди старшего поколения, напротив, сохраняют сильную мотивацию к соблюдению традиций. Вместе с тем, разница в подходах к соблюдению традиций и формирование новых поведенческих установок у молодых людей не столь значительно влияют на их стремление соотносить свои поступки с традициями народа. На наш взгляд можно предположить молодые люди ощущают себя связанными традицией, ее условностями, не отказываясь, разумеется, от своей аутентичности, но интуитивно, под влиянием внешней среды, модернизируя их. В этом плане, ценностная система кыргызской молодежи тяготеет до некоторой степени к модернизационной модели в противовес более традиционной у среднего и старшего поколения. Что вполне понятно, поскольку как справедливо утверждают А.Д. Дононбаев и А. Наскеева «любая попытка модернизации традиционного общества в современное, сопровождается не только ломкой старых институтов и ценностей, но и становлением новых, чревата возникновением весьма специфической ситуации» [10].

В процессе исследования было замечено, что достаточно четкое стремление молодых представителей кыргызского социума интегрироваться в модернизированное сообщество, не требует у них отказа ряда традиционных установок и привычных условий повседневной жизни (они это осознают, и, по большей части, готовы к этому). Вызывает сожаление, что в то же время, самого активного стремления модернизировать кыргызское сообщество у молодежи не обнаруживается. Напротив, старшее поколение демонстрирует более глубокую традиционность, и стремление к сохранению и практике традиционной ценностной модели и желание лично оставаться в полной мере носителем своей традиционной культуры.

Важно отметить, что вопрос о влиянии культуры на формирование и изменение моральных гендерных стереотипов есть прежде всего вопрос об основаниях появления и существования этого вида стереотипов, представляющих собой эталоны поведения мужчин и женщин, которым, как ожидается, они должны следовать, и благодаря которым моделируется тип нравственных взаимоотношений между мужчинами и женщинами, характерный для данной культуры.

Практически любая традиция, любой культурный стандарт имеет в своей основе исторически обусловленную необходимость, связь с которой уже потеряна, но, тем не менее, благодаря которой в качестве стереотипов социальное знание живет и передается от поколения к поколению.

Общественное сознание поставляет информацию в виде цельных, внутренне не дифференцированных стереотипов нормативно ориентированного поведения, чем осуществляется стабилизирующая функция социального контроля, функция преемственности культуры. Переход определенных «фактов» к которым относятся и моральные гендерные стереотипы из информационного поля общественного сознания на личностный уровень мышления конкретного человека происходит благодаря следующим процессам, которые на уровне индивидуального сознания порождают способность к повторению, воспроизведению и констатации того, что общественное сознание «передает» индивиду как некие нормы, правила, не только не требующие теоретического осмысления, но и исключают его:

Осваивая речь и развиваясь, ребенок усваивает то, что составляет особенности культуры, человеческого способа действия и образа жизни. Многие из этого уходят в подсознание. Ребенок учится быть собственно «социальным существом». Наряду с общими для человека как такового признаками социальной деятельности, ребенок овладевает и данностями определенной культуры.

Существуют различные общественные условности, традиции, которые фиксируются в общественном сознании и закрепляются в индивидуальном подсознании. Это нравы и традиции данного общества, отличающиеся от нравов и традиций другого общества. Человек как член данного общества усваивает их, не осознавая, и использует на практике, принимая как данность.

Частью содержания общественного сознания является также информация, содержащая сообщения, что, где, когда происходит. Знание этой информации необходимо для ориентации в общественной жизни.

Благодаря этим процессам, человек оказывается «захваченным» определенными данностями, в том числе и стереотипизированными представлениями, являющимися характерными для данной культуры.

Важными факторами, влияющими на формирование моральных гендерных стереотипов, является также вербальная коммуникация с другими людьми, непосредственный опыт с объектом установки, «невербальная коммуникация» и т.д. В детском возрасте особое значение имеет образ, ибо для ребенка основную нагрузку несет образ окружающих его объектов и людей, копируя которые он в нерасчлененном виде усваивает определенный набор социальных установок.

Точно так же, посредством копирования поведения взрослых, усвоения их объяснений своих поступков, ребенок приобретает определенное нравственное знание, которое в своей основе представляется данностью, обладает чертами «аксиоматичности», цельности и т.д.

Нравственное знание можно охарактеризовать как начальную ступень освоения индивидом морали, информирующей человека о всей системе требований должного (простых правилах нравственности, стереотипах, моральных нормах, принципах, категориях, идеалах) и об оценочной стороне морали (о специфике нравственной оценки и установившихся в данной среде ее критериях). Частью нравственного знания являются и моральные гендерные стереотипы, которые передаются в процессе воспитания вместе с другими установками.

Литература:

1. Аристотель. Политика //Собр. соч. -В 4-х т. -М.:Мысль,1984. -Т. 4. -830 с.

2. Красных А. Лекции по гендерным исследованиям. -Харьков: ХЦГИ, 2001. -288 с.
3. Жеребкина И. Введение в гендерные исследования. -СПб.: Алатея, 2001. - 393 с.
4. Бовуар де Симона. Второй пол. -Т.1 и 2. -М.: Прогресс; СПб.: Алатея, 1997.
5. Ницше Ф. Человеческое, слишком человеческое //Соч. - В 2 т. - Т. 2.- М.: Мысль, 1990. -С. 736-740.
6. Ковалева А.И. Концепция социализации молодёжи: нормы, отклонения, социализационная траектория// Социс. – 2003. - № 1. -С. 114.
7. Куленова И. Мужчина – женщина – культура: взгляд сквозь призму веков // Мысль. - 2004. -№ 2. -С. 84-87.
8. Кон И.С. Психология половых различий // Вопросы психологии. -1981. -№2. -С. 47-53.
9. Кон И.С. Введение в сексологию.- М.:Медицина,1989. -332 с.
10. Дононбаев А., Наскеева А. Политическая культура и модернизационный процесс в государствах Центральной Азии // Центральная Азия и Кавказ. -2004. - № 1(31). – С. 11.

Кошбакова Б.М.

Кыргызский национальный университет им. Ж. Баласагына

УДК: 316. 346.2 – 055.2

МЕСТО И РОЛЬ ЖЕНЩИНЫ В КОЧЕВОЙ ОБЩИНЕ У КЫРГЫЗОВ

В жизнедеятельности кочевой общины родственные отношения всегда занимали доминирующее положение. Вопрос о кыргызской системе родства и ее свойствах уже подвергался в литературе довольно обстоятельному исследованию²⁵. Было выявлено, что социальные взаимоотношения в кыргызском роду строились по вертикальному иерархическому принципу. В системе родственных отношений строго различают родство по отцовской и материнской линиям. Третья линия родственных связей – отношения, возникающие в результате брака, которое называется «куда-сөөк». Упомянутые родственные отношения влекли собой целую систему реальных и нередко тесных связей, проявляющихся не только в личном участии в некоторых обрядах, но и во взаимной материальной помощи, общественно-экономической поддержке.

С системой родства тесно связаны нормы брака. Система брачных норм у кыргызов не может быть полностью отождествлена с родовой экзогамией. Среди кыргызов всегда господствовал принцип «поколенной» экзогамии, поэтому состав лиц, в отношении которых действовал этот принцип, с каждым поколением изменялся.

Согласно кыргызским этическим нормам и законам обычного права допускались браки между потомками одного предка по мужской линии не ближе чем в седьмом поколении. Однако в реальной жизни эти брачные запреты имели тенденцию к ослаблению²⁶. Например, были распространены браки между двоюродными братьями и сестрами по линии матери, ортокузенные браки (с дочерью брата отца). По-видимому, они имели место, прежде всего в силу влияния ислама с его шариатными установлениями²⁷.

²⁵ См.: Фиельструп Ф.А. Из обрядовой жизни киргизов начала XX века / Отв. ред. Б.Х. Кармышева, С.С. Губаева. – М.: Наука, 2002. – С. 14-64; Джумагулов А. Некоторые обычаи и обряды дореволюционной киргизской семьи // Известия АН Кирг. ССР. Серия Общественные науки. - Т. 1. - Вып. 1. - 1959. – С. 79-92.

²⁶ См.: Абрамзон С.М. Нормы брака у киргизов в прошлом // Советская этнография. – 1979. - № 1. – С. 49-57.

²⁷ Подобную точку зрения высказал Н.А. Кисляков в «Очерках по истории семьи и брака Средней Азии и Казахстана». - Л.: Наука, 1969. - С. 62-63.

В этой связи было обязательно знать своих предков до седьмого колена это было одним из важнейших моментов культурного наследия кочевников-кыргызов. С одной стороны, это позволяло знать генеалогические корни (санжыра)²⁸, с другой – формировать у членов общины наличие социальной памяти²⁹.

Место и роль женщины в кочевой общине было неполноправным. Например, расторжение брака в кыргызской семье в прошлом имел односторонний характер, решающее слово всегда принадлежало мужчине, поскольку в материальном отношении женщина была полностью зависима. Лишь в крайних случаях женщина решалась на развод, но прежде она должна была вернуть мужу уплаченный за нее калым, а этого, за редким исключением, она не могла сделать. Добровольно муж отпускал жену лишь в тех случаях, когда ему не на что было содержать ее или за недостойное поведение. Тогда калым не возвращался.

Муж в любое время и под любым предлогом мог дать развод жене. Для этого ему достаточно было произнести слово «талак», что означает развод. В этом случае развод приобрел законную силу, хотя при желании муж имел возможность взять это слово обратно и таким образом возобновить семейную жизнь. Однако существовала предусмотренная шариатом и иная форма развода, имевшего окончательный характер, для совершения которого требовалось трижды произнести слово «талак». Возобновление брака в этом случае требовало сложной процедуры «промежуточного брака», носившей название алала (от адал – чистый, разрешенный шариатом). Точную характеристику этого обычая можно найти у К.К. Юдахина: «үч талак троекратный развод (особая форма развода, когда восстановить брачный союз возможно только после того, как разведенная жена выйдет замуж, хотя бы фиктивно, за другого, и новый муж даст ей развод; для того чтобы троекратный развод стал действительным, достаточно три раза произнести слово «талак», дальше следуют только формальности)»³⁰.

Поскольку суд биев обычно становился на сторону мужчины, женщина не решалась обращаться туда. Разведенная же по требованию мужа жена не получала от него не принесенного ею в дом имущества, ни своих детей.

В условиях патриархально-феодалных отношений среди кыргызов в некоторых случаях имело место многоженство. Данная традиция имела опору не только в мусульманской религии, освящавшей институт многобрачия, но и в нормах обычного права.

Существует представление о том, что полигамия, как и некоторые другие пережитки, относится к явлениям религиозного происхождения. Но полигамия у кыргызов, как и у многих других народов, имеет более древнее происхождение. Об этом свидетельствуют ряд фактов, например, в среде родоначальников ряда кыргызских племен – правящей верхушки кыргызов – существовало – многоженство в первую треть XVII в. – время, когда ислам у кыргызов еще не стал господствующей религиозной идеологией³¹. Об обычае полигамии у знати древнетюркских племен свидетельствуют и ранние рунические памятники. Например, на памятнике в честь Кюль-тегина (Большая надпись) упоминаются «сводные матери», т.е. жены Бильге-хана, отца Кюль-Тегина³².

Основными причинами, для многоженства были, бездетность первой жены, а также распространенность обычая левирата – обязанность выходить замуж за брата (или

²⁸ См.: Аттокуров С. Кыргыз санжырасы. – Бишкек: Кыргызстан, 1995. – 216 с.

²⁹ См.: Сагалаев А.М., Октябрская И.В. Традиционное мировоззрение тюрков Южной Сибири: Знак и ритуал. – Новосибирск: Наука, 1990. - С. 31.

³⁰ Киргизско-русский словарь. - В 2х кн. / Сост. К.К. Юдахин. – Фрунзе: Главная редакция киргизской советской энциклопедии, 1985. - Кн. 2. Л-Я. - С. 196.

³¹ См.: Петров К.И. Очерки феодальных отношений у кыргызов в XV-XVIII вв. – Фрунзе: Изд-во АН Кирг. ССР, 1961. - С. 131.

³² Малов С.Е. Памятники древнетюркской письменности. - Л.: Изд-во АН Кирг. ССР, 1951. - С. 33.

родственника, если нет брата) умершего мужа. Этот обычай диктовался стремлением поддержать связи между кланами, воспитывать сирот, а главное – сохранить нажитое имущество³³. Согласно данному обычаю, женщина, так же как и ее имущество переходило в собственность родственников мужа. Часто приходилось соглашаться на такой брак, чтобы не расставаться с детьми. Данный обычай оправдывался невозможностью выжить в условиях кочевого образа жизни в одиночку, тем более – женщине с детьми. С другой стороны, уплата калыма за жену означала, что она является собственностью не только мужа, но и всей его семьи, а уход жены покойника означал для семьи потерю калыма. Поэтому родственники мужа в случае его смерти наследовали его жену³⁴. Кроме этих причин А.Р. Бейшембаева отмечает, что «в кыргызской семье инициатором нового брака мужа нередко выступала сама женщина. Ее толкали на этот шаг экстремальные условия: женщина «сгорала» на работе, была больна, не могла уже выполнять свои многочисленные обязанности. Поэтому она присматривала для мужа новую молодую жену – помощницу себе»³⁵. По результатам полевых исследований А.С. Кочкунова, в традиционной кыргызской семье конца XIX – начала XX вв. по обычаю левирата женщины молодых и средних лет после смерти мужа оставались в семье умершего, выходя замуж за одного из братьев мужа. При социалистическом строе этот обычай исчез. Семьи вдов функционировали самостоятельно и получали от государства по советскому законодательству моральную и материальную поддержку. Однако, сохранялся традиция родственной помощи вдове со стороны родственников ее мужа³⁶.

Полигамия была настолько тесно связана с идеологией и социальной практикой манапства и байства, что до окончательной ликвидации «знатных и богатых» борьба с ней была сопряжена с огромными трудностями. Еще в 1920-х годах многоженство имело довольно широкое распространение³⁷. Лишь в 30-х годах прошлого столетия в массе кыргызского населения многоженство как социально-бытовое явление было в основном изжито. Следует сказать, что данное явление снова проявляет себя в современных условиях Кыргызстана.

Как известно, у кыргызов социальные отношения между родственниками, так же регламентировались определенными традициями и обычаями. Среди них особое место уделялось ритуалу избегания прямой встречи женщиной родственников мужа и мужчиной родственников жены³⁸.

Термин «избегания встреч» - «уйт болот» у кыргызов в данном случае, стыдиться, уважать. Прежде всего, этот обычай относился к женщине, который запрещал ей напрямую встречаться с некоторыми членами семьи мужа, видя в этом проявление фамильярности, запрещалась также называть по имени некоторых родственников, кроме того действовал здесь и такой обычай, как «терге» - запрет показывать и лицезреть оголенные части тела невестки³⁹.

³³ О связи левирата с уплатой калыма и имущественных отношений подробно говорит С.А. Абрамзон в своей статье «О пережитках ранних форм брака у киргизов. К вопросу о генезисе институтов левирата и сородата» // История, археология и этнография Средней Азии. – М.: Наука, 1968. – С. 282-291.

³⁴ См.: Табышалиева А. Отражение во времени. Заметки к истории положения женщин Центральной Азии. Предисл. Э. Шукурова 2-ое изд-е. – Бишкек: Сорос Кыргызстан, 1998. – С. 31-33.

³⁵ См.: Бейшембаева А.Р. Статус женщины в контексте древней традиции // Современность: философские и правовые проблемы. - Бишкек, 2003. - С. 232.

³⁶ Кочкунов А.С. Типы современной киргизской сельской семьи // Актуальные вопросы этнографии и археологии Киргизии. – Фрунзе: КГУ, 1989. – С. 92.

³⁷ Смирнов Н. Киргизские очерки. - Фрунзе: Молодая Гвардия, 1930. - С. 47-48.

³⁸ См.: Винников И.Н. К вопросу о возникновении института «избегания» // Сб. этногр. материалов. - № 2. - Л.: Ленингр. ун-т, этнографический отдел географичес. факульт., 1927. – С. 33-42.

³⁹ См.: Исраилова Ч. Обычай избегания родни мужа и жены у кыргызов // Наука и новые технологии – 1999. № 2. - С. 154-156.

Таким образом, ей запрещалось называть имена родителей мужа, старших, младших родственников мужа как в их присутствии, так и в их отсутствии, также запрещалось называть по имени предков мужа, уже ушедших из жизни. По имени невестка могла называть только тех, кто родился после ее замужества.

В принципе, положение молодой женщины в семье мужа было неполноправным, она находилась в полном подчинении свекрови, не обладала правом чем-либо распоряжаться, была обязана соблюдать большое число правил и норм, по отношению к свекру и старшим родственникам мужа⁴⁰. Женщина в семье мужа являлось чужеродной, утверждает Н.А. Кисляков - «семейно-брачные запреты, налагавшиеся на невестку, нередко носило унижительный, оскорбляющий человеческое достоинство характер»⁴¹. По требованиям хорошего тона муж не должен был оказывать внимания своей жене, напротив, жена должна была проявлять к мужу всемерное внимание.

После рождения первого ребенка женщина могла рассчитывать на смягчение некоторых норм, скажем отмену таких запретов как появляться в доме родственников мужа, запрет заводить разговор с ними и др. Запреты снимались после особого ритуала «вхождение в очаг» - «отко кирмей», в процессе которого невестка получала благословения от родителей мужа и тем самым признавалась полнокровным членом семьи и клана.

Отношения зятя с родственниками жены также ограничивались рядом норм, правда они были намного мягче запретов, регламентировавших поведение невестки по отношению к родственникам мужа. Например, зять не мог называть по имени старшего брата жены только в его присутствии. До свадьбы жених должен был избегать встречи с родителями и старшими родственниками невесты. Пожизненно зятю было запрещено смотреть в лицо матери жены, переходить ей дорогу. Однако, младших сестер жены зять мог называть по именам. Согласно обычаю (сорорат), он мог жениться на младшей сестре жены в случае ее смерти.

Таким образом, можно сказать, что запреты у кыргызов выделялись по половозрастному признаку. Это объяснялось социокультурными ограничениям: не допустить предосудительных связей среди членов семьи и родственников.

Рождение и воспитание ребенка являлось особым явлением в социокультурной жизни кыргызского народа. Это было одним из самых радостных и важных семейных событий. Идеалом семьи в патриархально-феодалном обществе была семья, имевшая многочисленное потомство. Эти взгляды, не могли не повлиять и на женщину, для которой бездетность превращалась в непоправимое несчастье. Поэтому большое значение имели обычаи, связанные с лечением бесплодия. Широко распространенным и считавшимся вполне «эффективным» способом лечения от бесплодия было посещение разного рода «святых мест» (мазар), якобы обладавших исцеляющими свойствами.

С периодом беременности у кыргызской женщины был связан целый ряд представлений и различных поверий, в которых отражался и страх перед подстерегавшими ее опасностями, и наивные попытки предотвратить эти опасности при помощи некоторых магических средств. В арсенале беременных женщин были также различные эмпирические приемы воздействия на недостаточно понятные физиологические явления⁴². Например,

⁴⁰См.: Дыренкова Н.П. Брак, термины родства и психические запреты у киргизов. (По материалу, собранному летом 1926 г. в Нарынском районе Семиреченской обл.) // Сб. этногр. материалов. - № 2. - Л.: Ленингр. ун-т, этнографический отдел географичес. факульт., 1927. - С. 20-21.

⁴¹ Кисляков Н.А. Очерки по истории семьи и брака Средней Азии и Казахстана. - Л.: Наука, 1969. - С. 238.

⁴² Абрамзон С.М. Рождение и детство киргизского ребенка // Сборник Музея антропологии и этнографии Т. 12. - М.-Л., 1949. - С. 87-89; Фиельструп Ф.А. Из обрядовой жизни киргизов начала XX века / Отв. ред. Б.Х. Кармышева, С.С. Губаева. - М.: Наука, 2002. - С. 65-97.

считалось, что ни беременная женщина, ни ее муж не должны были есть верблюжье мясо, иначе женщина вместо положенного срока будет 12 месяцев носить ребенка⁴³.

Родовой акт являлся кульминационным пунктом всех тех забот, тревог и надежд, с которыми было связано ожидание ребенка. Первые дни существования младенца были наполнены в семье с одной стороны, необычайной радостью, с другой – непрерывными заботами о сохранении жизни новорожденного. Неудивительно, что лишенная настоящей медицинской помощи, отсталая кыргызская женщина безропотно отдавала себя в руки повитух и знахарок.

Существовало немало довольно универсальных для многих среднеазиатских народов связанных с родами оберегов, имевших целью охрану роженицы и ребенка от злых духов и сглаза. Для облегчения родов открывали двери, замки в доме, а при тяжелых, затянувшихся родах неожиданно разбивали рядом с роженицей чайник, надеясь, что, испугавшись, она быстрее родит. Для того чтобы отогнать злых духов, под подушку женщине клали нож, перец, лук, чеснок, тмин – зира. Все это делалось, для того, чтобы роженица не видела плохие сны, чтобы к ней не приходили злые духи.

Существовали и другие способы защиты и помощи роженице. Одним из распространенных приемов «облегчения» родов было класть на грудь роженицы ее полностью расплетенные косы. Как отмечает Н.А. Кисляков, подобный обычай основан на принципах подражательной магии и имеет своей целью «облегчить», «развязать» роды⁴⁴.

Общеизвестно, что с распространением в регионе ислама некоторые традиционные обереги (ношение всевозможных амулетов, бус и отдельных бусин от «дурного глаза») стали обретать исламское содержание. Одним из наглядных примеров явилось ношение тумаров – своеобразных амулетов с сурами из Корана⁴⁵. Тумары применялись как способ защиты и помощи роженице. Например, если женщина тяжело рожала, брали у муллы написанную на листочке бумаги молитву и привязывали к ноге роженицы. После родов этот амулет прятали в трещину в стене ее дома.

Интересный характер носят поверья, связанные после родовым периодом жизни ребенка. Так, повивальная бабка после рождения купала ребенка в тазу с подогретой водой. В воду опускали соль, глину со стен, монеты, скорлупу от яиц, которые клали для того, чтобы уберечь новорожденного от болячек. Надо сказать, что состав предметов, которые клали в воду, хотя и имеет локальные различия у среднеазиатских народов, но во многом он схож. Сведения о том, что в воду опускают соль, глину, монеты, сообщаются рядом авторов, однако интерпретируются они по-разному: так, например, у узбеков соль кладется для того, чтобы избавить ребенка от укусов мух, комаров, или для того, чтобы предохранить ребенка от высыпаний⁴⁶, у кыргызов для того, чтобы ребенок стал крепче⁴⁷. Вместе с тем, все эти предметы – соль, земля, монеты, символизировали богатство, достаток, здоровье и счастье⁴⁸.

⁴³ См.: Баялиева Т.Д. Доисламские верования и их пережитки у киргизов. – Фрунзе: Илим, 1972. - С. 30-31.

⁴⁴ См.: Кисляков Н.А. Семья и брак у таджиков. По материалам конца XIX – начало XX вв. - М.-Л.: Изд-во АН СССР, 1959. - С. 50.

⁴⁵ См.: Снесарев Г.П. Реликты домусульманских верований и обрядов у узбеков Хорезма. - М., 1969. - С. 37.

⁴⁶ См.: Фирштейн Л.А. О некоторых обычаях и поверьях, связанных с рождением и воспитанием ребенка у узбеков Южного Хорезма // Семья и семейные обряды у народов Средней Азии и Казахстана. – М.: Наука, 1978. - С. 189-209.

⁴⁷ См.: Абрамзон С.М. Рождение и детство киргизского ребенка // Сборник Музея антропологии и этнографии Т. 12. - М.-Л., 1949. - С. 78-138.

⁴⁸ Троицкая А.Л. Рождение и первые годы жизни ребенка у таджиков долины Зеравшана // Советская этнография. – 1935. - № 6. – С. 120.

Известно, что входящие в семейно-бытовой церемониал обряды, связанные с рождением и воспитанием детей, весьма разнообразны по своему назначению. Так, например, на ключевых этапах жизненного пути, когда человек наиболее уязвим для воздействия темных сил, принято проводить обряд «сорок дней». Обычно он проводится в период первых сорока дней после рождения ребенка, бракосочетания и смерти близкого человека. Именно на этот период выпадает большинство разного рода табуаций, неукоснительное выполнение которых является, по существующим поверьям, гарантией защиты человека от происков темных сил.

Интересно в этой связи поверье, связанное периодом сорокадневия (кыркылык) после рождения ребенка. Этот период, как известно, роженица соблюдала специальную диету: ела легкую, преимущественно молочную пищу, бульоны, старалась есть меньше фруктов, редко мясо. Неправильное питание матери могло отразиться на ребенке, вызвать у него какое-либо желудочное заболевание. Пище, которую ела родившая женщина до окончания сорокадневия, придавали магическое значение. Так, например, разделив мясо овцы или быка после варки, роженице давали ноги животного якобы для того, чтобы у ребенка были крепкие ноги, чтобы он быстрее пошел, мясо с шеи - чтобы ребенок быстрее стал держать голову.

В тех случаях, когда в семье дети не выживали, совершали целый ряд магических действий для сохранения жизни ребенка. Особое место среди них занимал обряд передачи новорожденного, в возрасте от 3-х до 40 дней, в другую семью для кормления его грудью чужой женщиной. Через некоторое время, его забирали обратно, причем это изображалось как «покупка» ребенка. Кормившей его женщине в качестве платы давали 9 предметов, состав которых варьировался в зависимости от пола ребенка.

Большое значение в кыргызской семье придавалось наречению имени. С ним связывалось будущее благополучие ребенка, в него вкладывалось определенное содержание, оно должно было влиять на судьбу младенца. С упрочением мусульманской идеологии имя обычно давал молдо, или муэдзин (азанчы или азан чакырган киши), но довольно часто это делал и отец ребенка.

На пятый-седьмой день, ребенка клали в колыбель, что в свою очередь так же сопровождалось особым ритуалом. В этот день устраивалось особое угощение «бешик той» (колыбельный пир), родители новорожденного приносили продукты, одежду и деревянную колыбель со всеми принадлежностями.

Особое внимание уделялось первой стрижке волос младенца, она сопровождается особым обрядовым церемониалом. Согласно поверью, в волосах человека сосредоточены его душа, сила магической энергии, поэтому по традиции для первой стрижки приглашалась одна из уважаемых, многодетных женщин, а остриженные волосы с большими предосторожностями закапывали под плодовитым деревом. Весьма распространена была традиция, когда при проведении первой стрижки волос на голове ребенка родители оставляют небольшую прядь в виде косички (көкүл) в качестве обета какому-либо святому покровителю⁴⁹. Интересно, что Дж. Фрезер отмечал, что первобытный человек считал свои волосы неотъемлемой частью тела, то есть одушевленным предметом. Главы племен, жрецы иногда всю жизнь не имели права стричь волосы, длинноволосые люди считались великими личностями, отмеченными Богом⁵⁰.

⁴⁹ См. более подробно о распространении обряда кокул: Задыхина К.Л. Пережитки возрастных классов у народов Средней Азии // Родовое общество: этнографические материалы и исследования. – М.: Издательство Академии Наук СССР, 1951. – С. 170-171; Фирштейн Л.А. О некоторых обычаях и поверьях, связанных с рождением и воспитанием ребенка у узбеков Южного Хорезма // Семья и семейные обряды у народов Средней Азии и Казахстана. – М.: Наука, 1978. – С. 201-203.

⁵⁰ См.: Фрезер Дж. Золотая ветвь. – М.: Политиздат, 1983. – С. 223-225.

На сороковой день (кыркы) новорожденного съезжались гости и устраивалось угощение. Надетую на ребенка после рождения «собачью рубашку» (ит кейнөк) в этот день снимали и надевали на него другую – «кырк кейнөк». Она должна была быть сшита из сорока лоскутков разной материи, которые мать ребенка выпрашивала, обходя все соседние юрты. В семье, в которой не выживали мальчики, родившемуся мальчику надевали на ногу браслет, продевали в ухо одну серьгу, заплетали ему косички и до обрезания одевали его как девочку.

Большое значение с точки зрения мусульманской обрядности придавалось обрезанию, которому подвергались дети мужского пола в возрасте от 3 до 7 лет, чаще после того, как ему исполнялось пять лет⁵¹.

Широкое распространение в кочевой-общине имел обычай усыновления⁵². Основными причинами этого обычая были встречавшиеся случаи бесплодия женщин, материальные затруднения в многодетных семьях, прочность семейно-родственных связей.

Следует отметить, что поверья, обряды и обычаи, связанные с беременностью женщины, рождением и первыми годами жизни ребенка, имели много общего с аналогичными обычаями других народов Средней Азии и Казахстана. Это понятно, поскольку у всех народов этой историко-этнографической области обрядность преследовала одну цель – обезопасить и уберечь роженицу и новорожденного от вреда со стороны злых духов и «дурного глаза», а также способствовать тому, чтобы ребенок приобрел все самые лучшие качества (здоровье, красоту, смекалку и т.п.) и чтобы женщина могла иметь много детей. Не последнюю роль в широком распространении и стойкости подобных обычаев играла и очень высокая в дореволюционном прошлом детская смертность, причиной которой были невежество, отсутствие элементарных понятий о правилах санитарии и гигиены, отсутствие медицинской помощи. Однако нельзя не отметить, что неграмотные и невежественные повитухи, принимавшие ребенка, заняли и в ряде случаев применяли рациональные приемы народной медицины.

В советский период истории, когда наблюдался определенный рост благосостояния населения и совершенствование медицинского обслуживания почва для сохранения ряда вредных обычаев исчезала. Беременная женщина была окружена большой заботой и вниманием как со стороны членов своей семьи, так и со стороны государства. В настоящее время женщины рожают в родильных отделениях больниц.

Изменился и обряд, связанный с наречением имени. Сейчас имя ребенку дают сами родители. Наряду с традиционными появились уже и новые имена, а также имена, распространенные у других братских народов. Наряду с традиционной колыбелью – бешик; в семьях появились детские кроватки и коляски. Улучшилось питание детей младшего возраста. В областях сейчас имеются детские поликлиники с молочной кухней. Большую помощь женщинам в воспитании ребенка оказывают детские сады.

Таким образом, в Кыргызстане в процессе исторического развития формировались и совершенствовались социокультурные отношения. Пройдя разные стадии социализации кыргызский народ сумел сохранить родовую самоидентификацию, фиксирующей в родоплеменном сознании основные принципы и правила.

Отличительной чертой самоидентификации кыргызского народа являлось то, что он всегда осознавал себя как культурную общность, этнос, состоящий из племен и родов. Племена и роды во все исторические эпохи выступали со своими требованиями в

⁵¹ См.: Снесарев Г.П. К вопросу о происхождении праздника суннат-той в его среднеазиатском варианте //

Занятия и быт народов Средней Азии. – Ленинград, 1971. Т. 3. – С. 256-272.

⁵² См.: Абрамзон С.М. Об обычае усыновления у кыргызов // Труды Института языка, литературы и истории. Вып. 2. – 1949. - С. 149-151.

социальных отношениях традиций и обычаев. Во многом благодаря кочевому образу жизни кыргызам длительное время удавалось сохранять традиционные формы жизни и, соответственно, традиционное общество.

Матикеева А.К., Ашрахманова С. К., Камчыбекова Д. М.

Кыргызский национальный университет им. Ж. Баласагына

УДК41+373.83.

ФУНКЦИОНИРОВАНИЕ И СОВЕРШЕНСТВОВАНИЕ ВИДОВ РЕЧЕВОЙ ДЕЯТЕЛЬНОСТИ ПРИ ОБУЧЕНИИ РУССКОМУ ЯЗЫКУ

В методике преподавания практического курса русского языка речевая деятельность включает в себе следующие виды, как аудирование, говорение, чтение и письмо. Ориентация на национальную аудиторию позволяет в процессе обучения основное внимание уделять формированию и совершенствованию культуры русской устной и письменной речи. Соответственно, речь как способ передачи мыслей реализуется посредством языка. С точки зрения лингвистов язык основан на компетентности (связанной с определенным потенциалом говорящего и слушателя), что означает «исторически сложившаяся система звуковых, словарных и грамматических средств, объективирующая работу мышления и являющаяся орудием общения, обмена мыслями и взаимного понимания людей в обществе» (1, с.917)

Психологи рассматривают язык в терминах деятельности, или того, как люди используют язык, рассматривая структуры памяти впроцессов (передача информации, воспроизведение или преобразования).

Следует отметить, что язык влияет на восприятие, являющееся основательным аспектом познания, и используется человеком для описания мира, влияет на то, как он воспринимает этот мир.

Как показывает практика, разработка системы письменности, «отражающей речь и передающей мысль, - одно из наиболее значительных иерархических творений человека». Исследования исходят из наличия иерархии компонентов - от базовых, через составные, к более сложным; в порядке возрастания сложности будут звуковые единицы и единицы значения» (2, с. 360). Как отмечает В.Н.Перетрухин, «звуки - «природная материя» языка, материальная оболочка морфем, слов и предложений, которая определяет значение звуковой системы языка как особого яруса его структуры» (3, с. 82). Основную единицу разговорной речи составляют фонемы, отдельные звуки речи, представляемые единичными символами, генерируемые (произносимые) в процессе сложного взаимодействия легких, голосовых связок, гортани, губ, языка и зубов. В алфавите русского языка всего 33 букв, из них 10 гласных букв, согласных – 21, 2 буквы, не обозначающие звуков: ъ, ь. Из этого небольшого количества букв составлены слова нашей лексики, образуя миллиарды предложений, так как в процессе коммуникации мы ежеминутно производим огромное количество новых предложений. Из этого следует подчеркнуть, что для достижения эффективности обучения необходимо обратить внимание на усвоение фонетики, орфоэпии, также методике преподавания изучаемого языка в целом.

Совершенствование преподавания русского языка тесно связано с функционированием речевой деятельности и направленностью обучения, также профиля подготовки (очная и дистанционная). Поэтому, сущность внедрения на практике заключается в целенаправленной разработке рабочей программы, одобренной учебно-методической комиссией учебного заведения, с определенным количеством

академических часов, в поиске оптимальных путей, также в формировании коммуникативной компетенции как в учебно-научной, так и профессиональной сфере общения.

Таким образом, студент, получив квалификацию специалиста должен обладать следующими компетенциями, формируемыми в результате освоения изучаемой дисциплины **универсальными, общенаучными (ОК):**

- владение культурой мышления, способность к обобщению, анализу, восприятию информации, постановки и достижение цели, решение задачи;
- прогнозирование социально-значимых проблем и процессы, происходящие в обществе;
- логически аргументированное строение устной и письменной речи;
- самосовершенствование, повышение своей квалификации и мастерства;
- осознание социальной значимости своей будущей профессии;

инструментальными (ИК):

- способность к письменной и устной коммуникации на государственном языке и необходимое знание официального языка;
- способность работать с информацией из различных источников;
- способность осуществлять деловое общение, как публичные выступления, переговоры, проведение совещаний, семинаров - тренингов, электронные коммуникации;

социально-личностными и общекультурными (СЛК):

- способность строить грамматически правильные конструкции при общении;
- готовность к сотрудничеству с партнерами по службе, с коллегами.

Всем известно, что с первого дня обучения в вузе студент включается в ряд сферы общения, как социально - бытовая (проживание в общежитии, питание в столовой, покупка продуктов питания, лечение), социально-культурная (знакомство и общение с людьми разного возраста и пола, профессии), культурно-массовая (просмотр телевизионных программ на разных языках, посещение театров, семинаров- тренингов, выставок, музеев, также культурно- развлекательных мероприятий.

Важно отметить, что именно учебно-научная сфера занимает особое место в системе речевых контактов, так как в стенах вуза студент, проводя 6-7 часов времени в день, 36 часов в неделю общаясь, формируется как личность. Учебно - научная сфера включает в свою структуру общение в течение учебного процесса, как на лекционных, так и на практических занятиях, общение с должностными лицами учебной части, деканата, молодежного комитета, в общежитии, участие в общественной работе, на спортивных соревнованиях, общение с друзьями, сокурсниками во время подготовки к занятиям и т.д. Поэтому учебный процесс нужно рассмотреть не только как совместную деятельность преподавателя и студента, «направленную на овладение последним необходимыми знаниями, умениями и навыками, но и как определенную систему общения» (1, с.58).

Важно отметить, что любая реализуемая сфера обучения зависит от коммуникативной ситуации, так как течение учебного процесса обуславливается объективными и субъективными закономерностями учебной деятельности, как систематизированный дифференцированный подход к процессу образования в целом.

Как показывает практика, преподавателю, организуя учебную деятельность студентов необходимо контролировать степень усвоения новой темы. В этом определяется мотивационная основа речевых побуждений в коммуникационных ситуациях учебной деятельности. Термин «коммуникация» происходит от латинского слова «communication» означающий словесное общение, то есть передача мыслей и чувств обучающихся. В этом заключается основная роль речи, которая является средством коммуникации. Собеседник ведет беседу, пытается войти в речевой контакт с получающим необходимую информацию.

Практика показывает, что студенты должны стремиться усвоить предлагаемый им новый учебный материал и вырабатывать в себе языковую, речевую, также коммуникативные компетенции. Целью эффективной коммуникации являются ощущение потребности обучаемых в получении той или иной информации, которую хотел передать преподаватель и осуществление речевого побуждения путем передачи новых идей, фактических материалов, статических данных, научных гипотез, также умозаключений. Речевой контакт «преподаватель- студент» ставит целью решить такие задачи, как:

1. а) закрепление ранее коммуникативных усвоенных знаний и умений при презентации нового материала в форме фронтального группового опроса, где ведется диалогическая беседа, делаются обобщающие выводы, параллельно корректируется речь обучаемых. Студенты могут ответить на вопросы устно, индивидуально и коллективно.

б) закрепление знаний и умений в форме письменных ответов. Преподавателю необходимо стимулировать интерес студентов к выполнению упражнений творческого характера, способствующих выработке интереса к овладению навыками письма, выполнение лексико-грамматических упражнений с целью формирования навыка употребления в речи грамматических явлений, например: «замените», «используйте», «допишите», «вставьте», также упражнения на варьирования: «измените», «подтвердите сказанное». Следует обратить внимание на написание мини – сочинений, эссе, рассуждений на заданную тему, повествований, доклад, реферат по речевой теме, где оценивается правильность ответов, устанавливается уровень усвоения изученной темы, также степень подготовленности студентов к восприятию нового материала. Студенты отвечают на вопросы заданий в письменном виде.

3) закрепление знаний в виде беседы обобщающего характера (монолог с элементами беседы), где преподаватель, не сообщая новых сведений, систематизировано обобщая изученный материал, задает вопросы, побуждает студентов вспомнить ранее изученную тему. Студент, отвечая на вопросы, закрепляет усвоенное, выражает свое мнение относительно к заданиям.

2. а) введение нового материала (усвоение новых лексических и грамматических тем) в форме монологической речи с использованием новых интерактивных методов с применением технических средств, наглядностей, то есть раздаточные материалы с заданиями, рисунки, буклеты, словари, книги, слайды и др.

Студент, вникая в суть нового презентуемого материала, сопоставляет его с ранее полученной информацией, знакомится с новыми словами, терминами, составляет с ними предложения и переводит (желательно) на родной язык, выявляя функциональные эквиваленты того или иного языка. Важно знать, что по принципу коммуникативной направленности обучения русскому языку каждая тема начинается с работы над текстом монологического и диалогического характера, которые имеют как обучающее, так и воспитательное значение. Поэтому, целесообразно записать основные фрагменты информации на русском языке в тетради под диктовку преподавателя или списать с доски.

б) объяснение преподавателем новой грамматической темы, порядка выполнения грамматических упражнений, домашнего задания. Следует учесть, что система упражнений по принципу «от простого – к сложному» дает возможность нерусским студентам учитывать функционирование различных языковых единиц. Преподаватель с помощью вопросов проверяет способность студентов применять знания в ходе учебной деятельности и оценивает степень усвояемости новых грамматических правил. Грамматический материал также вводится на функционально-семантической основе с функциональными эквивалентами того или иного языка (на основе текстового материала).

Студент, внимательно прочитав информацию, самостоятельно составляет предложения, придерживаясь грамматических правил.

в) совместное решение нетиповых вопросов проблемного характера, объяснение нового материала в форме диалогического общения, полемики, также дискуссии. Преподавателю необходимо с помощью проблемных вопросов побуждать студентов к активному усвоению новой темы, мотивировать значимость самостоятельной работы над вопросами, комментировать совместную деятельность и обучать студентов оценивать ход учебного процесса.

Студент, принимая активное участие в совместной деятельности, выражает свою точку зрения, отношение к обсуждаемому вопросу, записывает нужную информацию, цитаты, высказывания великих мыслителей, афоризмы.

3. а) применение на практике знаний студентов и контроль преподавателя, который выясняет, насколько студенты усвоили изученный материал. По результатам выполнения ими заданий, проводится фронтальный опрос в виде вопросно-ответной беседы, контролируется речь обучаемых. Можно проводить семинар- тренинг, также включить в учебный процесс занимательные и ролевые игры, кроссворды, другие формы обучения.

Студент выполняет все задания по возможности, выражает свое отношение к обсуждаемой проблеме.

б) уделить внимание научно-исследовательской деятельности студента в формировании молодого специалиста. Преподавателю необходимо в студентах воспитывать органическую потребность участия в творческом поиске, как характерную особенность современной молодежи.

Студент стремится глубоко осмыслить изученный материал и связать с важнейшими событиями современности, пытаясь понять актуальные задачи той или иной темы.

3) итоговый контроль знаний и умений проводится в форме модулей, бланочного тестирования, устного опроса, также зачета и экзамена.

Преподаватель, оценивая устные ответы, письменные и самостоятельные работы студентов, подчеркивает достигнутые уровни речевой компетенции.

Студент обоснованно и аргументировано отвечает на вопросы, выполняет задания.

Важно учесть, что для активизации речевой деятельности влияние языковой среды имеет, целую систему функций, как познавательную-информативную, коммуникативную, мотивационную, элиминативную, оценивающую, активизирующую и др.

Познавательная- информативная функция, активизируя виды речевой деятельности студентов, обеспечивает не только обогащение словарного запаса, но и способствует познанию человеком самого себя и формированию собственной картины мира, основанная на внутренних « картах мира», которые формируются с помощью языка и познавательных процессов. Именно эти « нейролингвистические карты в большей степени, чем сама действительность, определяет то, как мы интерпретируем и реагируем на окружающий мир».(2, с. 29)Преподавателю необходимо объяснить обучающимся, что чем богаче « карта мира», тем «больше возможностей откроется при решении любой задачи, возникающей в реальности» (3, с.30).

Коммуникативная функция, способствуя активизации речевой деятельности, приводит к последовательному закреплению на практике новой лексики в процессе общения с носителями русского языка.

Мотивационная функция, побуждая к действию студентов, повышает уровень внешней и внутренней мотивации овладения языком в языковой среде.

Элиминативная функция языка отражается психологическим состоянием говорящего, субъективными и объективными комплексами неуверенности. Важно отметить, что данная функция преобладает в обучаемой среде.

Оценивающая функция языковой среды обеспечивает возможность самооценки студентов уровня владения языком, их соответствие коммуникативной задаче.

Активизирующая функция языковой среды способствует активизацию речевой деятельности студентов в процессе усвоения ими лексических единиц в течение учебного семестра.

Особый интерес при развитии речевой деятельности представляет обучение студентов основам ораторского мастерства, так как «Красноречие есть искусство о всякой данной материи красно говорить и тем преклонять других к своему об одной мнению. Предложенная по сему искусству материя называется речь или слово...» (6, с. 101). Важно отметить, что при обучении студентов ораторскому искусству, преподавателю необходимо научить составлять рабочий план для каждого выступления на высшем уровне, который можно охарактеризовать как сумму знаний, умений и навыков со значительной долей усвоенных в ходе учебного процесса.

На основании вышеизложенного материала, хотелось подчеркнуть, что обучение речевой деятельности представляет собой важную задачу и рассматривается как единый взаимосвязанный процесс, при котором обращается внимание на выработку как общих, так и специфических навыков и умений по специальности. Задачи практического курса состоят в корректировке и развитии основных видов речевой деятельности, а также в выявлении коммуникативных потребностей воплощением в обучении принцип соответствия языкового и речевого материала тому или иному виду речевой деятельности.

Литература:

1. Ожегов С.И. и Шведова Н.Ю. Толковый словарь русского языка. - М., 2010.
2. Солсо Р. Когнитивная психология. - 6-е изд. - СПб.: Питер, 2010
3. Перетрухин В.Н. Введение в языкознание: Учебное пособие для студентов филологических факультетов пединститутов и университетов. - Воронеж, 1972.
4. Митрофанова О.Д. Научный стиль речи: практика обучения. - М., 1976.
5. Дилтс Роберт Фокусы языка. Изменение убеждений с помощью НЛП / Пер. с англ. - СПб.: Питер, 2009.
6. Александров Д.Н. Основы ораторского мастерства, или в погоне за Цицероном: Учебное пособие. - М.: Флинта; Наука, 2003.

Омуралиева А.А.

Кыргызский национальный университет им. Ж.Баласагына

УДК 342.4:342.50

СТАНОВЛЕНИЕ ИНСТИТУТА ПРЕЗИДЕНТА В КЫРГЫЗСКОЙ РЕСПУБЛИКЕ (ПЕРВЫЙ ЭТАП, ПО КОНСТИТУЦИИ КР, РЕД. 1993 ГОДА)

Правовой статус Президента Кыргызской Республики основан на учете мирового опыта организации президентской власти, и в современном значении «Президент» означает должность единоличного главы государства, получающий свои полномочия путем выборов.

Родиной института президента являются США, которые своей Конституцией 1787 года, установили принцип выборности населением главы государства и исполнительной власти.

Учреждение поста Президента в Кыргызстане было связано с задачей усиления исполнительной власти, совершенствования механизма реализации законов, укрепления государственной дисциплины, законности и правопорядка.

В Кыргызской Республике институт Президента был учрежден 24 октября 1990 г. Верховным Советом Киргизской ССР двенадцатого созыва. Как и во многих других странах, имеющих институт президента, в Кыргызстане Президент является главой государства (статья 42 Конституции)⁵³. Устройство президентской власти в Кыргызстане имеет свою специфику, отражающую внутренние условия общественной и политической жизни.

Наука конституционного (государственного) права выделяет три формы института президента:

1) Президентские республики, имеющие сильного президента, наделенного широким объемом прав, в том числе по формированию кабинета министров (США, Мексика, Казахстан, Туркмениста, Узбекистан и др.);

2) Парламентарные республики – имеющие президента с узким кругом полномочий, не обладающего правами по формированию правительства, которыми занимается парламент (Австрия, ФРГ, Италия, Индия, Латвия, Эстония и др.);

3) Смешанные (полупрезидентские) республики, где парламент играет существенную роль в формировании правительства, однако президенту республики принадлежат значительные полномочия в осуществлении государственной власти (Франция, Португалия, Финляндия, Российская Федерация, Украина и др.)⁵⁴

Организация президентской власти в Кыргызстане основана на использовании элементов президентской и смешанной (полупрезидентской) республики.⁵⁵ Это исходит из того, что в отличие от США и других президентских республики, глава государства не является одновременно главой правительства, поэтому относить кыргызскую модель организации президентской власти к чисто президентской республике было бы ошибочным.

Одной из отличительных особенностей взаимоотношений парламента (Жогорку Кенеша) и Президента в Кыргызстане является наличие элементов политической ответственности Правительства не только перед Президентом, но и перед парламентом. Жогорку Кенеш (в лице СНП) может выразить недоверие Премьер-министру (пункт 5 статьи 71 Конституции)⁵⁶, т.е. практически имеет право выразить недоверие Правительству в целом. Это означает, что институт президента в Кыргызской Республике сочетает в себе черты смешанной (полупрезидентской) республики.

Институт Президента в Кыргызстане был введен в 1990 году, хотя до декабря 1991 года Кыргызстан входил в состав СССР, на правах союзной республики. На основе Закона «Об учреждении поста Президента Киргизской ССР и внесении изменений и дополнений в Конституцию (Основной Закон) Киргизской ССР» от 24 октября 1990 г. Верховным Советом Киргизской ССР был избран первый Президент Кыргызстана – Аскар Акаев.

Всенародные выборы Президента независимого Кыргызстана были проведены 24 декабря 1995 г., в соответствии с Конституцией Кыргызской Республики принятой 5 мая 1993 года, которая устанавливает следующие принципы проведения выборов Президента Кыргызской Республики:

«Статья 43.

1. Президент Кыргызской Республики избирается на пять лет.
2. Одно и то же лицо не может быть избрано Президентом Кыргызской Республики более двух сроков подряд.

⁵³ Конституция Кыргызской Республики. - Бишкек, 1998.

⁵⁴ Сооданбеков С.С., Укушев М.К. Конституционное право Кыргызской Республики /Общая и Особенная часть. - Бишкек, 1999. - С. 285

⁵⁵ Сооданбеков С.С., Укушев М.К. Конституционное право Кыргызской Республики /Общая и Особенная часть. - Бишкек, 1999.- С. 286

⁵⁶ Конституция Кыргызской Республики. - Бишкек, 1998.

3. Президентом Кыргызской Республики может быть избран гражданин Кыргызской Республики не моложе 35 лет и не старше 65 лет, владеющий государственным языком и проживающий в республике не менее 15 лет перед выдвижением его кандидатуры в Президенты.

4. Президент Кыргызской Республики не может быть депутатом Жогорку Кенеша, занимать какие-либо иные должности, осуществлять предпринимательскую деятельность.

5. Президент Кыргызской Республики на период осуществления полномочий должен приостановить свою деятельность в политических партиях и организациях до начала новых выборов Президента Кыргызской Республики».

Выборы назначаются Собранием Народных представителей Жогорку Кенеша на основании подпункта 7 пункта 3 статьи 58 Конституции и нормами пунктов 1, 2 статьи 43 Конституции исключается превращение института президентской власти в пожизненную должность. Также Конституцией устанавливается ценз оседлости (15 лет) и возрастной ценз (от 35 до 65 лет).⁵⁷

К условиям и порядку избрания Президента примыкает вопрос о процедуре вступления его в должность (инаугурация).

В статье 45 Конституции Кыргызской Республики закреплена процедура вступления в должность Президента, согласно которой результаты выборов Президента Кыргызской Республики должны быть подтверждены Конституционным судом Кыргызской Республики не позднее 7 дней после их окончания; после оглашения Председателем Конституционного суда Кыргызской Республики результатов голосования в течение 30 дней Президент приносит присягу в присутствии депутатов Законодательного собрания и Собрания народных представителей; при вступлении в должность Президент Кыргызской Республики приносит присягу народу Кыргызстана и течение президентского мандата начинается с момента принятия присяги.

Основания и порядок прекращения полномочий Президента также устанавливается Конституцией Кыргызской Республики. Обычным порядком полномочия главы государства прекращаются в связи с истечением срока, на который он был избран. Момент окончания этого срока определяется днем принесения присяги вновь избранным главой государства (пункт 4 статьи 45 Конституции). Также предусматриваются следующие четыре основания досрочного прекращения его полномочий: отставка Президента (пункт 1 статьи 50 Конституции); отрешение Президента от должности (пункт 1 статьи 50, пункт 1 статьи 51 Конституции); невозможность осуществления полномочий по болезни (пункт 1 и 2 статьи 50 Конституции); смерть Президента (пункт 1 статьи 50 Конституции).

Согласно общепринятой государственно-правовой практике, под отставкой Президента понимается добровольный уход главы государства со своего поста.

Процедура отрешения Президента от должности регулируется статьей 51 Конституции Кыргызской Республики и входит в компетенцию Собрания народных представителей Жогорку Кенеша только на основании выдвинутого Законодательным собранием Жогорку Кенеша обвинения в государственной измене или совершения иного тяжкого преступления. На основании подпункта 4 пункта 3 статьи 82 Конституции должно быть получено заключение Конституционного суда Кыргызской Республики по данному вопросу.

Установленный двухмесячный срок рассмотрения материалов об отрешении от должности Президента необходим для нормального функционирования государственных органов в период кризиса.

Отрицательное заключение Конституционного суда Кыргызской Республики по выдвинутому Законодательным собранием обвинению влечет за собой роспуск

⁵⁷ Конституция Кыргызской Республики. – Бишкек, 1998.

Законодательного собрания (пункт 3 статьи 51 Конституции), который осуществляется Президентом Кыргызской Республики (подпункт 3 пункта 6 статьи 46 Конституции).

Вопрос о замещении должности Президента Кыргызской Республики, в случае досрочного прекращения его полномочий (смерти) отрегулирован в статье 52 Конституции Кыргызской Республики, когда до избрания нового Президента Кыргызской Республики его обязанности исполняет Премьер-министр. Выборы нового Президента Кыргызской Республики при этом должны быть проведены в трёхмесячный срок с момента прекращения полномочий Президента Кыргызской Республики.

Совокупность полномочий Президента по разрешению вопросов государственной и общественной жизни, закреплены в статьях 46, 48 Конституции относящихся к деятельности других государственных органов (статьи 63, 64, 66, 68, 71, 72, 80, 81 Конституции). В Конституции нет нормы, предусматривающей возможность закрепления полномочий главы государства в текущих законах, иных нормативных правовых актах.

Наиболее важная роль Президента, определенная Конституцией (ст.42) это то, что он является символом единства народа и государственной власти, гарантом Конституции Кыргызской Республики, прав и свобод человека и гражданина. И как гарант Конституции Президент имеет право и должен требовать от всех органов государственной власти неуклонного ее соблюдения, особенно по деятельности Совета безопасности, органов прокуратуры, внутренних дел и других государственных органов.

Президент Кыргызской Республики обладает и рядом других полномочий:

- оказывать влияние на уровень конституционной законности в стране, реализацию прав и свобод человека и гражданина.
- в рамках законодательной инициативы вносить на рассмотрение Жогорку Кенеша, а также на референдум (всенародное голосование) первоочередные проекты законов.
- контролировать деятельность Правительства включая исполнение государственного бюджета, реализацию социально-экономических прав граждан и других актуальных проблем.
- осуществлять защиту прав граждан, решая вопросы гражданства и политического убежища, осуществлении помилования и др.

Президент обеспечивает охрану суверенитета, территориальной целостности Кыргызской Республики (пункт 3 статьи 42 Конституции) и имеет другие полномочия в области безопасности и правопорядка.

Как глава государства, согласно подпункта 8 пункта 1 статьи 46 Конституции, Президент Кыргызской Республики образует и возглавляет Совет безопасности Кыргызской Республики. К компетенции Президента Кыргызской Республики относится утверждение военной доктрины, которая является частью общей концепции безопасности.

В соответствии с Конституцией Президент Кыргызской Республики является Главнокомандующим Вооруженными Силами, назначает и смещает высшее командование Вооруженных Сил Кыргызской Республики (пункт 9 статьи 46 Конституции), присваивает высшие воинские звания (подпункт 3 пункта 4 статьи 46 Конституции); формирует подчиненные ему службы государственной охраны и Национальную гвардию (подпункт 9 пункта 1 статьи 46 Конституции).

Угроза безопасности государства и его граждан может возникнуть не только в связи с военной агрессией, но и в силу ряда внутренних причин: экологические катастрофы, природные (стихийные) бедствия, массовые беспорядки и др.

Полномочия Президента Кыргызской Республики, по обеспечению согласованного функционирования и взаимодействия органов государственной власти предусмотрены в статье 42 Конституции.

На Президента Кыргызской Республики возлагаются функции по координации взаимодействия со всеми ветвями власти. Так, например, при решении важнейших для страны кадровых вопросов, назначении на высшие должности в государстве.

Для предупреждения злоупотребления властью и ее бесконтрольности, в демократическом государстве существует система, позволяющая законодательной и исполнительной ветви власти иметь рычаги взаимного влияния, которые именуются «издержками и противовесами». В рамках этой системы во многом и строятся отношения между Президентом и Жогорку Кенешем Кыргызской Республики.

Право законодательной инициативы (статья 64 Конституции) дает Президенту обширные полномочия для участия в законодательной деятельности Жогоку Кенеша, как в принятии новых, так и во внесении изменений и дополнений в действующие законы, включая Конституцию.

Глава государства имеет возможность оказывать влияние и на содержание законопроектов путем использования права вето, т.е. права, не подписывая, отклонить закон, принятый палатами Жогоку Кенеша.

Кроме этих полномочий закрепленных правом законодательной инициативы, Президент Кыргызской Республики, согласно статьи 47 Конституции, издает указы и распоряжения, которые можно разделить на нормативные и индивидуальные.

Литература:

1. Конституция Кыргызской Республики. – Бишкек, 1998.
2. Сооданбеков С.С., Укушев М.К. Конституционное право Кыргызской Республики /Общая и Особенная часть. -Бишкек, 1999

Осмонова Д. А.

Кыргызский национальный университет им. Ж. Баласагына

УДК .312+37.035

РЕГУЛЯЦИЯ И ГАРМОНИЗАЦИЯ СОВРЕМЕННЫХ ГЕНДЕРНЫХ ОТНОШЕНИЙ: ОТ КОНФЛИКТОВ К ТОЛЕРАНТНОСТИ

В современных условиях динамично развивающегося общества на фоне политических, социально-экономических и культурных преобразований наблюдается значительное обострение противоречия между двумя полярными системами ценностей, с которыми связаны представления о должном социальном устройстве. Первая - система ценностей традиционного (патриархатного) общества, ориентированная на асимметричную гендерную структуру, в которой мужчины занимают лидирующие и доминирующие позиции, а женщины находятся в пассивно-зависимом положении. Вторая – новая система ценностей, ориентированная на признание иного характера отношений, – культуры социального и гендерного партнерства, равенства полов. (Выявлена закономерная связь: чем выше уровень социокультурного развития общества, тем выше уровень культурного взаимодействия между полами) (1). На современном этапе развития общества эти системы ценностей находятся в конкурирующем взаимодействии, приводя, с одной стороны, к расширению возможностей и прав выбора индивидом своей гендерной роли и идентификации, с другой, – к возрастанию нетерпимости к «отклонениям» в гендерной социализации, что в итоге приводит к увеличению гендерных конфликтов. Разрыв между приватной и публичной сферой жизни, в доходах мужчин и женщин, высокий уровень безработицы, практическое отсутствие женщин на всех уровнях

принятия решений, рост насилия по отношению к ним, отсутствие достаточных ресурсов обеспечения немногих программ по защите материнства и детства – это далеко не полный перечень проблем, которые приводят к гендерным конфликтам.

Гендерные отношения как особая разновидность отношений в социуме затрагивают суть общественных изменений и встроены в широкий социальный контекст, проявляясь на макро- (между государством и гендерными группами), мезо- (между различными гендерными группами), микросоциальном (между субъектами разного пола), а также на внутриличностном уровнях. Следовательно, и гендерные конфликты могут возникать на разных уровнях социальной реальности и, соответственно, быть межгрупповыми, межличностными и внутриличностными. На макроуровне взаимодействия социальных субъектов гендерный конфликт представляет собой социальный конфликт, где социальные группы людей (мужчин или женщин) реализуют собственные цели в соответствии с собственными убеждениями и интересами (например, борьба женщин как социальной группы за более высокий статус в обществе). На уровне межличностных отношений гендерные конфликты наиболее распространены в семейной и профессиональной сферах. На внутриличностном уровне можно говорить об особых конфликтах, связанных с внутренним самочувствием и состоянием индивида по поводу его гендерной идентичности и исполнения гендерной роли, например, когда человек, вопреки своим желаниям и потребностям, следует социокультурным предписаниям и подчиняет свое поведение традиционным нормативным моделям в рамках мужской и женской роли. Таким образом, гендерные конфликты возникают тогда, когда удовлетворение потребностей личности встречает некую преграду в виде определенных, сложившихся шаблонов поведения противодействующей конфликтной стороны.

Перед современным обществом встала проблема нахождения эффективных механизмов, которые обеспечили бы бесконфликтное взаимодействие мужского и женского начал во всех сферах жизнедеятельности личностей, их групп и общества в целом. Одним из механизмов регулирования и гармонизации гендерных отношений является толерантность.

В соответствии с Декларацией принципов толерантности ([ЮНЕСКО](#), 1995 г.) толерантность определяется следующим образом: ценность и социальная норма гражданского общества, проявляющаяся в праве всех индивидов гражданского общества быть различными, обеспечении устойчивой гармонии между различными конфессиями, политическими, этническими и другими социальными группами, уважении к разнообразию различных мировых культур, цивилизаций и народов, готовности к пониманию и сотрудничеству с людьми, различающимися по внешности, языку, убеждениям, обычаям и верованиям (2).

Гендерная толерантность как один из видов толерантности определяется как непредвзятое отношение к представителям другого пола или другого отношения к полу, недопустимость априорного приписывания человеку недостатков другого пола, следования стереотипным мнениям, выражения превосходства, проявления дискриминации по признаку как биологического (мужчина-женщина) пола, так и социально-культурного (сконструированного и/или с которым происходит идентификация) пола и т.д. (3).

М. Уолцер (4) в своей работе «О терпимости» понимает под толерантностью мирное сосуществование людей с различной историей, культурой и идентичностью, развивая его идею, охарактеризуем гендерную толерантность как мирное сосуществование между мужчиной и женщиной во всех сферах человеческой жизни - общественной, экономической, политической и частной/семейной.

В сфере политики данное явление выражается в создании специальных государственных институтов, направленных на достижение реального равноправия,

например, введение квотирования на законный уровень представительства женщин и мужчин в органах власти. В экономической области, в частности, данный процесс принимает форму борьбы с сегрегацией труда по половому признаку, в социальном плане - в формировании нового имиджа мужественности, ориентированного на семью и детей.

Не вызывает сомнений, сегодня в обществе преобладает тип взаимоотношений между полами в политической, экономической, общественной и семейной сферах, скорее характеризуемый как гендерно-интолерантный. Воспроизводимые обществом и существующие в нём гендерные стереотипы - нормативные идеалы мужественности и женственности в обществе - побуждают формировать модель поведения, в которой отношения между полами характеризуются напряженностью, асимметричностью, и, как следствие, конфликтностью. Очевидно, что гендерные отношения должны стать более гармоничными, адекватными общественным реалиям, а это значит, что требуют деконструкции, перестройки, изменений в соответствии с современной партнерской моделью взаимодействия. Все больше людей, субъектов социального взаимодействия начинают осознавать то обстоятельство, что партнерство есть почти единственный способ гармонизации социальных потребностей, интересов, ценностных ориентиров людей, консолидации жизненных сил во благо всех и каждого. В то же время, значительная часть населения далека от преодоления гендерных стереотипов и не осознает то, что гендерный аспект/гендерный баланс важен и должен приниматься во внимание. В некоторой степени, это происходит по причинам неосведомленности, "глухоты" общества к проблемам гендера. В этой связи необходимо информирование общества о существующих проблемах в сфере гендерных отношений посредством гендерного просвещения, целью которого является формирование гендерной компетентности. Гендерно компетентные мужчины и женщины, разделяющие основные эгалитарные взгляды и представления, свободны от гендерных предубеждений. Они не только не будут их демонстрировать в своем поведении по отношению к другим людям, но и отличаться гендерной чувствительностью, т.е. способностью замечать и давать адекватную оценку проявлениям сексизма в поведении других людей, а также разрешать свои гендерные проблемы и конфликты, если они возникают.

Одним из факторов, влияющих на развитие гендерной толерантности, является процесс самосознания – гендерной идентичности - выработки позитивных установок и взглядов на себя как представителя определенного пола, носителя специфичных для пола характеристик и особенностей поведения, соотносимых с представлениями о маскулинности и фемининности (5) при этом не менее важно обратить внимание на мир другого человека (лица противоположного пола, других типов гендера), показать его ценности, особенности поведения, а также создать условия, в которых возможно осуществлять конструктивное взаимодействие и свободный выбор. Одним из важных таких условий является интерпретация общества как общности различных субъектов, где принципиально важной оказывается идея различия. В этом случае толерантность возможна при осознании индивидом разности как равенства.

Исходя из вышеуказанного, обозначим наиболее важные принципы формирования гендерной толерантности, адекватные современным общественным реалиям:

- сотрудничество, дух партнерства между представителями полов, группами;
- готовность принимать мнение противоположного по полу партнера, либо партнера, имеющего иное отношение к полоролевым установкам;
- уважение человеческого достоинства независимо от биологического или социально-культурного пола, половой самоидентификации;
- уважение прав другого и права на другое;
- принятие другого таким, какой он есть, без априорного наделяния его стереотипными недостатками;

- способность поставить себя на место другого;
- уважение права быть иным;
- признание многообразия подходов к половой и гендерной самоидентификации;
- признание равенства;
- терпимость к иному поведению;
- отказ от доминирования, причинения вреда и насилия (6).

Что принесет в современное общество гендерная толерантность? Несомненно, гендерная толерантность - это социальный и личностный феномен, который в современных условиях:

– обеспечит в обществе гармоничное мирное сосуществование его представителей с многообразными проявлениями гендерного поведения вследствие развития готовности к пониманию, принятию и признанию различных типов гендерной идентичности путем взаимного согласования разнородных интересов, точек зрения и ситуаций с помощью диалога и компромисса;

– ориентирует субъекты социального взаимодействия на развитие конструктивных партнерских отношений между полами, на гармонизацию поло-ролевого взаимодействия на основаниях эгалитаризма, в которой две взаимодействующие стороны выступают как равноправные субъекты, обладающие одинаковой ценностью и значимостью друг для друга;

– выступает в качестве активной жизненной позиции, проявляющейся в различных процессах: познании и признании своего «я» и позиций «другого», обеспечивая позитивную гендерную и социальную самоидентификацию, предполагая заинтересованное отношение к «другому», желание прочувствовать его мироощущение, которое не похоже на собственное восприятие действительности.

Все это вкупе предоставит конструктивный выход из гендерных конфликтных ситуаций.

В заключение, нужно подчеркнуть, что новое тысячелетие остро ставит перед мировым сообществом проблему формирования толерантности в гендерных отношениях. Актуальность проблемы культивирования идей гендерной толерантности в современном мире отражена в Декларации принципов толерантности, принятой в 1995 году ЮНЕСКО, и в Стратегии мирового сообщества на текущее тысячелетие (2000), где проблема достижения гендерного равенства является одной из приоритетных.

Осмысление будущего общества возможно сквозь призму мышления будущего, а это значит, что существование и сосуществование, сотрудничество и взаимопонимание возможны лишь на основе толерантных взаимоотношений в обществе.

Литература:

1. Клецина, И.С. Практикум по гендерной психологии. / И.С. Клецина - СПб.: Питер, 2003.
2. Декларация принципов толерантности. – ЮНЕСКО, 1995.
3. Малкина-Пых И.Г. Гендерная терапия: Справочник практического психолога. – М.: Эксмо, 2006.
4. Уолцер М. О терпимости. – М., 2000.
5. Клецина И. С. Психология гендерных отношений. Теория и практика. – СПб.: Алетейя, 2004.
6. Обучение толерантности: Методическое пособие / Под ред. Г. Л. Бардиер. - СПб.: Норма, 2005.
7. Барандова Т.Л. Основы толерантности в гендерной перспективе //Толерантность: введение в понятие. Учебное пособие. // Под ред. А.Ю. Сунгурова. - СПб.: Ютас, 2007.

8. Айвазова С. Гендерное равенство в контексте прав человека. Консорциум женских объединений. - М., 2001.

Сатыбекова Т.С.

Кыргызский национальный университет имени Ж. Баласагына

ИДЕИ ТРУДОВОГО ВОСПИТАНИЯ В КЫРГЫЗСКИХ ПОСЛОВИЦАХ И ПОГОВОРКАХ

Труд всегда был «первым основным условием» жизни кыргызского народа.

Природа сурового края, родины кыргызов, располагала многими дарами, но не собиралась отдавать просто так, даром: чтобы взять их, людям нужно было упорно трудиться, тратить энергию мускулов и мозга.

Еще на заре истории кыргызского народа, когда он вел охотничий образ жизни, ничего не доставалось людям легко даже при обилии диких животных. Добыть изюбра, лося, косулю значило проявлять охотничью сноровку и доблесть. И для этого «процесса, совершающегося между человеком и природой» требовались не только приобретенные умения и навыки, но прежде всего психологическая и нравственная готовность к нему, убежденность в необходимости дела, сознание совершения его по долгу перед семьей, родом, обществом. Поскольку трудолюбие не приходило само по себе, стихийно, надо было прививать его детям, постоянно заниматься нравственно-трудовым воспитанием подрастающего поколения, готовить его к миссии тружеников, формируя в сознании юных убежденность в благе труда. Это стремление людей воспитать трудолюбивую смену приобрело всеобщесоциальное значение, ибо каждому хотелось, чтобы его ребенок вырос и вошел в самостоятельную жизнь производителем материальных благ, а не потребителем и нахлебником. И этим вызывалась необходимость целенаправленного педагогического воздействия на умы детей и подростков. Опыт подсказывал людям, что из всех проблем воспитания наиболее сложной и в то же время наиболее важной, ответственной является проблема трудового воспитания: от его результата зависели будущее человека, судьба его семьи и в конечном счете участь самих родителей.

Дети став взрослыми, должны были поменяться ролями со своими престарелыми родителями, то есть взять на себя обязанности кормильцев и вообще опоры родителей, которых возраст сделал иждивенцами.

Проблема обеспеченной старости являлась наиболее острой и важной в плане социальных отношений, и ее положительное решение в полной мере зависело от трудового воспитания детей, от нравственно-психологической подготовки их к труду. В комплексе воспитательных воздействий в первую очередь требовалось внедрить в сознание детей идеи о труде вообще, о его великой роли в жизни человека, необходимо было привить им позитивное отношение к труду, как к первейшему долгу. С этой целью в беседах о труде, о человеческой добродетели использовались пословицы и поговорки, в которых отражался многовековой трудовой, жизненный опыт кыргызов, который находил лаконичное, яркое выражение, их идеал - человек труда.

Пословицы, поговорки, поэтически оформленные изречения – афоризмы, вобравшие в себя мудрость десятков поколений трудового народа, многократно повторялись в процессе приобщения детей к труду, прочно закреплялись в их памяти. Рожденные в конкретной социальной среде, они передавали понятия через образы, характерные для национального быта народа, и поэтому легко усваивались детьми. Например, пословицы:

Без работы и пряников не купишь.

Человека знают не по словам, а по делам.

Пословицы не просто запоминались ребенку, они заставляли его думать, размышлять, соображать. Ему становилось ясно то, что только работая можно иметь масло, всегда такое желанное, а не работая, будешь голоден:

Хочешь есть, но в чашку нечего положить.

Взрослые разъясняли детям пословицы, раскрывая содержащийся в них инсказательный смысл.

Моральная и психологическая действенность пословиц и поговорок, афоризмов зависела от соблюдения меры (много, достаточно, мало); от использования их в конкретной трудовой ситуации, в которой находился ребенок (самообслуживание, оказание помощи, выполнение сложной работы и т.д.); от соответствия их содержания данной трудовой ситуации; от педагогического такта и тона, каким произносились поучительные выражения, и умения самих наставников растолковывать, комментировать приводимые изречения, пословицы с учетом возраста воспитуемых детей.

Труд, по мнению кыргызского народа, является главным критерием оценки духовного совершенства личности, возвеличивает человека, делает его благородным и добродетельным; в труде куется человеческая доблесть, народ глубоко уважал тех, кто неустанно работал, кто своим самоотверженным трудом создавал для семьи и общества материальные блага. Вот примеры пословиц, выражающих отношение кыргызов к труду и человека в труде, которые широко использовались в воспитании детей:

Не суди джигита по красоте, а суди по работе.

В работе отстают, за то в еде обгоняют.

Относительно земледельческого труда бытовали пословицы об усердии и старании, приносящих хорошие плоды:

Горька работа, да хлеб сладок.

Землю пахать – не в бабки играть.

Был бы сад, соловьи прилетят.

Без труда и в саду нет плода.

Мудрые и глубокие мысли, вложенные в эти пословицы, имели педагогическую направленность. Кто-кто, а уж крестьянин хорошо понимал необходимость правильной жизненной ориентации ребенка, чтобы он вполне ясно представлял свое будущее, где труду будет отведена главная роль в его жизни.

Но крестьянская работа, часто продолжавшаяся от зари до зари, была немислима и без отдыха. Отдых – необходимое условие для плодотворного труда. Ивнушать детям, что жизнь состоит из одного труда, значило совершать педагогическую ошибку, отпугнуть ребенка от труда, вызвать в его душе неприязнь к нему. Здесь нужна была ясная картина. Ребенок, вовлекаемый в трудовой процесс, должен был знать, что существует перерыв в работе, который восстанавливает силы и бодрость, доставляет приятные минуты физической и эмоциональной разрядки. Однако дети должны были также понимать, что отдых наступает лишь по завершении работы или определенной ее части. Так перед ними открывалась житейская перспектива, где труд сменялся отдыхом, а отдых, в свою очередь – снова трудом, перспектива, сулившая будущему работнику радости на жизненном пути и, разъясняя это, родители говорили детям словами народной мудрости:

По-ударному работать – на печке руки греть.

Как потопаешь, так и полопаешь.

В жизни наряду с положительными явлениями встречались отклонения от норм морали. Кыргызская крестьянская масса в подавляющем своем большинстве была трудолюбива, но имелись также и исключения. Это лодыри, бездельники, с которыми народ вел борьбу, осуждая паразитарный образ жизни, например, подвергая едким насмешкам их обжорство за чужим столом. Дети, слышавшие острые выражения,

направленные против лиц этого рода, воспитывались в духе непримиримости к проявлению лени, бездеятельности, неоправданной медлительности в работе. Осуждение бездельников, любителей жить за чужой счет выражено в следующих пословицах:

На словах города берет, а на деле ни шага вперед.

Хорош у хлеба, да плох у дела.

Что заслужишь, то и получишь.

Бойся лентяя и клеветника, как злого врага.

Ел бы, спал бы, а про дела и не знал бы.

Кто не горит, тот коптит.

В труде, как утверждается в пословицах, афоризмах, - залог хорошей, процветающей человеческой жизни, и это идея внедрялась в сознание воспитуемых:

Без труда счастья не бывает.

Кто сеет да веет, тот не бледнеет.

Горька работа да хлеб сладок.

Кто любит труд, того люди чтут.

Правильное, глубоко осознанное понимание роли труда, являлось направляющей силой трудового воспитания, включавшего в себя систему нравственных требований к юному поколению трудиться, и процесс практического приобщения его к производительному труду, в чем прогрессивная роль народной педагогики проявлялась в прошлом и состоит в настоящем.

Морально-этические воззрения народа содействовали трудовому воспитанию, играя важную роль в формировании и развитии положительного отношения юного поколения к труду. Народ, разумеется, был далек от научного понимания роли труда в социально-экономической жизни общества. Но он правильно понимал, что физический труд обеспечивает естественное разностороннее развитие физических сил и способностей человека и одновременно является средством многогранного воспитания, более того, он способствует развитию индивида и народа в целом.

На протяжении всего исторического развития человечества, труд являлся первоосновой педагогики народных масс. В этой связи трудовое воспитание по праву считается базовым компонентом образовательно - воспитательной деятельности. Поэтому не случайно прогрессивные традиции, обычаи и обряды всех, без исключения, народов мира, связаны с трудовым воспитанием.

Важной заботой старшего поколения являлось воспитание в детях глубокого уважения к труду. Таким образом, и в устном народном творчестве сложилась довольно цельная система образных представлений о труде: « Ремесло-клад человека», «Звезда умельца не погаснет, жалка жизнь неумехи ». Народ привлекал подрастающее поколение к конкретным видам труда с учетом его возраста и пола, давал возможность молодой смене овладевать различными специальностями и ремеслами.

Наше время является свидетелем бурного роста популярности декоративно - прикладного творчества народных традиций и промыслов. При современной тенденции к стандартизации и унификации подлинное произведение народного мастера ценно тем, что оно сделано в индивидуальной и неповторимой манере, ярко выражая лицо народного умельца. На современном этапе декоративно - прикладная деятельность приобрела особое назначение. Это не тень прошлого, а живая национально - трудовая традиция, возможности которой безграничны. Одной из важных сторон народных традиций кыргызов, возникших еще в древности, является передача подрастающему поколению трудового и профессионального опыта, накопленного народом в течении длительного исторического развития. Исключительно большое значение в области трудового обучения и воспитания уделялось передаче традиционных видов трудовой деятельности, обучению традиционным умениям и навыкам: быть хорошими наездниками, ухаживать за

домашними животными, метко стрелять, собирать и разбирать юрту. Кроме перечисленного, юноши должны были владеть различными ремеслами: уметь выделывать кожу, изготавливать из нее предметы домашнего быта, владеть резьбой по дереву, кости, металлу и др. Девочек обучали домашнему хозяйственному труду: обрабатывать молочные и мясные продукты, готовить национальные блюда, владеть ремеслом по обработке шерсти, ее прядению, владеть умениями ковроткачества, уметь шить, вязать, изготавливать изделия народного прикладного искусства.

Главная цель современного демократического воспитания – формирование нового человека, как творческой, душевно богатой, гуманной личности. Элементарная житейская истина, гласящая, что дети, молодежь - наше будущее, имеет глубокий смысл. Так как облик молодежи во многом предопределяет будущее нашего общества. В молодые годы формируется мировоззрение человека, его отношение к окружающей действительности, происходит становление характера, поиск места в общественной жизни, поприща приложения своих сил. Немаловажную роль в становлении личности играют преемственность народных трудовых традиций, культурное наследие предшествующих поколений.

На протяжении всей многовековой истории кыргызского народа в результате функционирования развивавшихся трудовых традиций, их преемственности, происходил процесс передачи трудового опыта и трудолюбия из поколения в поколение. Этот процесс носил прочный непрерывный характер и непосредственно осуществлялся в практике трудового воспитания и обучения детей.

Таким образом, морально-этические идеи, выражавшие позитивные отношения народа к труду и систематически внедряемые в сознание подрастающего поколения, вызывали и укрепляли интерес и любовь к работе, к делу, к деятельности. Они были оформлены народом в виде поэтически выразительных и лаконичных пословиц, поговорок, афоризмов, где " словам тесно, а мыслям просторно". Часто употребляемые взрослыми в нужные моменты, они глубоко западали в душу детей, подростков и прочно закреплялись в их памяти, как священная заповедь.

Литература:

1. Абрамзон С.М. Кыргызы и их этногенетические и историко-культурные связи. - Фрунзе, 1990.
2. Жусупов К. Санжыра, тарых, мурас, салт. -Бишкек:Кыргызстан, 1993.
3. Мурзаибраимов Б. Мугалим коомдун тиреги, мамлекеттин жүзү. – Бишкек:Кут билим, 2002.
4. Асанов Ч., Бекбоев И. Кыргыз педагогикасы: энциклопедиялык окуу куралы. Бишкек:Мамлекеттик тил жана энциклопедия борбору, 2004

Сманова А.Б.

Казахский Национальный педагогический университет имени Абая РК

ПРАВОВЫЕ АСПЕКТЫ ПРАВОВОГО РЕГУЛИРОВАНИЯ ДЕЯТЕЛЬНОСТИ ИНСТИТУТОВ ГРАЖДАНСКОГО ОБЩЕСТВА В РЕСПУБЛИКЕ КАЗАХСТАН

В любом гражданском обществе уровень активности институтов в виде общественных объединений является своеобразным критерием развитости, показателем эффективности проводимых в жизнь демократических идей. Особенное положение общественных объединений как продукта независимой организованной самодеятельности

масс обусловлено несколькими факторами в виде незаменимого канала проведения социальных экспериментов в областях, влияющих на построение гражданского общества.

Развитие человечества неразрывно связано с развитием общества, в котором живет человек. Общество в целом делилось на виды и подвиды, такие как сельскохозяйственное, акционерное, социальное, гражданское и т.д. Общественные отношения, которые складываются в них, тесно связаны с человеческим фактором, в лице граждан определенного государства. В зависимости от уровня развития общественных отношений то или иное выше перечисленное общество может прекратить своё существование или успешно продолжить его. Практический анализ учеными массива данных показывает, что наиболее динамичными в плане формирования и прекращения своей деятельности выступают такие виды и подвиды общественных объединений как юридические лица, акционерные общества, общества с ограниченной ответственностью и т.д.

Общественные объединения представляют собой важный источник информации о запросах людей и о насущных социальных проблемах. Они выступают не просто как формы декларации запросов, но и как средство, выявляющее степень значимости подобных запросов. Их деятельность позволяет определять уровень волевого подкрепления отстаиваемых индивидами потребностей, что в свою очередь даёт возможность органам, представляющим интересы власти, увидеть более объективную картину наличных устремлений граждан, и что особенно важно - правильно соотносить последние между собой при формировании первоочередных задач общества. В то же время общественные организации могут использоваться властными структурами для установления связи с массами и как средство доведения значимой информации до населения.

Гражданское правомочие по созданию (учреждению) новых объединений реализуется в ходе совместных, групповых действий индивидов. Входящие в содержание права на свободу объединений правомочия общественных формирований делятся на правомочия объединений как членов (учредителей) более широких общественных объединений и как самостоятельных объединений. «Членские» права объединений (коллективных образований) аналогичны индивидуальным (групповым) правомочиям, входящим в содержательный объём права на свободу объединений. Рассматриваемое право подразумевает право общественных формирований на существование, деятельность и обладание необходимыми юридическими возможностями, а также их право на собственное видоизменение и прекращение.

Таким образом, об универсальности права на свободу объединений свидетельствует и то, что оно охватывает, помимо индивидуальных (групповых), правомочия общественных объединений как самостоятельных субъектов права.[1] Данные правомочия существуют независимо от их закрепления на уровне текущего законодательства и действуют непосредственно, поэтому отраслевой нормативный материал об общественных объединениях не обладает и не может обладать качеством первичности — он лишь опосредует, материализует их конституционные правомочия. Общим законом, комплексно регулирующим деятельность всех общественных объединений, за исключением религиозных объединений, органов территориального местного самоуправления и общественной самодеятельности, является Закон Республики Казахстан «Об общественных объединениях» от 31 мая 1996 года. Согласно статье 2 данного законодательного акта, общественными объединениями в Республике Казахстан признаются политические партии, профессиональные союзы и другие объединения граждан, созданные на добровольной основе для достижения ими общих целей, не противоречащих законодательству. Из приведённого определения видно, что законодатель при его выработке руководствовался двухсоставной формулой: во-первых, позитивным определением того, что есть «общественное объединение»; во-

вторых, детализацией позитивной формулы путём не исчерпывающего перечисления наиболее распространённых видов общественных объединений.

Формирование гражданского общества актуализирует в общественном сознании населения Казахстана идеалы демократического и правового государства. Идеология открытого гражданского общества основывается на взаимном признании приоритетов прав человека и интересов всех гражданских институтов. Их реализация способствует усилению общественного понимания и согласия. В этом случае в наиболее оптимальной форме обеспечивается согласование интересов гражданского общества и повышение эффективности государственной политики.

Можно выделить следующие направления формирования гражданского общества в Республике Казахстан, например создание реального плюрализма в обществе. Этому способствует падение влияния традиционных партий и рождение новых форм массовой политической деятельности, появление самоуправляемых структур, ассоциаций, неформальных гражданских движений, а также формирование нового типа государственности, базирующегося на приоритете права, способного к социальному партнерству в условиях реально сложившейся дифференциации интересов различных групп и общностей (особая роль в этом процессе должна принадлежать интеллигенции, сочетающей патриотизм и объективно-критический подход к реальностям социально-политической жизни, что приводит, с одной стороны, к разрушению национального самосознания и общества, с другой – порождает одномерный национализм, абсолютизирующий ценности далекого прошлого).

Создание и развитие экономического фундамента на основе многообразия форм собственности и социально ориентированной рыночной экономики привело к росту участников общественных отношений для формирования гражданского общества.

Преодоление традиционной конфронтации гражданской и политической культуры, т.е. стабилизация общества на основе гражданского мира с приданием ему конституционных гарантий стало возможным благодаря правовым, социальным и политическим реформам государства.

Таким образом, гражданское общество – необходимый элемент на пути модернизации общественной жизни на данном этапе. Можно привести доказательства необходимости формирования гражданского общества.

Во-первых, не оправдан механизм полной передачи власти в руки государства. Существует ряд вопросов, которые необходимо решать общественности (посредством институтов гражданского общества, таких как политические партии, общественные и неправительственные организации и т.д.)

Во-вторых, гражданское общество обладает способностью уравнивать общественные интересы и интересы государства. Через структуры гражданского общества люди могут решать свои проблемы мирными методами, то есть контакт между государством и индивидом становится максимально выгоден для двух сторон.

Формирование гражданского общества в Казахстане связано в первую очередь с вопросом построения преуспевающего и благополучного общества, демократического по своему характеру, в котором соблюдаются права человека. Данная проблема прямо смыкается с идеей модернизации, т.е. построения современного общества.

Президент Республики Казахстан 14 декабря 2004 год в Астане на встрече с дипломатическим корпусом, аккредитованным в Казахстане, в своем выступлении отметил что "в политической повестке дня перед нами стоит немало задач". Первой задачей Н. Назарбаев назвал "практическое внедрение принципа децентрализации системы государственного управления, до которой у нас не доходили руки". Президент сообщил, что уже определены основные положения в рамках специально разработанной концепции по разграничению полномочий между уровнями государственной власти,

совершенствование межбюджетных отношений, что предполагает внесение изменений в 150 законодательных актов.

Второй задачей, является поэтапное введение выборности акимов. «Этот вопрос мы рассматриваем как логическое завершение процесса децентрализации», - подчеркнул глава государства. Он сообщил, что к этой работе планируется приступить в ближайшее время. "В то же время мы должны обеспечить единство вертикали государственного управления, соблюдение баланса в решении общенациональных и региональных проблем в интересах всего общества и стабильности внутри Казахстана", - подчеркнул Н. Назарбаев.

Важнейшей политической задачей, по словам главы государства, является "дальнейшее повышение роли парламента в жизнедеятельности государства". В частности, будут существенно расширены полномочия парламента, в том числе за счет увеличения контрольных функций.

Пятой задачей Н. Назарбаев назвал "дальнейшее укрепление взаимодействия с институтами гражданского общества". "Одним из приоритетов является развитие института политических партий, поэтому мы предполагаем увеличить в парламенте число депутатских мест", - сообщил президент.

Шестым пунктом программы является усиление правозащитных механизмов. "Мы планируем ... расширение правозащитных возможностей омбудсмана ... ", - сообщил Н. Назарбаев.

«Казахстан твердо исходит из того, что ключевым условием модернизации общества является обеспечение гражданского мира, межэтнического, межконфессионального согласия в стране», - заключил глава государства [1].

В данном выступлении Президент Республики Казахстан Назарбаев Н.А. полностью отразил все кардинальные направления по формированию основных институтов гражданского общества в Казахстане.

Важным условием формирования и укрепления гражданского общества является реализация демократических, правовых принципов развития государства.

Следует подчеркнуть, что Казахстан, являясь демократическим государством, в состоянии обеспечить основу для развития гражданского общества. Утверждение господства закона и конституционного правопорядка – это задача как самой государственной власти, так и гражданского общества. Этот процесс надо рассматривать как взаимообусловленный. При этом следует подчеркнуть заинтересованное участие в нем гражданского общества в лице таких его институтов, как научное сообщество, средства массовой информации, политические партии и движения, профсоюзы и общественные объединения. Будучи молодым независимым государством, Казахстан встречается с множеством проблем на пути к строительству демократического общества. Ведется постоянная работа по совершенствованию работы институтов гражданского общества.

Литература:

1. Марченко М. Н. Проблемы теории государства и права : Учебник. – М., 2001.
2. Доклад Назарбаева Н.А. на встрече с дипломатическим корпусом,- Астана, 2004 .

Сманова А.Б.

Казахский Национальный педагогический университет имени Абая РК

КОНСТИТУЦИЯ РЕСПУБЛИКИ КАЗАХСТАН ---ПРАВОВАЯ ОСНОВА ФОРМИРОВАНИЯ ГРАЖДАНСКОГО ОБЩЕСТВА

После развала союза социалистических государств и в первые годы независимости Республика Казахстан приняла две Конституции. Первая, которая заложила правовую базу для построения государственности, была принята 28 января 1993 года, а вторая – ныне действующая Конституция была принята 30 августа 1995 года. В Конституцию 1995 года за последние годы были внесены некоторые изменения. Для молодого суверенного государства, которое только формирует конституционное законодательство, это большой опыт в развитии правовой обеспеченности и стабильности всех сфер общества. Республика Казахстан, руководствуясь общемировыми понятиями, принципами и методами, создала свою Конституцию, которая отвечает требованиям нашей страны и написана с учетом отечественных традиционных особенностей.

Власть народа – это основная мысль, которую несет нам Конституция. В момент становления государственности Казахстана как независимого государства построение конституционного строя явилось наиглавнейшей и наиважнейшей задачей первого Правительства.

Термины "конституционный строй", "основы конституционного строя" вошли в научный оборот, в правовые нормативные акты в начале 90-х годов. Их появление связано, главным образом, с разработкой и обсуждением Конституции Республики Казахстан 1993 года. С её принятием оба понятия стали выступать в качестве официального наименования одной из групп общественных отношений.

Государственный строй охватывает: форму правления, форму государственного устройства, политический режим, то есть организацию государства и порядок осуществления государственной власти. Устройство общества, его организация включает в себя положение человека и гражданина, систему хозяйствования, формы собственности, политические идеологические, религиозные и другие устои общества [1].

По Конституции Республики Казахстан четко провозглашается форма государства, а также определена деятельность государства для общественного формирования в виде правового, суверенного, унитарного, демократического, светского государства, а также закрепляется принадлежность всей власти в Республике Казахстан народу, далее раскрывается механизм реализации государственной власти. Иначе говоря, здесь фактически устанавливается устройство государства или, как еще принято называть, государственный строй, организация государства.

В Конституции провозглашается положение человека в обществе, фиксируется, что человек, его жизнь, права и свободы являются высшими ценностями государства Республики Казахстан. Но права и свободы человека и гражданина являются элементами не государственного строя, а организации, устройства общества.

Таким образом, с понятием "конституционный строй" интегрируются в единое целое общественные отношения, которые образуют в своей совокупности государственный и общественный строй или устройство, организацию государства и общества.

Указанные отношения являются предметом регулирования конституционных норм, причем те из них, которые содержатся в разделах Конституции, образуют своеобразный институт основ конституционного строя. Своеобразие это обусловлено специфическими чертами составляющих его норм. Так, нормы названного института фиксируют важнейшие

для устройства государства и общества принципы, то есть это нормы-принципы. Они обладают наивысшей юридической силой даже по сравнению с другими нормами Конституции и составляют первичную нормативную базу всей системы действующего законодательства, всех нормативно-правовых актов.

Конституция, обладая верховенством и прямым действием на территории страны, не подменяет систему действующего права. Положения и нормы Основного Закона реализуются также через соответствующее его букве и духу многоотраслевое законодательство. Новым этапом более полной реализации положений и норм Конституции стала Концепция правовой политики, одобренная Президентом страны, Концепция развития гражданского общества в Республике Казахстан на 2006-2011 годы, Закон «О внесении изменений и дополнений в Конституцию Республики Казахстан» от 22 мая 2007г.

Конституция Республики Казахстан создает благоприятные условия для формирования полноценного гражданского общества. Однако сам процесс с неизбежностью потребует длительного переходного периода и постоянного внимания к нему и помощи со стороны государства.

Становление и функционирование гражданского общества во внесударственной сфере общественных отношений не означает его изолированности от государственно-правовых институтов, организационной деятельности государственных органов и организаций, правовых средств воздействия на деятельность организаций и поведение людей в системе гражданского общества. Конституция закрепляет основы формирования, развития и защиты гражданского общества, определяет его взаимосвязь с государством. Она должна провозгласить приоритет гражданского общества над государством, обеспечивающим условия нормального его функционирования.

Некоторые исследователи утверждают, что гражданское общество является специфическим продуктом национального государства и капитализма, другие же рассматривают его как универсальное выражение коллективной жизни людей в их деятельности во всех странах и на всех этапах развития человечества, которое имеет специфичные формы в зависимости от исторического пути и контекста.

В любом гражданском обществе уровень активности общественных объединений является своеобразным критерием развитости демократических институтов, показателем эффективности проводимых в жизнь демократических идей.

В нормативном аспекте, посвящённом общественным формированиям, исходным является конституционное предписание, закрепляющее право граждан на свободу объединений [3]. Право на свободу объединений по своей сути означает возможность граждан добровольно, на основе свободного волеизъявления создавать формирования в соответствии со своими интересами для достижения общих целей. Данное право может быть реализовано как путём создания нового объединения, так и вступления в уже существующие объединения на принципах равноправия, самоуправления и законности.

Свобода объединения выступает обязательным функциональным компонентом политической системы демократически организованного гражданского общества. Её провозглашение и интегрирование в конституционную конструкцию связано непосредственно с базовыми конституционными правовыми нормами.

Необходимо отметить, что право на свободу объединений обладает качеством универсальности, то есть распространяется на все возможные формы негосударственной деятельности граждан, не противоречащие Конституции, другим нормативно-правовым актам, независимо от того, закреплены они на уровне Конституции, текущего законодательства или нет. Общественные объединения, таким образом, являются одной из форм реализации конституционного права на свободу объединений.

На сегодняшний день действующая Конституция Республики Казахстан полностью гарантирует правовое построение институтов гражданского общества в нашей стране, а также укрепляет границы целостности государственности. Основой для формирования институтов гражданского общества является идеологическое правовое воспитание участников в лице граждан государства.

Конституция Республики Казахстан является основным актом для построения государственной демократии, народного и национального суверенитета. Сегодня Казахстан стоит на рубеже нового этапа политической, социальной и правовой модернизации. Основная цель проводимых в Казахстане реформ изначально была направлена на строительство демократического государства с развитым гражданским обществом, которое, в свою очередь, возможно лишь на основе эффективно функционирующей рыночной экономики. И можно смело утверждать, что цель эта для нашей страны вполне достижима, что и демонстрируют результаты уже проделанной работы в данном направлении.

Литература:

1. Зиманов С.З. Конституция и Парламент Республики Казахстан. – Алматы, 1996. – 312 с.
2. Конституция Республики Казахстан. – Алматы, 1995.

Султаналиева А.С

Кыргызский национальный университет Ж. Баласагына

УДК 659.11(575.2)

ПРОФЕССИОНАЛЬНОЕ ОБРАЗОВАНИЕ В СФЕРЕ PR

Деятельность PR (паблик рилейшенз, что в переводе означает «связи с общественностью») как элемент управления, убеждения и формирования общественного мнения применяли еще с древних времен. В античные времена древние греки использовали риторику как метод убеждения, искусство красноречия демонстрировали полководцы перед войском накануне битвы, активное влияние на общественность применялось и при лоббировании, поддержке влиятельных партий. Древние акыны также воздействовали на кыргызское общество, используя в своих песнопениях жанры устного творчества как «мактоо» и «кордоо», восхваляя или упрекая своих высокородных манапов и биев.

Сегодня в XXI веке возможности PR значительно отличаются от тех, которые были в древности. Современное постиндустриальное информационное общество располагает электронными средствами коммуникации - телефон, компьютер, спутниковую связь, Интернет, телевидение, радио. А также использует и печатную продукцию - газеты, журналы, книги, брошюры и др. Как верно отмечено, что « появление и бурный рост Интернета ознаменовало открытие новой эры коммуникации. Бурное развитие маркетинговых коммуникаций посредством Интернета увеличило эффективность связей с общественностью»⁵⁸. В современном обществе паблик рилейшенз занимает одно из ведущих мест в системе управления и создания взаимоотношений между субъектом и его окружающей общественностью, где объектом выступают люди, сообщества, на которых воздействует субъект связей с общественностью с целью формирования позитивного имиджа. Роль связей с общественностью в мире высока. В США, где

⁵⁸Шарков Ф.И. Паблик Рилейшенз.(связи с общественностью). - М.: Академический проект, 2007. - С.9

зародилось PR « более 5400 компаний и фирм имеют подразделения ,занимающиеся связями с общественностью.Они обслуживают 250 тысяч рекламистов,150 тысяч специалистов по PR»⁵⁹ и по прогнозам экспертов количество PR- специалистов будет расти. Проблема востребованности ПР-специалистов говорит о необходимости их профессиональной подготовки. Первый опыт подготовки специалистов по связям с общественностью был в США в начале 20 годов XX века. В 1920 году Джозев Ф.Райт, затем через два года Франк Р.Эллиот организовали в своих университетах первые курсы паблисити, которые они вели на внештатной основе Позднее Эдвард Л.Бернейс ввел первый учебный курс паблик рилейшенз в программу факультета журналистики Школы коммерции ,бухучета и финансов при Нью-Йоркском университете, который он читал один семестр. По оценкам исследователей в 1970 в США уже насчитывалось 303 учебных заведения, в которых читались курсы по связям с общественностью. Первый национальный стандарт по образованию в сфере ПР был принят в 1975 году и доработан в 1981. В 1997 году был образован Комитет по делам образования в области ПР, в функцию которого входило проинспектировать все учебные уровни ,включая дополнительное образование в области связей с общественностью. Особые требования стали предъявляться и к профессионализму преподавателей - это должны быть специалисты, имеющие хорошую теоретическую подготовку, академическую степень и опыт работы в качестве ПР-специалиста. В американской системе профессионального образования в сфере ПР существует два уровня : начальное образование (вузовская подготовка) и продолжающее (послевузовская подготовка и дополнительная подготовка). В настоящее время рассматривается вопрос о многоуровневой подготовке профессиональных специалистов в области ПР для высшей школы: бакалавриат ,магистратура ,докторантура. Нужно отметить, что в Великобритании английская школа подготовки ПР- специалистов считается наиболее подготовленной , это прежде всего связано с именем и авторитетом теоретика и практика в области ПР- Сэмом Блэком, так как содержание учебных курсов по подготовке специалистов в области ПР ориентируется на его модель PR-образования. ПР - образование в этой стране включено и в общую систему высшего образования , по структуре схоже с американской системой, имеет два уровня - бакалавриат и магистратуру. Однако наряду с системой высшего образования по подготовке ПР-специалистов имеются и краткосрочные курсы, которые имеют практический характер или возможность переподготовки и перепрофилирования специалистов других областей – менеджеров, коммерческих работников и др.Популярными в Великобритании считаются управленческие курсы в Центре Henshall,где обучают управлению корпоративным брендом, развитию PR- стратегий и методики ведения переговоров . Крупные учебные центры-LondonCorporateTraining и Центр маркетинговых исследований в Грэнфильде имеют налаженные деловые связи с органами власти, финансовыми и коммерческими организациями, контакты с массмедиа, которые также предлагают интегрированную программу краткосрочных курсов с подключением и участием в PR- акциях.

Что касается PR-образование в Германии, то оно находится на стадии развития. В 1981 году был запущен пилотный проект Свободного университета (Западного) Берлина, его целью было объединение теории и практики PR, что предполагалось разработка дополнительного обучения для выпускников высшей школы и курсов повышения квалификации для работников частных и государственных структур. В свое время проект не был реализован, только в 90-годы в рамках проекта «Сократ», финансируемый Европейской комиссией и осуществляемый в сотрудничестве с шестью вузами из разных стран Свободный университет смог предложить программу дополнительного обучения на получение степени «магистр гуманитарных наук и европейских PR»⁶⁰ Магистерский

⁵⁹ Емельянов С. Теория и практика связей с общественностью: Вводный курс. - СПб.: Питер, 2007. - С.14

⁶⁰ Пашенцев Е.Н. Паблик рилейшнз: от бизнеса до политики. - 2-е изд. - М.: Финпресс, 2000.- С.187

курс по ПР начал реализовываться в 1993 году в Институте коммуникации и СМИ Лейпцигского университета, где наряду с теоретической подготовкой дается и практическая направленность PR- специализации.

Во Франции система образования несколько отличается от США и других стран. Диплом бакалавра выдается после получения среднего образования и он дает право на поступление в университет или высшую школу. Выпускник средней школы до поступления в высшую школу должен проучиться два года в лицее, на подготовительном отделении в самой школе или в университете. Следует отметить, что в университет бакалавры зачисляются без экзаменов. Процесс обучения в университете делится на три цикла. Первый этап (срок обучения-2 года) рассматривается как подготовительный ко второму циклу. Отбор на этот цикл проводится по конкурсу документов, если желающих много, то они сдают специальный тест. Третий цикл обучения может быть продолжен в аспирантуре. Система высшего образования Франции предусматривает краткий и длительный срок обучения. Краткий срок обычно занимает два года (иногда три года) и предполагает получение практических навыков и пользуется спросом среди работников среднего звена в государственных и частных организациях. Длительный срок обучения охватывает второй и третий цикл обучения. Вузы Франции осуществляют подготовку специалистов по связям с общественностью для различных сфер, в некоторых университетах ведется углубленная специализированная подготовка ПР - специалистов по программе краткосрочных курсов-лиценциатов и мэтриз. Университет ParisVII предлагает лиценциат и мэтриз по информации, научным и техническим коммуникациям. Программа лиценциата уделяет большое значение знакомству с миром бизнеса, изучению различных типов коммуникации и обучению основам техники выражения (устной, письменной и аудиовизуальной, знанию языков). Студенты, обучающиеся по этой программе должны пройти стажировку на предприятии в течение двух месяцев. Программа курса мэтриз специализируется в области управления человеческими ресурсами и социальных коммуникаций, связей с общественностью, а также в сфере коммерческих коммуникаций. Студенты проходят трехмесячную стажировку и к окончанию учебы представляют итоговую письменную работу.⁶¹ Также в системе подготовки специалистов по связям с общественностью предусмотрена программа и высшего специализированного обучения и углубленного обучения. По первой программе подготовка идет в направлении профессиональной специализации со стажировкой на предприятии, во второй углубленной программе процесс обучения носит академический характер, с дальнейшим продолжением учебы в магистратуре и аспирантуре, но также предполагает практическую направленность и стажировку в организациях и фирмах.⁶²

Автор учебного пособия «Паблик Рилейшенз» Шарков Ф.И.отмечает, что « в США образовательные PR-программы были введены в некоторых учебных заведениях уже в середине прошлого столетия. В России обучение по специальности «Связи с общественностью» началось лишь в начале 90-х годов».⁶³ В Российской Федерации подготовка специалистов по связям с общественностью началась в Московском государственном институте международных отношений в 1991 году, затем в конце 90-х годов лицензию на образование в сфере ПР получили около 20 вузов ,сегодня подготовку PR-специалистов ведут более ста вузов страны .Обучение с 1995 года в РФ осуществлялось по первому образовательному стандарту, который в дальнейшем был пересмотрен и в 2000 году был введен новый Государственный образовательный стандарт, отличающийся от первоначального более профессиональной направленностью.

⁶¹ Емельянов С .Теория и практика связей с общественностью (вводный курс). - СПб.: Питер, 2007. - С.138-139

⁶² Там же. - С.140

⁶³ Шарков Ф.И. Паблик Рилейшнз (связи с общественностью). - М.:Академический проект,2007. - С.74

«Подготовка специалистов по связям с общественностью в большинстве вузов стала вестись на основе комплексной системы обучения специальным дисциплинам во взаимосвязи с философией, журналистикой, социологией, психологией, политологией, менеджментом, литературой и искусством, риторикой и проч. Таким образом, подготовка специалистов в области связей с общественностью стала вестись на основе программ, дающих широкий профиль знаний и навыков»⁶⁴ Помимо основной вузовской формы обучения специалистов по связям с общественностью имеются и краткосрочные курсы подготовки и переподготовки ПР – специалистов, количество которых возрастает, исходя из потребностей в квалифицированных специалистах.

Определенный опыт подготовки ПР- специалистов имеется и в Казахстане, о чем свидетельствуют некоторые факты «во многих университетах страны существуют отделения, курсы, обучающие студентов, в основном на факультетах журналистики, специализации PR. В настоящее время в тринадцати университетах Казахстана студенты обучаются по специальности «связи с общественностью»⁶⁵, так « факультет журналистики КазНУ им. аль-Фараби сделал два выпуска таких специалистов, дипломированных пиарщиков с университетским дипломом. Около 100 выпускников, получивших образование на казахском и русском языках, заполнили нишу рынка труда еще достаточно редкими для казахстанского информационного и экономического пространства специалистами «отечественного производства».⁶⁶ Относительно образовательной программы можно отметить, что она «построена по апробированной и традиционной схеме, включающей фундаментальные общеобразовательные дисциплины в рамках высшего университетского образования, а также солидный список дисциплин, направленных на формирование комплекса знаний специальности, состоящим из трех основных частей -примерно одна треть отведена общегуманитарным дисциплинам, одна треть журналистским и две трети отведено дисциплинам специальности».⁶⁷

В Кыргызстане подготовка PR- специалистов началась с 2000 года. В Кыргызско-Турецком университете «Манас» на отделении связей с общественностью и рекламы факультета Коммуникации с 2001 года начали набор студентов-бакалавров на специальность «публик рилейшенз и рекламное дело». Первый выпуск специалистов состоялся в 2003-2004 годах. Сегодня выпускники бакалавриата имеют возможность продолжить обучение в магистратуре при Институте социальных наук по программе Коммуникологии. Профессорско-преподавательский состав отделения состоит из преподавателей Турции и Кыргызстана. В КНУ им. Ж.Баласагына прием студентов на специальность «Реклама и связи с общественностью» ведется с 2004 года, кафедра «Рекламного дела и СО» была создана в 2009 году. В БГУ подготовку PR- специалистов начали также с 2004 года. Срок обучения PR-специалистов в КНУ и БГУ в соответствии с разработанным Госстандартом и утвержденным 4 февраля 2004 г. № 74/1. Минобразования и культуры КР является пятилетним и по окончании выдается диплом высшего образования специалиста по связям с общественностью. Однако с присоединением Кыргызстана к Болонскому процессу и переходом системы высшего образования Кыргызстана на двухуровневую: бакалавриат и магистратуру подготовку специалистов по связям с общественностью начали проводить по новым стандартам, включающих два этапа обучения. Как известно 17 июня 1999 года была подписана

⁶⁴ Шарков Ф.И. Публик Рилейшнз (связи с общественностью). - М.: Академический проект, 2007. - С.75

⁶⁵ Цит. Кенжегулова Н.С. Публик рилейшенз: теория науки и практика подготовки PR-менов // PR и СМИ в Казахстане. - Алматы: Елнур, 2006. - С.23

⁶⁶ Нургожина Ш.И. Состояние и перспективы PR-образования в Казахстане // PR и СМИ в Казахстане: Сборник научных трудов. - Алматы.: Елнур, 2006. - С.5

⁶⁷ Там же. - С.5

Болонская декларация, которая провозгласила принятие европейской системы высшего образования, основанной на двух циклах - бакалавриате и магистратуре.

С созданием в 1995 году кафедры международной журналистики в Кыргызско-Российском (Славянском) университете им Б.Н.Ельцина с 2003 года осуществляют подготовку по специализации «связи с общественностью» на основе типового учебного плана Госстандарта профессионального высшего образования РФ и Министерства образования и науки КР.

Краткосрочные курсы по публич рилейшенз действуют с 2012 года в медиашколе при кафедре «Рекламного дела и связей с общественностью»

КНУ им. Ж.Баласагына , а также проводятся тренинги по PR в Бишкекской Бизнес школе.

Востребованность в обществе PR- специалистов вызвало потребность и в получении профессионального образования и как отмечает С. Емельянов, что « во многих странах в конце 80-х гг. прошлого века происходило бурное развитие образования в области публич рилейшенз...», а «в 1980 г. IPRA приняла решение о необходимости систематического изучения состояния образования в области публич рилейшенз в различных странах с целью выработки рекомендаций по развитию связей с общественностью в этой сфере, а также распространения профессиональных методик и стандартов »⁶⁸

Исследователями в области PR было отмечено, что специалистами по связям с общественностью преимущественно являются журналисты, психологи, социологи, есть и специалисты из других профессий. Согласно данным опроса американских членов Международной ассоциации бизнес-коммуникаторов, 36,1% из числа лиц, работающих специалистами по связям с общественностью, имеют журналистское образование, 19,7%-филологическое, 16,1%-образование в сфере «публич рилейшенз» и коммуникаций, 4,2%-экономическое, 3,1%-искусствоведческое, 2,6%-политологическое, 2,6%-историческое, 2,1%-педагогическое, 1,7 %-психологическое, 1,1%-социологическое.⁶⁹

Сегодня в Кыргызстане актуальной задачей профессионального образования в сфере публич рилейшенз является интеграция теории и практики PR в совершенствовании профессиональной подготовки специалистов по связям с общественностью. Остро стоит необходимость повышения квалификации преподавателей вузов, так как стремительное развитие науки и техники, широкое внедрение информационно-коммуникационных технологий в сферу человеческой жизнедеятельности требуют от преподавателей умения адаптировать свои знания в быстроменяющихся условиях современной действительности.

Литература :

- 1.Бостонова П.З.Связи с общественностью: ИУБ КГТУ им. И.Раззакова .- Бишкек:Техник , 2009. – 80с.
- 2.Емельянов С. Теория и практика связей с общественностью.Вводный курс.- СПб.:Питер, 2007. – 240с.
- 3.Кривоносов А.Д., Филатова О.Г., Шишкина М.А. Основы теории связей с общественностью. -СПб.:Питер,2012.-384с.
- 4.Общественные связи в НКО/Авт.-сост.Е.Воронина. – Бишкек, 2009. – 88с.
- 5.PR и СМИ в Казахстане: Сборник научных трудов. – Алматы: Елнур, 2006. – 176с.

⁶⁸Емельянов С .Теория и практика связей с общественностью (вводный курс). - СПб.:Питер,2007. - .С.122-123

⁶⁹ Цит.по. Шарков Ф.И. Публич Рилейшенз.(связи с общественностью). - .М.:Академический проект, 2007. - С 75.

6. Шарков Ф.И. Паблик рилейшнз (связи с общественностью): Учебное пособие для вузов. - 2-е. изд. - М.: Академический проект; Екатеринбург: Деловая книга, 2007. – 304с.

Тиллебаев С.

Ж.Баласагын атындагы Кыргыз улуттук университети

КАПАСТА ЖАТКАН ШОРДУУДАН// КАНДАЙ КУШ КАБАР АЛАЛАТ

Ырчынын түрмөдөгү ырлар түрмөгүнөн байкалган дагы бир сыпат – ал чыгармаларда дээрлик баштан-аяк сагынычтын сары кусасы кызыл сызык менен өтүп тургандыгы. Туулган жерге, ата-энеге, тели-теңтушка болгон сагыныч бул ырларга өзгөчө мундуу ыргак берип турат. Бул багыттагы чыгармалары туулуп өскөн жердин жүрөккө жакын көркүн, карекке сүртүлгөн бир элесин кепке тартуу менен лирикалык каармандын чексиз муң-зарын, көөдөнүн тыткан кайгы-касиретин баяндап турушат.

Ойноп жүргөн Орто-Сырт,
Бийигинди сагындым.

Атчан жүрүп уулаган,
Кийигинди сагындым,-- (100-бет)⁷⁰

деп ырдайт акын. Анан да ийгиликтүү табылган бир эле сөздү ыктуу пайдалануу менен акын көкүрөк тээп, жүрөк-жүлүндү өрттөгөн сагынычка андан бетер терең маани сыйдырып, ыр саптарынын жугумдуулугун андан бетер арттырат. Акын минтип жазат:

Келберсиген кең Ак-Сай,
Өңүндү кыйын сагындым.

Асманга жакын Ала-Тоо,

Мөңгүндү кыйын сагындым (100-бет) Бул саптардагы “кыйын” деген сөздүн өз орду менен колдонулушу автордук ойду андан бетер тереңдетип, лирикалык каармандын көөдөн жарган сагынычын дагы да дааналатып, ал эми уккан да, окуган да адамда түркүн түс ассоциацияларды пайда кылат.

Арийне, залкар казалчы сагынычтын сары убайымы ырга салынган ушул сыяктуу саптарында да өткөн жана азыркы доор, кечээги жана бүгүнкү заман жөнүндө ой калчап жүрүп олтурат. Мындай учурда тараза ташын өткөн доор, кечээги заман жөнүндөгү ойлору басып турганына күбө болобуз.

Байге берип, кулан чаап,
Баш бошобой үлүштөн.

Көкбөрү тартып жаштары
Көөнүнчө ойноп күлүшкөн.

Эки балбан беттешип,
Эр эниште энишкен.

Топту бузган баатырга
Тогуздап байге беришкен. (51-бет)

Же болбосо:

Көчмөндүү кыргыз эли бар,

Көрөргө түрлүү салты бар,

Алы жеткен үйлөрдө

Алмач өркөч алты нар,

Жабдык салса төөсүнө

Жайса килем жаркырап.

Ойдон кетпейт бул нуска
Ошончолук баркы бар. (54-бет)

Лирикалык каарман үчүн атчан жүрүп кийик уулаган өткөн доор көздөн учкан көк жээк тариздүү ырга кошулат. Ошондон улам Казыбек акын: Тамашалуу күн көргөн Заманыңды сагындым, -- деп (100-бет) өкүнүч да, арман да, кусалык да, сагыныч да, эңсөө да толгон саптарын жараткан. Дегеле казалчынын түрмө, сүргүн темасындагы ырларына, айтылып өткөндөй, дал ушул сагыныч мотиви өзгөчө бир өң-түс берүү менен ал чыгармалардагы жеке инсандын өзүмдүк кайгы-касиретин өтө бир жогорку деңгээлге – эгер ушинтип айтууга мүмкүн болсо – көтөрүп турат.

Терезеден карасам
Теректин башы чайпалат.
Жашылдан жибек жамынып,
Жай келген түрү байкалат.
Капаста жаткан шордуудан
Кандай куш кабар алалат.
Канаттуу кушка мен карып,
Арманым айтам зарланып.
Ак жерден торго чалындым
Арам ниет душман каралап.
Кайрыкер болсоң канаттуу
Сөзүмдүн баарын жаттап ал
Чындыкты уккан жан болсоң
Чабыттап учуп айта бар. (82-бет)

Жанатан бери биз сөзгө тартып олтурган жыйнакка Казыбектин эл ичинде сакталып калган чыгармаларынын баары эле топтоштурулган эмес. Кеп башында айтылып өткөндөй, залкар казалчынын көркөм мурасын 18 жыл бою эл ичинен дыкаттап издеп, 5 томдук кылып топтогон Болотбек Исабековдун өзүмдүк архивинде дагы көптөгөн көркөм туундулар бар. Бар экенинин айныксыз далили болуп “легендарлуу парламенттин” депутаты, Казыбектин чыгармаларынын дагы бир күйөрманы Бактыбек Максүтов тарабынан 1992-жылы “Кыргыз маданиятына” жарыяланган “Өкмөт жөнүндө”, “Эл жөнүндө” деген көлөмдүү-көлөмдүү ырлары эсептелет. “Өкмөт жөнүндө” деген ырында сөз падышалык, же Убактылуу өкмөт жөнүндө эмес Совет өкмөтү тууралуу болот. “Уриятчыл большевик” орноткон бул өкмөттүн идеологиясы, чарбалык иштери, жалпы эле аткарган жумушу калк мүдөөсүнө карама-каршы келген иш чаралар катары ырга кошулат. Большевиктик бийлик жүргүзгөн иштердин Казыбек тарабынан сүрөттөлгөн айрым көрүнүштөрү төмөнкүлөр: Кудай жок деп сүйлөдү, Жаңы өспүрүм жаштарды

Жаман жолго үндөдү.⁷¹
Кыскасы:
Шайтан болуп большевик,
Шариятты танганы.
Ал эми чарба жагында болсо:
“Биздики” деп жүрүшөт,
Пикирсиз кедей балдары.
Бүгүнкү биздин заман деп,
Бүтүрдү жеке чарбаны.
Ошону менен бирге
Түгөнбөй күндө көбөйдү,

Турдүү налог салганы.
Туругу жок Советтин
Түйшүгүн тартып зарлады,-- деп келип, анан:

.....
Пейлиң курган большевик

Көрбөдүк сендей айбанды,-- деген оюн ортого салат. Казыбектин бул ырынан биз ошол отузунчу жылдардын баш чениндеги жашоо-турмуштун укмуштуудай так тартылган картинасын, б.а. жеке чарба бүлүнүп, бүт жерде коллективдүү чарбага өтүү башталган соң жер ээсиз калып, натыйжада, түшүм алынбай эл турмушу кургуйга кулагандыгы Көйнөк таппай жылаңач

Көбү жүрөт элиндин,-- деген эки сап ырында эң таамай көрсөтүлгөн. Ырасында эле большевиктик чарба жүргүзүү саясатынын көптөгөн аша чабууларын, “бөрк ал десе баш алган” иш аракеттерге жол берген айрым бир фактыларын кечээ жакынкы 60-70-жылдардагы турмушубуздан эле өз көзүбүз менен көрүп калбадыкбы. “Жүн планын толтурбасаңар үйүңөрдөгү жууркан, төшөгүңөрдү тиле сөгүп жүнүн алып тапшыргыла” деген зордукчул саясатты туу туткан обкомдун катчысы тууралуу Казыбектин урпактары жийиркенүү менен айтып жүрүшпөйбү. Большевиктик бийликтин мындай зордукчул саясатын залкар казалчы ошол отузунчу жылдары эле таамай көрө билип минтип ырга кошуптур:

Жазып бардык планды,
Жазгы, күзгү жүнгө деп.
Жаңыртып кийиз жасатып,
Жабылбасын үйгө деп.
Жарлык кылды элине,
Жасалган байпак кийбе деп.

Ал турсун

Кысасы жүндөн кемисе,
Кырктырып алдың тондорун.

Албетте, мындан өткөн кордук жок эле. Анан залкар казалчы большевиктик бийликтин мындай өкүмзордугунан кутулуунун жолун издейт. Аны Алла Тааланын жардамынан, бир Кудайдын көрсөтчү көмөгүнөн, Көкө Теңирдин колдоосунан табат. Ошондон улам минтип ырдайт:

Жазасын тартар бекенсиң
Жардамы болуп теңирдин.

.....
Алла Тааламжар болуп
Артын өзүң оңдогун.

.....
Кайта орду толобу,
Кадыр Алла жар болуп. ж.б.

“Өкмөт жөнүндө” деген бул ырды шарттуу түрдө эки бөлүккө бөлүп алып окуп үйрөнгөнүбүз оң. Эгерде чыгарманын биринчи бөлүгүндө, жогорудагы сөздөн ачык көрүнгөндөй, Совет өкмөтүн катуу сынга алып, ага келишкис мамиледе болуп ырдаса, экинчи бөлүгүндө Кеңеш дооруна салыштыруу менен өткөн заманды кепке тартат. Мурдагы замандагы кыргыз турмушу, эл жашоосу казалчы тарабынан белгилүү бир деңгээлде идеализацияланып сүрөттөлөт, б.а.

Өтүп кеткен заманда
Өрүшү толгон мал болуп.

.....
Көтөрүлгөн сыймыгы,

Көрүнөө кыдыр жар болуп.
 Жегени казы, жал болуп,
 Жергеси толгон мал болуп.

.....
 Элден чыккан бузуктар,
 Эл ичинде кем болуп.
 Эстүүсүнүн айтканы
 Эл-журтуна эм болуп.

Албетте, атактуу казалчынын “Өкмөт жөнүндө” деп аталган бул чыгармасы бир катар кайчы ойлорду жарата турган, бир катар карама-каршы пикирлерди пайда кыла турган көркөм туунду болуп эсептелет. Элибиз эгемендикке ээ болгонго чейин бул чыгарма тууралуу чыгарылуучу тыянак, арийне, белгилүү болчу, б.а. бул ыр коммунисттик идеологиянын чен-өлчөмүнөн туруп идеясы тескери чыгарма катары, Кеңеш өкмөтүн жаманаттылаган, большевиктик бийликке карасанатайлык менен көө сүйкөгөн башкы пафосу бузук ыр катары баалануусу турулуу иш эле. Ал эми Жер шарындагы кургак жердин алтыдан бир бөлүгүн ээлеген, коммунисттик идеологияга негизделип түптөлгөн СССР деген улуу держава кулаган соң бул система жашап тургандагы бардык кемчиликтер, дегеле коммунисттик идеологиянын өзөктүк өксүк жактары жапатырмак айтыла баштаган соң ал система, ал коом жөнүндө өз учурунда акындык интуициясы менен туюп айткан казалчынын ойлору, тыянак пикирлери, белгилүү бир жыйынтыктарды чыгарууга түрткү болбой койбойт. Кеңеш өкмөтүнүн, коммунисттик идеологиянын кыйрашында көптөгөн себептер менен бир катарда акылы тунук казалчы ошол 30-жылдары эле таамай-так белгилеген себептер да негизги мааниге ээ болду. Дагы да тагыраак айтчу болсок “жаңы өспүрүм жаштарды” ишенимден ажыраткандыгынан, жеке чарбаны бүлдүрүп, ээси белгисиз коллективдүү чарбаны таңуулагандыгынан, экономиканы өнүктүрүүнүн пландык жолун тандагандыктан улам Совет өкмөтү жетимиш жылдай араң өмүр сүрдү.

Ошол эле учурда Кеңеш өкмөтү патриархалдык кыргыз турмушу жалпыадамзаттык цивилизациянын жолуна түшүп, илим, маданият, экономика жагынан салыштырмалуу түрдө гүлдөп өсүшүнө себепкер болгонун да эсибизден чыгарбаганыбыз эп. Бактыбек Максүтов жарыялаган “Эл жөнүндө” деген экинчи ыр да негизинен Кеңеш өкмөтүнүн мурдагы байларга (казалчынын айтуусунда -- элге) жасаган өкүмзордук мамилеси тууралуу кеп салат. Тыянак пикирлер, жыйынтык ойлор мурдагы ырдагыдай эле кесе айтылып, кескин чыгарылат. Айта кетчү бир нерсе, залкар казалчы ыр жаратуунун түркүн түс ыкмаларын да кеңири өздөштүргөн чебер сүрөткер болгон. Анын көркөм туундуларынан эң мыкты иштелген көркөм деталдарды, лирикалык каармандын жан дүйнөсүн ичкериден иликтөөгө алган кылдат психологиялык чечмелөөлөрдү, таамай-так берилген образдык туюнтмаларды, жүрөккө кыт куйгандай орногон көркөм табылгаларды кеңири жолуктурабыз. Ал эми чыгармаларында уйкаштыктын көптөгөн түрлөрүн кеңири пайдаланып, аллитрациялык, ассонанстык ыкмада да көптөгөн чыгармаларын жараткан. Жалаң “ж” же “э”, болбосо чылгый “к” же “а” менен башталган саптар угумдуу келип, көркөмдүк жактан жагымдуулугун арттырып турат. Бирин-экин мисалдарды келтире кетели:

Жагалмай учпас кыядан,
 Жалгыз элем уядан.
 Жараткан Алла бир кудай,
 Жардамды сенден суранам. (94-бет)
 Аргымак минип алкынтып,
 Ашып кетчү бел кайда.
 Албайм сенден жанды деп,
 Айтып жүрчү дос кайда. (95-бет)

Жыйынтыктап айтканда, Казыбек казалчынын ырлары элдик көркөм казынабыздын көөнөрбөс булактарынын бири болуп калуу менен бирге бүгүн улуттук адабиятыбыздын айдынынан өзүнүн мыйзамдуу ордун тапты.

Адабияттар

1. Калыгул. Казыбек.—Бишкек: Ала-Тоо -журналынын редакциясы, 1992. (Бул китептен алынган мындан кийиники ыр шилтемелердин баарысына тексттин ичинде эле беттерин гана көрсөтөбүз.)
2. Казыбек. Өкмөт жөнүндө ыр. (Жарыялаган Б.Максүтов) // Кыргыз маданияты, - 1992. -20-август.

Ураимова Т. А.

Ошский государственный юридический институт

ОБ ОДНОМ ИЗ ЭЛЕМЕНТОВ МЕХАНИЗМА РЕАЛИЗАЦИИ КОНСТИТУЦИОННОГО ПРАВА НА ОХРАНУ ЗДОРОВЬЯ В КЫРГЫЗСКОЙ РЕСПУБЛИКЕ

Согласно п. 2 ст. 9 Конституции Кыргызская Республика развивает систему социальных служб, медицинского обслуживания. П.2 ст. 47 же закрепляет, что государство создает условия для медицинского обслуживания каждого и принимает меры по развитию государственного, муниципального и частного секторов здравоохранения. При этом в соответствии с п. 3 ст. 47 Конституции бесплатное медицинское обслуживание, а также медицинское обслуживание на льготных условиях осуществляется в объеме государственных гарантий, предусмотренных законом [1].

Таким образом, Конституция Кыргызстана декларирует право каждого на охрану здоровья и устанавливает, что медицинская помощь может оказываться как в государственных, так и в муниципальных и частных организациях здравоохранения. Причем в государственных и муниципальных учреждениях здравоохранения медицинская помощь оказывается гражданам бесплатно за счет средств соответствующего бюджета, страховых взносов, других поступлений.

Это означает, что Конституция КР не только гарантирует защиту прав граждан на охрану здоровья, но и обозначает основной путь реализации этого права - через системы государственного, муниципального и частного здравоохранения.

Медицинское обеспечение населения представляет собой основанную на праве систему волевых общественных отношений, направленных на охрану здоровья, создание благоприятных условий для эффективного осуществления жизнедеятельности. Немаловажным элементом этой системы является ее структура, которая предполагает определенную совокупность ее звеньев, связей между ними, при этом можно наблюдать в этой структуре охраны здоровья человека определенную иерархию субъектов управления и объектов управленческого воздействия. Система обеспечения охраны здоровья характеризуется такими признаками, как «целостность, стабильность, полифункциональность, гибкость, возможность адаптироваться к изменению окружающей обстановки, живучесть, надежность и способность к совершенствованию» [2, с. 233].

Система охраны здоровья в Кыргызской Республике включает в себя совокупность экономических, правовых, организационных и специальных средств, которые предназначены для эффективного решения задач в указанной сфере деятельности. Отношения в данной системе урегулированы нормами права. Для реализации задач данной системы создаются соответствующие органы государственной власти на государственном и

местном уровнях. Кроме того Конституция Кыргызской Республики предполагает создание помимо государственных муниципальных и частных медицинских учреждений.

Государству отводится ведущая роль в системе охраны здоровья в Кыргызской Республике. Государственный аппарат как совокупность органов различных ветвей государственной власти выполняет наряду с другими социальную функцию государства, задачи по реализации охраны здоровья населения Кыргызстана. Реализация государственной власти в соответствии с принципом разделения властей предполагает участие каждой из трех ветвей власти в данной деятельности, при этом каждый из органов соответствующей ветви власти решает указанные вопросы в пределах своих полномочий.

Основной закон Кыргызской Республики в качестве единственного источника государственной власти закрепляет народ, который осуществляет свою власть непосредственно, а также через органы государственной власти и органы местного самоуправления.

Жогорку Кенеш Кыргызской Республики осуществляет деятельность по разработке законодательных основ охраны здоровья в стране. Так, Жогорку Кенеш обсуждает и принимает законы, которые определяют правовые, экономические и социальные основы охраны здоровья граждан в Кыргызской Республике, обязательные для исполнения органами государственной власти и органами местного самоуправления, физическими и юридическими лицами, а также определяющие структуру субъектов в сфере охраны здоровья; их полномочия в ходе реализации этой работы; средства и методы ее осуществления; правовые основы взаимодействия органов исполнительной власти по указанным вопросам; бюджетные средства для функционирования этой системы.

В составе Жогорку Кенеша функционирует Комитет по социальным вопросам, который рассматривает вопросы, касающиеся сферы здравоохранения, осуществляют подготовку и предварительное рассмотрение законопроектов, направленных на регулирование сферы охраны здоровья населения Кыргызской Республики.

В соответствии с п. 1 ст. 83 Конституции «Исполнительную власть в Кыргызской Республике осуществляют Правительство, подчиненные ему министерства, государственные комитеты, административные ведомства и местные государственные администрации» [1]. Органы исполнительной власти реализуют правовые акты, которые готовит законодатель. Высшим органом исполнительной власти Кыргызской Республики согласно Конституции является Правительство, которое в соответствии с требованиями Конституции Кыргызской Республики и Конституционным законом «О Правительстве Кыргызской Республики», осуществляет повседневную работу по реализации норм права, закрепленных в законодательных актах, регулирующих вопросы охраны здоровья в Кыргызской Республике в жизнь.

В соответствии с Законом об охране здоровья граждан Кыргызской Республики к полномочиям Правительства Кыргызской Республики в области охраны здоровья граждан относятся:

- обеспечение конституционных прав граждан Кыргызской Республики в области охраны здоровья;
- утверждение с согласия Жогорку Кенеша Кыргызской Республики единой государственной политики в области охраны здоровья граждан и мер по ее осуществлению, а также стратегии развития здравоохранения;
- принятие, финансирование и контроль реализации национальных, государственных, целевых программ по охране здоровья граждан и развитию системы государственного здравоохранения;
- обеспечение организаций здравоохранения третичного уровня высокотехнологичными изделиями медицинского назначения;

- координация и руководство деятельностью органов государственной власти по вопросам охраны здоровья граждан;
- реализация мер, направленных на спасение жизни людей и защиту их здоровья при чрезвычайных ситуациях, недопущение их возникновения, информирование граждан об обстановке в зоне чрезвычайной ситуации и принимаемых мерах;
- представление ежегодно в Жогорку Кенеш Кыргызской Республики доклада о состоянии здоровья граждан Кыргызской Республики, о санитарно-эпидемиологическом благополучии населения Кыргызской Республики и исполнении консолидированного бюджета здравоохранения [3].

Правительство Кыргызской Республики организует работу уполномоченных министерств и иных органов исполнительной власти, в ведении которых находятся вопросы охраны здоровья в нашем государстве (например, Министерства здравоохранения Кыргызской Республики). Для осуществления указанных полномочий оно создает специальные органы, утверждает положения о них, устанавливает численность штата их аппаратов, размер бюджетных средств на содержание. Так, в соответствии с Положением, утвержденным постановлением Правительства Кыргызской Республики от 20 февраля 2012 года N 118 Министерство здравоохранения Кыргызской Республики является центральным органом исполнительной власти, проводящим государственную политику и осуществляющим управление в области охраны здоровья граждан в Кыргызской Республике [4]. Задачами Министерства являются разработка и реализация государственной политики по:

- улучшению качества и обеспечению доступности населения к услугам здравоохранения;
- общественному здравоохранению;
- развитию государственно-частного партнерства в сфере здравоохранения;
- совершенствованию бюджетно-страховой медицины [4].

Осуществляя данную деятельность, Министерство здравоохранения Кыргызской Республики руководствуется Конституцией Кыргызской Республики, конституционными и иными законами, актами Президента Кыргызской Республики и Правительства Кыргызской Республики, а также международными договорами, участницей которых является Кыргызская Республика.

Третьим структурным звеном в системе охраны здоровья в Кыргызской Республике является судебная власть. Данная деятельность реализуется судебными органами посредством конституционного, гражданского, административного и уголовного судопроизводства, путем отправления правосудия по делам о правонарушениях в сфере охраны здоровья с целью защиты прав и законных интересов граждан и юридических лиц. Судебная система Кыргызской Республики представлена Верховным судом и местными судами общей юрисдикции. Компетенция, организация и порядок деятельности судебных органов Кыргызской Республики определяются Конституцией Кыргызской Республики, Законом Кыргызской Республики. О Верховном суде Кыргызской Республики и местных судах от 18 июля 2003 года N 153 [5], процессуальными и иными законами Кыргызской Республики. Следует особо отметить постановление Верховного суда Кыргызской Республики от 30 ноября 2006 года N 14 «О некоторых вопросах судебной практики применения законодательства о возмещении вреда, причиненного жизни и здоровью» [6], который был издан в итоге обсуждения результатов обобщения судебной практики по делам о возмещении вреда, причиненного жизни и здоровью, в целях обеспечения правильного и единообразного применения законодательства, а также разъяснения возникающих вопросов при рассмотрении судами дел указанной категории.

Судопроизводство на всей территории Кыргызстана осуществляется в установленном законом порядке в соответствии с нормами гражданского процессуального, уголовно-процессуального законодательства. Органами отправления правосудия по гражданским, уголовным и административным делам о правонарушениях, посягающих на права человека в области медицинского обеспечения, являются суды общей юрисдикции Кыргызской Республики.

В качестве специфического субъекта в государственной системе охраны здоровья в Кыргызской Республике можно определить прокуратуру как орган государственной власти, осуществляющий надзор за точным и единообразным исполнением законов органами исполнительной власти, органами местного самоуправления, их должностными лицами. Прокуратура представляет собой единую централизованную систему органов, осуществляющих от имени государства надзор за точным и единообразным исполнением норм Конституции Кыргызской Республики и законов, действующих на территории Кыргызстана, иных нормативных правовых актов, а также иные функции, установленные национальным законодательством.

Таким образом, можно полагать, что государственную систему охраны здоровья в Кыргызской Республике образуют законодательная, исполнительная и судебная власть, которые во взаимодействии и в пределах своих полномочий организуют правовое и правоприменительное обеспечение жизнедеятельности указанной системы. Данный механизм функционирует в рамках государственного управления и правового регулирования общественных отношений в социально-культурной и административно-политической сферах.

Литература:

1. Конституция Кыргызской Республики. Принята референдумом 27 июня 2010 года. –Бишкек: Академия, 2010.
2. Жильская Л.В. Социальная функция государства по охране и укреплению здоровья населения и ее реализация в Российской Федерации: Диссер.... докт-рамед. наук. –Санкт-Петербург, 2006.
3. О Правительстве Кыргызской Республики: Конституционный закон КРот 18 июня 2012 года. -№85//Эркин Тоо.– 2012. - 29 июня.–№57.
4. Положение о Министерстве здравоохранения Кыргызской Республики // Постановление Правительства Кыргызской Республики от 20 февраля 2012 года. -№118.
5. Закон Кыргызской Республики О Верховном суде Кыргызской Республики и местных судах: Закон КРот 18 июля 2003 года N 153 (В редакции Законов КР от 10 июля 2004 года N 85, 7 июля 2006 года N 105, 7 мая 2007 года N 69, 1 июня 2007 года N 76, 25 июня 2007 года N 91, 23 июня 2008 года N 134, 13 июня 2011 года N 39)// Интернет-ресурс: wwwmedia.kg
6. О некоторых вопросах судебной практики применения законодательства о возмещении вреда, причиненного жизни и здоровью: Постановление Верховного суда КР от 30 ноября 2006 года №14 //Интернет-ресурс: wwwmedia.kg

Ураимова Т.А.

Ошский государственный юридический институт

О КОНСТИТУЦИОННЫХ ГАРАНТИЯХ ЗАЩИТЫ ПРАВА НА ОХРАНУ ЗДОРОВЬЯ В КЫРГЫЗСКОЙ РЕСПУБЛИКЕ

Статья посвящена анализу действующих организационно-правовых, процессуальных, финансовых и иных механизмов защиты прав граждан в сфере охраны здоровья Кыргызской Республики.

Одним из важных условий обеспечения защиты, как и реализации конституционного права на охрану здоровья является правовое социальное государство. Ведь одним из основных принципов правового государства является принцип нерушимости прав и свобод человека, а одной из целей правового государства является «создание условий для наиболее полного обеспечения прав и свобод человека и гражданина» [1, с. 33].

Конституция Кыргызской Республики в ст. 1 провозглашает Кыргызстан правовым государством. Дальнейшее развитие данное определение нашло в ст. 3 Конституции, где закреплены важнейшие принципы правового государства: принцип суверенитета народа, принцип разделения властей, принцип открытости и ответственности государства, принцип разграничения функций и полномочий органов государственной власти и местного самоуправления [2].

Следует отметить, что принцип суверенитета народа провозглашен еще во второй статье основного закона, где закреплено, что основным носителем суверенитета и единственным источником государственной власти является народ. Это означает, что именно народ Кыргызстана решает наиболее важные вопросы государственного значения, причем как опосредованно через выборные органы государственной власти и местного самоуправления, так и непосредственно, когда на референдум выносятся наиболее важные государственные вопросы.

Принцип разделения государственной власти на исполнительную, законодательную и судебные ветви власти предполагает создание конституционно-правовых механизмов системы сдержек и противовесов, представляющей «совокупность правовых ограничений в отношении конкретной государственной власти» [1, с.34]. Так, в отношении к законодательной власти существенная роль в системе противовесов отведена главе государства, который имеет право отлагательного вето, позволяющего отклонять поспешные непродуманные решения парламента; в отношении исполнительной власти сдерживающими элементами могут выступать вотум недоверия правительству, институт вотума доверия; в качестве сдерживающего фактора можно рассматривать недопустимость совмещения должностей государственных органов, запрет на занятие предпринимательской или иной коммерческой деятельностью; для Президента правоограничивающим средством, закрепленным в Конституции является институт импичмента.

Вместе с тем отдельные механизмы так называемой «системы сдержек и противовесов» в действующей Конституции страны характеризуются несовершенством, а порой и противоречивостью. Так, можно говорить о недостаточной разработанности вопроса относительно субъекта государственной власти, определяющей внутреннюю и внешнюю политику государства; в основном законе не указано, кто является гарантом провозглашенных прав и свобод человека; не указано также, кто может выступать от имени государства; при заключении международных договоров предполагается дублирование полномочий Президента и Премьер-министра (п.п.2 п.6 ст. 64 и п.3 ст. 89) [2] и др.

Принцип открытости и ответственности государственных органов, органов местного самоуправления перед народом и осуществления ими своих полномочий в интересах народа предполагает выполнение ими своих функций и полномочий для народа и во имя народа, при этом возможность осуществления контроля над их деятельностью не только уполномоченными государственными органами, но и непосредственно народом путем предоставления органов государственной власти и их должностными лицами отчета о деятельности, информации, запрашиваемой гражданами и т.д. При этом, как указано в п.4 ст. 47 Конституции, сокрытие должностными лицами фактов и обстоятельств, создающих угрозу для жизни и здоровья людей, влечет установленную законом ответственность [2].

В п.1 ст. 16 Конституции Кыргызской Республики провозглашен принцип нерушимости прав и свобод человека путем провозглашения принадлежности прав и свобод человека каждому от рождения, объявления их высшей ценностью, а также принципа приоритета прав и свобод человека в деятельности законодательной, исполнительной власти и органов местного самоуправления [2]. Идея естественности и неотчуждаемости всех прав, в том числе и права на охрану здоровья, закрепленная в основном законе является важной конституционно-правовой гарантией защиты указанного права.

Провозглашение равенства всех перед законом и судом в п.3 ст. 16 Конституции Кыргызской Республики также является одним из элементов правового государства. Равенство всех перед законом и судом означает не только принадлежность всем без исключения прав и свобод человека независимо от пола, расы, языка, инвалидности, этнической принадлежности, вероисповедания, возраста, политических или иных убеждений, образования, происхождения, имущественного или иного положения, а также других обстоятельств, указанных в Конституции, но и равную возможность защиты прав и законных интересов человека, в том числе и в судебном порядке. Тем более, что основной закон страны закрепляет гарантии судебной защиты прав и свобод каждого, предусмотренных Конституцией, законами, международными договорами, участницей которых является Кыргызская Республика, общепризнанными принципами и нормами международного права.

Принцип равенства может быть также интерпретирован как равенство всех в получении медицинской помощи. Следует отметить, пробел Конституции Кыргызской Республики в данном вопросе. В п. 1 ст. 47 Конституции провозглашено право каждого на охрану здоровья [2], однако не указано право на медицинскую помощь. Безусловно, данное право рассматривается как один из элементов содержания комплексного права на охрану здоровья. Тем не менее, открытое и четкое закрепление его в основном законе государства может выступать в качестве важной конституционной правовой гарантии его защиты. В связи с чем предлагается внести коррективы в соответствующую конституционную норму и представить ее в следующей редакции: Каждый имеет право на охрану здоровья и медицинскую помощь.

Конституция Кыргызской Республики содержит и другие немаловажные признаки правового государства: а) закрепление в конституции широкого круга прав и свобод человека и гарантий их реализации в соответствии с международными стандартами (ст.ст. 16 – 59 Конституции КР); б) признание верховенства конституции и прямого действия ее норм (п.1, 2 ст. 6 Конституции КР); в) провозглашение верховенства права, подчинение ему всех без исключения, несмотря на статус и место в публичной власти и в обществе (п.1,2,4 ст. 6; п. 3 ст. 5; ст. 18 Конституции); г) признание международных принципов и норм в качестве неотъемлемой части национальной правовой системы, а также международных договоров, участницей которых является Кыргызская Республика (п. 3 ст. 6 Конституции КР); признание прямого действия и приоритета норм международных договоров по правам человека (п.п. 3.2 ст. 6 Конституции); д) закрепление в основном

законе института независимости судов и подчинение их только Конституции и законам (п.1, п.3 ст. 94 Конституции) [2], что может выступать в качестве основного механизма защиты гарантированных конституцией прав и свобод человека.

В ст. 1 основного закона Кыргызстана Кыргызская Республика провозглашается также в качестве социального государства. Главной же целью и принципом социального государства является создание условий для достойной жизни и развитие личности, что закреплено в п.1 ст. 9 Конституции. В качестве одного из приоритетных направлений деятельности социального государства признают развитие здравоохранения, составляющих его структур, обеспечение высокого уровня здоровья населения, признание и обеспечение права на охрану здоровья. Закрепление в п. 2 ст. 9 Конституции гарантий поддержки Кыргызской Республикой социально незащищенных категорий граждан, охраны труда и здоровья, а также в п. 3 гарантий развития системы медицинского обслуживания, полагаем, является организационно-правовой гарантией защиты права на охрану здоровья в Кыргызской Республике.

Исследователи отмечают, что «критериями оценки степени социальности правового демократического государства также являются:

- соблюдение прав и свобод человека,
- обеспечение стандартов достойной жизни для большинства граждан,
- адресная поддержка наиболее уязвимых слоев и групп населения, сокращение и ликвидация бедности,
- гарантии для создания благоприятных условий для реального участия граждан в выработке и социальной экспертизе решений на всех уровнях власти и управления,
- соблюдение прав и гарантий, признающих и развивающих систему социального партнерства в качестве основного механизма достижения общественного согласия и баланса интересов работника и работодателя при регулирующей роли государства,
- гарантии, при которых любой хозяйствующий субъект, любой собственник должен нести конкретную ответственность, права и гарантии ориентированные на укрепление семьи, духовное, культурное, нравственное развитие граждан, и прежде всего молодежи, на бережное отношение к наследию предков и преемственность поколений, сохранение самобытности национальных и исторических традиций [3, с.67]. Данные показатели в той или иной мере нашли закрепление в Конституции Кыргызской Республики, однако говорить о полном соответствии этим параметрам нашей страны в лучшем случае затруднительно. Конечно, провозглашение Кыргызстана правовым, социальным государствам не является констатацией факта, а лишь стремлением государства. Тем не менее, соответствующие нормы основного закона являются важной конституционно-правовой гарантией защиты права на охрану здоровья.

Провозглашение в ст. 47 Конституции права на охрану здоровья, безусловно, является важной конституционно-правовой гарантией его защиты. Ведь закрепление права на уровне основного закона является основанием признания его в качестве основного права. А это в свою очередь предполагает особую процедуру его защиты, ведь в качестве одной из особенностей конституционных прав и свобод называют особый механизм их реализации, поскольку они являются непосредственно действующими, что указано и в Конституции Кыргызстана: п.2 ст. 16. Это означает, что суды и иные государственные органы обязаны принимать решения в защиту этого права даже в том случае, если отсутствуют конкретизирующие нормы отраслевого законодательства. Кроме того, провозглашение данного права в основном законе страны, а равно признание его в качестве основного означает, во-первых, признание его в качестве основной, базовой ценности, во-вторых, принадлежность его всем без никакой дискриминации, в-третьих, обладание его наиболее высокой юридической силой, иначе говоря, весом.

Конституционно-правовой механизм защиты права на охрану здоровья предполагает возможность как судебной, так и внесудебной формы его защиты. Тем более, что п.2 ст. 40 Конституции закрепляет право каждого защищать свои права и свободы всеми способами, не запрещенными законом.

Одним из важных процессуальных механизмов защиты конституционного права на охрану здоровья является судебная защита. П.1 ст. 40 Конституции КР закрепляет гарантии каждого на судебную защиту его прав и свобод, закрепленных Конституцией, законами, международными договорами, участницей которых является Кыргызская Республика, а также общепризнанными принципами и нормами международного права. Судебная система Кыргызстана представлена Верховным судом и местными судами, которые рассматривают судебные дела по вопросам нарушения прав и свобод человека в области охраны здоровья в рамках гражданского, уголовного, административного судопроизводства. Нормы гражданского процессуального, уголовного процессуального законодательства регламентируют процедуру установления ответственности в сфере охраны здоровья.

Кроме судебной формы защиты прав и свобод в Кыргызстане существует возможность защиты прав в несудебном порядке. Так, Конституция Кыргызской Республики в п.п. 1.2 ст. 40 закрепляет, что государство обеспечивает развитие внесудебных и досудебных методов, форм и способов защиты прав и свобод человека и гражданина, что является одной из организационно-правовых механизмов защиты прав и свобод человека. Поскольку права и свободы человека объявлены в нашей стране высшей ценностью, определяют смысл и содержание деятельности органов государственной власти и местного самоуправления, бесспорно, предполагается ответственность государственных органов, органов местного самоуправления перед народом, а равно перед человеком. Это означает, что данные органы публичной власти должны обеспечивать реализацию и защиту прав и свобод человека и гражданина, в том числе и права на охрану здоровья. В связи с этим можно говорить об институциональном механизме защиты права в сфере охраны здоровья. Граждане могут обращаться в органы государственной власти и местного самоуправления для восстановления нарушенных прав и свобод, за получением информации в области охраны здоровья и др. Данное закреплено в нормативных актах, регламентирующих деятельность органов государственной власти и местного самоуправления. К примеру, в Кыргызстане в соответствии со ст. 108 Конституции действует институт Акыйкатчы (Омбудсмана), который осуществляет парламентский контроль за соблюдением прав и свобод человека. Данный институт введен в нашем государстве с 2002 года, и судя по отчетам Акыйкатчы, занимает весьма важное место в системе защиты прав и свобод человека. В докладе Омбудсмана за 2007 год отмечалось, что «За пять лет к Омбудсмену около 130 тысяч граждан КР, иностранцев и лиц без гражданства обратились с жалобами, заявлениями и письмами, из них 26820 посетителей приняты им, его заместителями и ответственными работниками аппарата, получив устные консультации, рекомендации по существу поднятых вопросов» [4]. Можно отметить и обращения по поводу нарушения прав в сфере охраны здоровья [5].

Основным государственным органом в сфере охраны здоровья в стране является Министерство здравоохранения. Известно, что Министерство здравоохранения осуществляет политику здравоохранения, разрабатывает и реализует вместе с другими службами и ведомствами Программу государственных гарантий и другие целевые программы здравоохранения. Оно отвечает за качество медицинских услуг, а также за контроль качества, безопасности и эффективности лекарственных средств, изделий медицинского назначения и медицинского оборудования [5]. Согласно Положению о Министерстве здравоохранения данный госорган может рассматривать дела об административных правонарушениях в сфере здравоохранения. В связи с этим субъекты

права на охрану здоровья могут при нарушении их прав в сфере охраны здоровья обращаться за защитой нарушенных прав в данный государственный орган. Тем более, что Министерство здравоохранения координирует деятельность и контролирует территориальные органы и организации здравоохранения через координационные комиссии по управлению здравоохранением [6].

Местная государственная администрация осуществляет на соответствующей территории соответствующей административно-территориальной единицы исполнительную власть. Закон КР «О местной государственной администрации» отводит в введение данного государственного органа широкие полномочия в сфере социально-экономического развития административно-территориальной единицы, а равно ответственность в данной сфере.

«Местные государственные администрации через свои координационные комиссии по управлению здравоохранением осуществляют национальную политику здравоохранения, разрабатывают и осуществляют территориальные программы здравоохранения и контролируют выполнение национальных, государственных и целевых программ здравоохранения [6].

Конституция Кыргызской Республики гарантирует получение гражданами бесплатного медицинского обслуживания. Данная норма развивается в Законе об охране здоровья, в котором в качестве основного принципа государственной политики в области охраны здоровья граждан в Кыргызской Республике отмечается бесплатное пользование гражданами сетью государственных и муниципальных учреждений здравоохранения в рамках Программы государственных гарантий [8].

Следует отметить, что бесплатное медицинское обслуживание становится возможным на основе введения медицинского страхования. Медицинское страхование является важным финансово-правовым механизмом защиты и обеспечения права на охрану здоровья. Страхование представляет собой совокупность экономических, финансовых отношений, регулируемых правом, которые складываются для формирования целевых фондов денежных средств, для защиты имущественных интересов лиц при наступлении определенных страховых рисков (природного, техногенного, социального и иного характера), за счет денежных фондов, формируемых из уплачиваемых ими страховых взносов. Это означает, что так называемая «бесплатность» медицинского обслуживания на самом деле возможна лишь в результате денежных отчислений граждан в Фонд обязательного медицинского страхования. Реалии жизни показывают, что бесплатные услуги в медицине оказываются не на высоком уровне, поскольку граждане считают, что они получают бесплатную медицинскую помощь и потому не могут предъявлять требования, а медицинский персонал также не ощущает денежных поступлений из Фонда обязательного медицинского страхования и тоже не особо заботится о качестве предоставляемых услуг.

Для действительной защиты права на охрану здоровья необходимо разработать более четкий финансово-правовой механизм реализации защиты права на охрану здоровья.

Таким образом, в Кыргызской Республики достаточно разработан конституционный механизм защиты права человека на охрану здоровья. Вместе с тем снижение уровня предоставления медицинского обслуживания населению за годы независимости свидетельствует не только о недостаточной разработанности механизма защиты права человека на охрану здоровья, в результате чего повсеместно наблюдается нарушение прав человека в сфере здравоохранения в связи с низким качеством предоставления медицинских услуг, вынужденной необходимостью оплаты основной части лечебных процедур и лекарственного обеспечения, но недостаточное финансирование данной сферы государством. Кроме того отсутствие прозрачности в аккумулировании и использовании

страховых взносов также является одним из элементов нарушения прав человека в сфере здравоохранения.

Все это обуславливает необходимость совершенствования конституционно-правового механизма защиты права на охрану здоровья. В первую очередь внесением корректив в конституционную норму, закрепляющую анализируемое право и представление ее в следующей редакции: Каждый имеет право на охрану здоровья и медицинскую помощь. Во-вторых, целесообразно в основном закон страны четко обозначить субъект, определяющий внутреннюю и внешнюю политику государства. Конституционно-правовой гарантией защиты прав человека, в том числе и права на охрану здоровья, будет определение гаранта прав и свобод человека и гражданина.

В-третьих, установление прозрачности в финансово-правовом механизме защиты права на охрану здоровья будет важной гарантией защиты и реализации данного права.

Литература:

- 1.Ибраева А.С. ТПП: учебное пособие. –Алматы, 2006.
- 2.Конституция Кыргызской Республики, принята на референдуме 27 июня 2010 года. –Бишкек: Академия, 2010.
- 3.Ахинов Г.А., Калашников С.В. Социальная политика. -М.:ИНФРА, 2009. – 272с
- 4.Доклад Омбудсмана Кыргызской Республики за 2007 г.// Интернет-ресурс <http://www.ombudsman.kg>
- 5.Доклад Омбудсмана Кыргызской Республики за 2009 г. //Интернет-ресурс <http://www.ombudsman.kg>
- 6.Здравоохранение в Кыргызстане//Интернет-ресурс <http://arnt.org/tu>
- 7.О местной государственной администрации: Закон КР от 14 июля 2011 года №96// Эркин Тоо. – 2011.-22 июля. -№59.
- 8.Об охране здоровья граждан Кыргызской Республики: Закон КРот 9 января 2005 года N 6// Эркинтоо. – 2005. -14 января. -№3.

Усубалиева А.А.

Кыргызский национальный университет им. Ж. Баласагына

УДК. 316.7+659

РОЛЬ СМИ В ФОРМИРОВАНИИ ЦЕННОСТНЫХ ОРИЕНТАЦИЙ МОЛОДЕЖИ

Изменение в политической, экономической, духовной сферах нашего общества влекут за собой радикальные изменения в психологии, ценностных ориентациях и поступках людей. Особую остроту сегодня приобретает проблема ценностных ориентаций и в плане исследования общества в целом, и при анализе общественного сознания, в частности. Сегодня информация является решающим стратегическим фактором во всех сферах человеческой жизни. Новые информационные технологии вносят радикальные изменения в существующую картину мира. По мнению исследователей, наша картина мира лишь на десять процентов состоит из знаний, основанных на собственном опыте. Все остальное мы знаем из книг, газет, радио- и телепередач. Такие средства массовой информации, как пресса, радиовещание, телевидение, реклама, Интернет являются неотъемлемым компонентом социального бытия человека, современности. Основным способом его приобщения к событиям окружающего мира, посредником в формировании культуры. Масс-медиа в значительной мере определяют общеполитический и культурный климат нового «информационного общества».

Учитывая наибольшую внушаемость молодежи, их неопытность, недостаточный уровень знаний, неустойчивость психики, несформированность жизненных идеалов и целей, наибольшую активность и перспективность развития СМИ и выбрали их в качестве основного объекта своего воздействия.

Цель данной статьи проследить воздействия средств массовой информации на формирование ценностных ориентаций современной молодежи.

Обозначенная цель статьи предполагает решение следующих задач:

1. Рассмотреть средства массовой информации как специфическую среду формирования ценностных ориентаций молодежи;
2. Выявить особенности отношения современной молодежи к средствам массовой информации;
3. Проследить изменение ценностей молодежи под влиянием Интернета;
4. Выявить как позитивные, так и негативные факторы влияния СМИ на формирование ценностной структуры молодежи.

Сегодня общество достаточно отчетливо осознает, что современные средства массовой информации являются достаточно влиятельной и конкретной силой, не только отражая окружающий мир, но и создавая принципиально иной "виртуальный мир", неведомое ранее "глобальное пространство – время", где особое значение имеет не столько само событие, а то, как оно представлено и воспринято. Даже небольшие изменения в содержании и направленности передаваемого сообщения могут иметь далеко идущие для всего общества последствия. Поэтому специалисты разных областей научного знания обсуждают реальные рамки (полномочия и возможности) этого влияния, уточняя и конструируя объяснения данного явления с различных позиций.

Средства массовой информации являются частью современной действительности со всеми её противоречиями, конфликтами, неурядицами и в той или иной форме воспроизводят их. Поэтому потоки информации состоят из множества противоречивых, зачастую несовместимых друг с другом сообщений и материалов. Несомненно, совокупность программ и материалов СМИ оказывает влияние на формирование ценностей современной молодежи Кыргызстана.

Ценности меняются вместе с развитием общества. Они формируются на основе потребностей и интересов, однако не копируют их. Ценности - это не слепок потребностей и интересов, а идеальное представление, которое не всегда им соответствует.

Ценностные ориентации - продукт социализации индивидов, т.е. освоения общественно-политических, нравственных, эстетических идеалов и непреложных нормативных требований, предъявляемых к ним как к членам социальных групп, общностей и общества в целом.

Несмотря на неоднозначную трактовку понятия "ценностные ориентации", все исследователи сходятся во мнении о том, что ценностные ориентации выполняют важную функцию регуляторов социального поведения индивидов.

С точки зрения структурного функционализма Парсонса отклонения от общепризнанных ценностей приводят к дисфункции, а иногда и распаду системы. Ценности молодежи, как высшие принципы, на основании которых обеспечивается согласие, как в малых общественных группах, так и в обществе в целом, подвергаясь давлению и трансформации со стороны СМИ, имеющие частичную западную направленность, способствуют деформации государственной системы. Безусловно, масс-медиа должны объективно отражать происходящие в мире события, информировать людей, выполнять просветительские и познавательные функции, но на практике мы видим, что нам навязывают определенный образ жизни, оказывая тем самым влияние на формирование ценностных ориентаций и поведения, прежде всего, молодежи как наиболее активной и неустойчивой части общества.

СМИ располагают возможностями внедрения в массовое сознание чужеродных типов культуры и модификации поведения людей, социальных групп и отдельных народов в соответствии с целями применяющих такие технологии организаций и государств. Возможность подчинения технологически развитым государствам развивающихся общественных систем обуславливается политической, экономической и идеологической направленностью этих стран. Следовательно, необходим социальный контроль, противодействующий социальным отклонениям в системе, который наряду с процессами социализации молодежи обеспечивает интеграцию индивидов в обществе.

СМИ сопровождают нас всю жизнь и, так или иначе, влияют на нас. Люди постоянно находятся под воздействием информации, причем далеко не всегда полезной и правильной. Недаром СМИ иногда называют четвертой ветвью власти. Они осуществляют отбор сведений, которые поставляются новостными агентствами, сами добывают, интерпретируют и распространяют информацию, позволяя человеку осознать свое место в социальном пространстве. Это само по себе можно расценивать как обладание информационной властью, позволяющую манипулировать общественным мнением населения, задавая критерии отбора информации, степень ее объективности, глубины (редукции) интерпретации, соответствия реальным фактам.

"Результатом функционирования информационного рынка является гомогенная информационная среда или "вторая реальность", продуцирующая представления, которыми руководствуются люди в своём поведении наравне с представлениями, полученными под воздействием первой реальности, то есть окружающего человека объективного мира" [2, С.55].

СМИ прочно вошли в нашу жизнь, и имеют огромное влияние в современном мире. Они оповещают людей о последних событиях в экономике, политике, жизни общества, более того, они формируют общественное мнение, являются одним из самых мощных орудий, поскольку обладают всей силой информации, а, учитывая, что мы живем в век информационного общества, это оружие может быть очень опасным. Особенно под влияние СМИ попадают молодые люди. Они стремятся всегда быть в курсе событий, моды, хотят обладать и делиться с друзьями самой свежей и сенсационной информацией. Отличительными чертами СМИ являются публичность, т.е. неограниченный круг пользователей; наличие специальных технических приборов, аппаратуры; непостоянный объем аудитории, меняющейся в зависимости от проявленного интереса к той или иной передаче, сообщению или статье. Средства массовой информации создают двойственное взаимоисключающее влияние на образ жизни молодого человека: с одной стороны, они выступают как фактор, стимулирующий формирование здорового образа жизни у молодежи, с другой - провоцируют развитие вредных привычек, химических зависимостей, способствуют развитию психологического дискомфорта и пр.

В современном обществе СМИ выполняют 4 взаимосвязанных разнонаправленных, многоаспектных группы функций: 1) информационная функция (включающая инновационный, стабилизирующий, трансформирующий, воспроизводящий и распространяющий вектор направленности информационного поля); 2) образовательная, связанная с социализацией (включающая такие направления воздействия, как политизация, консюмеризм, социокультурное просветительство, а также интерпретативность, манипулятивность); 3) регулятивная функция (имеющая прямое, обратное, внутреннее направление реализации и проявляющаяся через интеграцию или дифференциацию аудитории на относительно гомогенные группы); 4) коммерциализация, которая, превращая средства массовой информации в бизнес-структуры, во многом предопределяет особенности корпоративной стратегии СМИ, их ресурсный потенциал развития.

Результаты многих исследований показывают, что просмотр телевизионных передач занимает весьма значимое место в структуре досуга молодых людей, уступая лишь

общению с друзьями. Телевидение сильно воздействует на поведения молодёжи, вносит существенный вклад в характер их общения с миром, оказывается стимулом для действий, которые не нужно изобретать самому, поскольку они даны в готовом виде. Пропагандируя определенные ценности, оно способно формировать у людей соответствующие установки. Для выявления усиления подражания среди молодежи, ухудшения их самооценки, а также формирования интернет-зависимости мы рассматриваем в качестве результирующих переменных навязчивую рекламу и влияние различных видов средств массовой информации: печати, телевидения, радио и интернета.

В нашей стране традиционно политика доминировала над всеми остальными сферами жизнедеятельности общества, в том числе и над деятельностью СМИ. Это и сегодня отмечается многими аналитиками.

Как это ни парадоксально, информационное содержание СМИ (публичная повестка дня) в значительной мере вырабатывается, формируется путем перестройки и коррекции с учетом политической повестки. Денис МакКуэйл писал, что медиа подчинены двум основным движущим силам развития: с одной стороны, стремлению получить прибыль, с другой – добиться власти в обществе, с которым они находятся в неразрывной связи. Например, государственные органы призваны решать те проблемы, которые волнуют население и к которым привлекают внимание СМИ. Но на самом деле, зависимость здесь не линейная. Между журналистами и политическими деятелями сложился своеобразный симбиоз. Журналисты получают информацию в обмен на публичный статус, который они предлагают источникам информации. Правительственные чиновники и политические лидеры, попадая в медиа-повестку, оценивают это как завершение определенного тактического этапа политической стратегии и тактики.

"Действие СМИ заключается в систематическом распространении политической информации среди различных по численности, рассредоточенных аудиторий с целью утверждения духовных ценностей данного общества или его правящих групп, оказания идеологического, культурного и политического воздействия на получателей информации" [5, С.317]. По природе своей СМИ нейтральны, но последствия их использования становятся зависимыми от целей тех, кто их использует.

Современная ситуация в стране оценивается как нестабильная. Это связано с существенным изменением жизненных стратегий и ценностных ориентаций значительной части населения, его отчуждением от отечественной культуры, общественно-исторического опыта своего народа, с отсутствием чётких перспектив в воспитании личности. Сила влияния, исходящая от телевидения, Интернета, безграничного моря аудио- и видеопродукции, во много раз превзошла влияние других общественных институтов. Человеку – молодому и взрослому – стало не просто отличить свои собственные желания и мысли от тех, что навязывают ему извне.

В стране выходит 137 газет, из них 76 – на киргизском языке. Наиболее крупные издания – "Слово Кыргызстана", "Вечерний Бишкек", "Киргизия Маданияти" ("Культура Киргизии"), "Республика" и др. Газеты также продолжают занимать видное место среди СМИ. Доказательством тому служат тиражи некоторых изданий. К примеру, пятничный выпуск газеты "Вечерний Бишкек" доходит до 50 тысяч экземпляров. Ее влияние на столичных жителей весьма велико. А поскольку вся политическая жизнь в республике в основном сосредоточена в Бишкеке, власти в разные периоды непременно стремились через своих представителей попасть в учредители "Вечерки". В зависимости от этого редакционная политика часто менялась с точностью до наоборот.

На степень влияния Интернета на сознание молодежи стоит остановиться более конкретно, он вносит изменения в технологическую и социальную сущность политической журналистики как одной из основ политических процессов, изменяя язык, стиль изложения, трансформируя традиционные жанры. Его развитие перемещает в

киберпространство дискурс традиционных СМИ. Граница между сетевыми СМИ и традиционной прессой, приходящей в Сеть, в последнее время все больше стирается. Конвергенция Интернета и СМИ создает предпосылки расширения аудитории печатных и вещательных СМИ, объединения ее во времени и пространстве с интернет-аудиторией. Миграция различных форм СМИ в Интернет показывает развитие уникальной мультимедийной среды, которая, объединяя в себе исторический опыт традиционных СМИ и новые возможности мультимедиа, обеспечивает едиными средствами доставку всех форм информации, поддерживая обратную связь с каждым пользователем.

Да, сегодня особое место среди средств массовой информации занимает Интернет. В законодательстве ни одной из стран мира Интернет пока не отнесен к СМИ, что формально оставляет его за пределами указанной категории. Многие исследователи объясняют этот факт тем, что между правовыми и техническими основами информатизации на сегодняшний день существует значительный дисбаланс с очевидным перевесом технической составляющей. Однако фактически в странах, активно использующих электронные сети, Интернет уверенно выполняет функцию средства массовой информации, кроме того, достаточно часто получая в этом отношении приоритет.

Но воздействие электронных СМИ на молодежь вызывает у экспертов неоднозначную реакцию. С одной стороны, компьютер предоставляет революционные возможности для повышения качества образования, минимизирует затраты на поиск необходимой информации в электронных изданиях, рассматривается как дополнение возможностей классической библиотеки электронными ресурсами. С другой стороны, в реальной жизни достаточно часто происходит не дополнение, а замещение использования живой литературы электронной информацией, размещенной в глобальной сети.

Г. Мендельсон считает, что Интернет - это идеальный инструмент для запуска в массовое сознание необходимых сюжетов. Кроме того, традиционные средства массовой информации несут ответственность за распространяемые ими сведения. Слухи же, передающиеся через Интернет, - анонимы. Но затем газеты, телевидение получают возможность ссылаться на Интернет. То есть происходит самое настоящее отмывание так называемой «черной» информации.

В разные годы в областных центрах юга республики Оше и Джалал-Абаде при поддержке США и на их средства открылись так называемые "Ресурсные центры СМИ". Превалирующим инструментом в данных структурах является бесплатный Интернет. Среди задач центров – организация и проведение обучающих семинаров для начинающих журналистов, "правовой ликбез". Обучение проводится по западным методикам и в резко антироссийской логике. Сами региональные координаторы ресурсных центров проходят стажировку в США.

В целом, по данным источника Internetworldstats.com, из всех стран Центральной Азии в Кыргызстане наибольший процент интернет-пользователей (на тысячу населения). Однако тарифы неограниченного доступа dial-up еще высоки, если сопоставлять их с мировыми показателями и уровнем доходов местных жителей. Большинство действующих в зоне kg наиболее активных интернет-сайтов – русскоязычные. Ряд из них имеют кыргызские страницы (интерфейсы), меньшее количество – английские либо турецкие. Местные аналитики отмечают, что именно Интернет был и остается для граждан Кыргызстана самым активным местом самовыражения, где можно без каких-либо ограничений выразить любую точку зрения.

Как уже отмечалось выше, согласно законодательству Кыргызстана, интернет-издания не являются СМИ и не подвержены правовому регулированию. Неясный правовой статус данных изданий делает их своеобразным инструментом ведения информационных войн. В частности, Интернет активно используется оппозицией для обозначения своих

целей, критики власти и даже для призывов своих сторонников к активным действиям. Эта практика существовала как во времена экс-президента Акаева, так и при режиме Бакиева.

По данным Национального статистического комитета КР, более 900 тыс. жителей Кыргызстана зарегистрировались в таких социальных сайтах, как Twitter, Facebook, в Контакте, Мой Мир и Одноклассники. Это довольно внушительная часть населения для страны с 5,4-миллионным числом жителей. На 80% – это столичные жители города Бишкека. Остальные 20% раскиданы по регионам. Одновременно среди пользователей около 70% – это молодежь.

Нравственная и ценностная эрозия молодого поколения дает возможность государствам, располагающим информационным превосходством, создать «однополюсный» мир как наиболее совершенную модель мирового порядка.

В последнее время СМИ рассматриваются многими специалистами как некоторый бесконечный, неограниченный источник зла и всего отрицательного, постоянно влияющего на ценности современной молодежи. Но не стоит забывать и о положительных моментах: о существовании телеканалов, которые знакомят нас с миром прекрасного, о печатных изданиях, повествующих об искусстве во всех его проявлениях, несущих массу позитива.

Однако негативных моментов в деятельности СМИ сегодня все же, пожалуй, больше. Одним из путей исправления ситуации могло бы стать увеличение числа передач, посвященных проблемам нравственности, социальной ответственности и патриотизма.

СМИ являются также источниками пошлой информации, порнографии. В телевидении транслируется множество эротических фильмов, которые развращают, опошляют современную молодежь. Страшно то, что эту пошлость, нечистоту мы видим не только по телевидению, но и в газетах, журналах, в сети Интернет – везде. Можно проследить негативное воздействие телевидения на половую жизнь молодежи. «Ценности, нормы и стереотипы половой жизни, которые транслируют СМИ, очень часто далеки от реальности, ориентируют молодых людей на бесправные половые связи, которые не опираются на взаимные чувства любви и ответственности, провоцируют и стимулируют без того повышенную сексуальность».

Могучим рычагом массовой культуры, обеспечивающим ее контроль над массовым сознанием, является реклама. Назойливые рекламные вставки в кино-, телефильмы, другие передачи еще и еще раз напоминают зрителю, что товар - высшая ценность и даже смысл жизни. Реклама призывает человека направить свою энергию в быт, потребление, где он только и может само – реализоваться. Массовая культура - это рыночная культура, ее продукция - товар, как и всякий другой. Качество этой продукции определяется прибылью, и ничем другим. Те, кто вкладывают капиталы в массовую культуру, кровно заинтересованы в том, чтобы потребитель оставался потребителем, иначе мощная индустрия развлечения потерпит крах. [11, С. 136]

Для современных СМИ реклама - один из основных источников дохода. Однако данное обстоятельство имеет существенный отрицательный момент - чрезмерное использование рекламы приводит к деформации системы ценностных ориентаций человека, подменяя стимулы духовного развития потребительски ориентированными стимулами. На современном этапе засилье рекламы приобрело весьма значительные масштабы, что наглядно свидетельствует о мощном воздействии, оказываемой рекламой на формирование духовного мира и ценностных ориентиров молодежи.

Подытоживая данную статью можно сделать следующие выводы, однозначно что возможности СМИ велики: пропаганда, внушение, управление и так далее, и несомненно они самым прямым образом влияют и формируют ценностные ориентации молодежи.

В наше время эффективная молодежная политика обязательно должна распространять свое влияние на СМИ, что предусматривает, прежде всего: изменение

информационной политики, совершенствование соответствующих законов, создание общественных наблюдательных советов при СМИ и т.д.

Литература:

1. Алексеева В.Г. Ценностные ориентации как фактор жизнедеятельности и развития личности// Психол. журн. - 1994. - Т. 5. - №5. - С. 63-70.
2. Амелин В.Н. Социология политики / В.Н.Амелин. -М., 1992. -С.55-56.
3. Багдикян, Б. Монополия средств информации / Б. Багдикян. –М.: Прогресс, 1987.
4. Гаджиев, К.С. Средства массовой информации и политика. / К.С. Гаджиев// Вестник Московского университета. -1999. -№1.
5. Ирхин Ю.В. Политология: Учебник / Ю.В. Ирхин, В.Д. Зотов, Л.В. Зотова.-М.: Юрист, 2000. -С.317.
6. Кузьменко, С.В. Формирование общественного мнения средствами телевидения: социально-культурный аспект: Дис. канд. пед. наук. / С.В. Кузьменко. -М., 2002. –С. 200.
7. Лапин, Н.И. Социальные ценности и реформы в кризисной России / Н.И. Лапин. // Социол. исслед. - 1993. -№ 9.
8. Назаркина З.М. Формирование социокультурных ценностей молодежи в процессе взаимодействия учреждений культурно-досуговой сферы и средств массовой информации: Автореф. диссер, кан. пед. Наук/З.М. Назаркина. – Тамбов, 2006. -С.207.
9. Петченко Т.С. Роль средств массовой информации в формировании ценностных ориентаций современной российской молодежи: Автореф. дисс. кан.соц. наук/ Т.С. Петченко. -Ставрополь, 2007. - С.156.
10. Парсонс Т.О. О социальных системах. - М.: Академический проект, 2002. – 832с.
11. Шерковин, Ю.А. Проблема ценностных ориентаций и массовые информационные процессы//Психол. журн. - 1992. -Т. 3. -№5. -С. 135-145.
12. Шариков А.В., Баранова В.А. О связи ценностных и массово-коммуникационных ориентаций//Психологический журнал. -1999. -Т.3. -№3. -С.28-47.

Шаменова А.

Кыргызский национальный университет им. Ж. Баласагына

УДК. 43-5:494.35

К ПРОБЛЕМЕ СОСТАВЛЕНИЯ МНОГОЯЗЫЧНЫХ СЛОВАРЕЙ

Как известно, Кыргызстан сегодня имеет свои посольства в 23 государствах мира. Это такие страны, например, Российская Федерация, Китайская Народная Республика, США, Украина, Беларусь, Казахстан, Узбекистан, Иран, Турция, Таджикистан, Индия, Саудовская Аравия, Великобритания, Малайзия, Федеративная Республика Германия, Пакистан и др. Еще в пяти городах за рубежом есть генеральные консульства и вице – консульства Кыргызской Республики. А в Нью – Йорке размещается постоянное представительство Кыргызстана при ООН. В ближайшее время Министерство иностранных дел Кыргызской Республики планирует открыть в 2013 г. еще три посольства в Афганистане, Катаре и Кувейте.

И для успешной работы во всех этих странах нужны подготовленные дипломаты, кадры – профессионалы. Прежде всего нужны люди, владеющие иностранными языками

В недавнем прошлом, бывшем Советском Союзе, иностранные языки изучались через посредство русского языка. При всех плюсах и минусах тогдашнего

лингвистического процесса, в то время был накоплен немалый полезный опыт исследования и освоения иностранных языков с помощью русского языка. И этот опыт при хорошем научно – теоретическом осмыслении может и должен сыграть положительную роль в сегодняшних языковых ситуациях, условиях.

Возьмем , к примеру, такую проблему языкознания, как опора на родной язык. И тогда, в прошлом, этот вопрос занимал существенное место в исследованиях ученых.

Но только сегодня, в условиях независимого развития нашей республики, этот вопрос переходит на плоскость активного, интенсивного научного исследования. Для этого у нас существуют необходимые общественно – политические условия. Мы имеем в виду здесь строгий , но доброжелательно – творческий климат, атмосферу требовательности в сочетании с заботой о каждом студенте, которые возникли, например, в нашем Кыргызско – Турецком университете “ Манас “. Хотелось бы отметить, что совещания, научно – педагогические конференции, обсуждения каких – либо вопросов, как правило, проводятся на кыргызском и турецком языках. Такая практика поддерживается и поощряется руководством университета, а также коллективом студентов и преподавателей.

И все это создает хорошие предпосылки для успешного изучения и освоения иностранных языков, и, в частности , английского, турецкого и других языков кыргызскими студентами. Это позволяет студентам погружаться в атмосферу, стихию, например , турецкого языка и быстрее освоить язык, понять его главные лексико – грамматические параметры.

В новых общественно – политических условиях неизмеримо возрастает задача интенсивного изучения и освоения того или иного языка народов зарубежных государств. Потребность такого рода ощущалась постоянно, например , на уроках кыргызского , турецкого, английского и других языков, при проведении воспитательных мероприятий студентов вузов и учащихся школ.

В настоящее время на международной арене придается особое значение диалогу культур и религий, диалогу цивилизаций. Чтобы принимать успешное участие в этом очень актуальном движении, процессе, необходимо хорошее знание языков. И степень такой необходимости не измеряется только возможностью обмена мнениями по самым элементарным сведениям по той или иной стране. Нужно вживаться в основу основ культуры, истории, психологии людей, живущих в конкретном государстве Европы или Азии, Латинской Америки и т.д.

Таковы реалии, факторы общественно – политической жизни , утвердившиеся, определившиеся в сегодняшней Кыргызской республике в годы независимости. И они, эти реалии, предполагают рассматривать данную проблему в более широком и разноплановом языковом “ формате “ - научно – теоретическом, сопоставительно – аналитическом , практико – познавательном и т.д. аспектах. Тут имеется в виду совокупность проблем , связанных с фонетикой, грамматикой , лексикой того или иного языка.

Для изучения иностранных языков , как известно , используются самые разные средства , способы. Кроме фонетики , грамматики, лексики , орфографии это , например, учебники, различные учебные пособия и.д. Среди них особое место занимают словари.

Существуют одноязычные, двуязычные словари, а также терминологические, энциклопедические, фразеологические и другие словари. Есть словари, которые преследуют в первую очередь практические цели. Например, словари синонимов, антонимов, омонимов и т. д. Известен поэтический словарь А.С.Пушкина.

Каждый из этих словарей имеет свое предназначение и свои особенности. Например , достоинством одноязычных словарей является то , что они точно передают

понятия, дают толкование тем или иным словам и выражениям на английском языке, не прибегая к помощи родного языка. К такому одноязычному словарю относится известный лингвистическому миру англо – английский словарь А.С.Хорнби. Именно в этом заключается их преимущество. Они развивают у обучающегося английскому языку навыки чтения, говорения и мышления на английском языке.

На первых порах обучающиеся испытывают определенные трудности в понимании разъяснительного материала, но со временем эти сложности исчезают и человек легко вовлекается в процесс восприятия толкования на английском языке. Это – один самых результативных путей овладения языком. Как только обучающийся овладевает уверенностью читать простые английские предложения, он может пользоваться одноязычным словарем, поскольку он обеспечивается дефинициями, помогающими ему использовать вокабуляр в контексте.

В английском языке есть слова, которые в переводимом русском языке имеют точные эквиваленты с ясным смысловым содержанием, например, tulip, mountain, forest и др. Однако есть множество глаголов, не имеющих точного эквивалента на языке перевода, которые даже при наличии ясного к ним определения требуют дополнительного разъяснения для подтверждения их смыслового содержания, поскольку слово в его изолированном виде - мертвое слово, которое приобретает свою живую форму только в предложении, сочетании с другими языковыми элементами. Например, английский глагол

“set”, как и множество других, короткий по своей форме, но имеет несколько значений в сочетании с различными элементами, например, с наречиями или предлогами. В таких случаях они приобретают другое значение, которое отличается от смысла исходного глагола. Например, такие фразовые сочетания, как set about, set back, set down, set out обладают другим смыслом в отличие от слова set в таком предложении, как “the sun sets in the West”. Таким образом, иллюстративные фразы, предложения, представленные в словаре, дают возможность обучающимся узнавать и познавать значения слов в реальных контекстах. Он узнает о том, что, например, слово “sever” обозначает “резать”, также о том, что данное слово не может быть употреблено в таком предложении, как “We sever meat at meals” в значении

“резать”. Оно может иметь другое значение, например, в предложении “Our government may sever diplomatic relations with a neighbouring country.”

Что касается двуязычных словарей они также широко используются обучающимися с пользой для себя.

Следует отметить, что в прошлом, 2012 г., вышел в свет “Русско-англо-кыргызский школьно – педагогический словарь, авторами которого выступили А. Шаменова и Г.Байгобылова в объеме 13 п.л.

Это – первый опыт такой работы. Правда, есть один словарь педагогического характера, составленный группой авторов Кыргызско – турецкого университета “Манас”, который содержит в себе лишь заглавные слова на кыргызском и турецком языках.

В задачу авторов данного словаря входило систематическое сопоставительное исследование трех языков, так как только таким путем можно, с одной стороны, выделить и определить те моменты, которые сближают сопоставляемые системы, а с другой стороны - и в этом основная задача - определить то, что их различает и, поэтому представляет особые трудности при переводе.

В целях достижения смысловой точности и многообразия форм передачи конкретной фразы учебного или научного характера, авторы включили не только заглавные слова и словосочетания, представленных на трех языках, но и целые фразы, отражающие различный уровень усвоения лингвистического материала. Словарь отражает основной спектр применения фактов, извлеченных из кыргызского, русского и

английского языков на педагогическом уровне. Поэтому авторы попытались по возможности полнее представить в словаре термины, слова, связанные с методическим, учебно – воспитательным характером преподаваемых школьникам, студентам материалов. При составлении словаря авторам также пришлось принимать во внимание новые общественно – политические реалии, возникшие в вузовской и школьной жизни, в научно – практической деятельности педагогов и студентов.

Это – с одной стороны. А с другой – словарь должен был привить учащимся, студентам вкус к правильному восприятию и пониманию культуры того или иного народа, воплощенной в их языковых особенностях, фонетических, лексических и т. д. своеобразиях.

Только хорошее освоение всех этих лингвистических богатств любого языка предоставляет хорошую возможность любому человеку продемонстрировать свои способности в рассмотрении и осмыслении серьезных вопросов не только педагогики, но и широкого спектра общественной, школьной и вузовской и т.д. жизни.

В связи с этим, составители словаря постарались принять во внимание сложившиеся в данной сфере традиции – взаимовлияние языков, их взаимообогащение, воздействие друг на друга и т. д.

В данном случае возникает вопрос: почему при составлении русско-англо – кыргызского словаря за основу был взят русский язык?

Дело в том, что русский язык является языком официальным, языком межнационального общения, на котором говорило и говорит немалая часть населения республики. Английский язык – один из языков ООН, на котором говорят люди многих стран мира. Кыргызский язык – государственный, язык коренного населения Кыргызстана.

Словарь содержит 4000 заглавных слов, взятых из различных источников – словарей, книг, учебников, справочников и т.д.

Объем работы, как мы предполагали, достаточный для повседневного пользования в учебном процессе, на школьно – педагогической практике, для перевода несложных текстов и т.д.

В данном словаре слова подбирались исходя из частоты их употребления в школьной и педагогической среде.

В словарь включены слова, выражения, отражающие явления, факты нашей сегодняшней действительности, встречающиеся в работе школ и вузов, такие, как, например, брать и давать взятки, задаривать учителей и преподавателей дорогими подарками, завышать отметки и др.

В задачу словаря входило оказание помощи учителям, преподавателям кыргызской национальности, владеющими русским языком, познакомиться с школьно-педагогической лексикой на английском языке.

Остановимся на некоторых проблемах, возникших при написании данного словаря.

Известно, что слова полисемантичны, они имеют различные смысловые оттенки, несколько оттенков на языке перевода. Например, русский вариант глагола “воспитывать” в английском языке имеет несколько вариантов перевода, например, “educate the younger generation” – “воспитывать молодое поколение”, “foster a feeling of friendship and comradeship” – “воспитывать чувство дружбы патриотизма”, “inculcate in somebody a principle approach to life” – “воспитывать принципиальность”, “develop perseverance in overcoming difficulties” – “воспитывать настойчивость(упорство) в преодолении трудностей и т.д. То же самое слово “воспитывать” переводится на кыргызский язык двумя глаголами “тарбиялоо и үйрөтүү”, например, “жаштарды тарбиялоо – воспитывать молодежь - эмгекти сүйүгөө тарбиялоо – воспитывать любовь к труду - жаштарды жоопкерчиликке үйрөтүү – воспитывать в молодежи чувство ответственности

- балдарды күйүмдүлүккө тарбиялоо - воспитывать в детях чувство сопереживания (сострадания) и т.д.

В процессе перевода появляются и другие языковые проблемы, например, русский глагол “ внушать ” не имеет прямого эквивалента как в английском, так и в кыргызском языке. В английском языке в отличие от кыргызского языка переводных вариантов двнного глагола оказалось гораздо больше, чем в кыргызском языке. Например, “ внушать детям уважение к старшим ” -

“impress upon the children respect for their elders” - “ балдарды чоңдорду сыйлоого үйрөтүү, “ внушать уверенность в своих силах “- “ foster a feeling of self – confidence – өз күчүнө ишенүүгө үйрөтүү, “внушать чувство ответственности “ – foster(encourage) a sense of responsibility - жоопкерчилик сезимге үйрөтүү и др.

При переводе отдельных русских существительных и прилагательных, заимствованных из других языков, на кыргызский язык , не обнаруживаются их эквиваленты . В таких случаях остается его русский вариант , например, вакансия (рус.) – вакансия (кырг.), аспирант (рус.) – аспирант (кырг.), бакалавр

(рус.) - бакалавр (кырг.), вундеркинд (рус.) – вундеркинд (кырг.) , аттестация

(рус.) – аттестация (кырг.). В некоторых случаях авторы старались давать пояснение, перефразировку для лучшего понимания значения того или иного понятия, например, вундеркинд (укмуштай өнүккөн жеткинчек), вакансия (мекемелердеги бош орун) и др. При переводе русских прилагательных , не имеющих эквивалентов в кыргызском языке, к основе русского слова прибавляются соответствующие суффиксы , например, аттестационный (рус.) – аттестациялык (кырг.), гуманитарный (рус.) – гуманитардык (кырг.), грамматический (рус.) – грамматикалык (кырг.), диссертация (рус.) – диссертациялык (кырг.) и др.

Встречаются примеры, когда русские прилагательные переводятся на кыргызский язык только посредством перефразировки, например, дипломированный специалист - диплом ыйгарылган адис (кырг.)

Английские заглавные глаголы в словаре приводятся в форме инфинитива, но без частицы “ to”, так как эта частица отнюдь не является постоянной принадлежностью инфинитива. Например, “he may go” (отсутствие частицы после модального глагола) - он может идти. Но, разумеется, в тех словосочетаниях, в которых необходимо употребление инфинитива с частицей “ to “ , эта частица не опускается , например, “ he wants to go there”.

Мы считаем, что данный словарь в качестве учебного пособия может оказаться полезным не только для учителей и педагогов, но и для широкого круга людей, изучающих вообще иностранные языки .

После публикации рассматриваемого педагогического словаря, возникла необходимость в написании кыргызско – турецко-русско- английского школьно-педагогического словаря “. И мы в настоящее время вплотную занимаемся этим делом. Отличие этого словаря от прежнего заключается в том, что в него включен турецкий язык. Дело в том, что в настоящее время в Кыргызстане успешно функционируют Кыргызско – турецкий университет “Манас”, а также множество турецких лицеев, в которых обучаются кыргызские дети.

Мы не сомневаемся в том, что новое расширенное , дополненное издание словаря под новым названием представит серьезный научный и педагогический интерес для студентов вузов, учащихся школ и послужит делу успешного воспитания и подготовки кадров различных профессий, направлений.

Литература:

1. Ахманова О.С., Выгодская З.С. . Русско-английский словарь. -М., 1992.

2. Мюллер В.К. Англо-русский словарь. -М., 1963.
3. Dictionary of education. -New York: Mc. Graw-Hil Co, 1945
4. Student dictionary of psychological terms. -New York, 1934.
5. АйханЧеликбай, МуфитАкматали,АлимбековТаалим-тарбиятерминдерининчечмелемесөздүгү.

¹Шаршенбаев А. К.,²Боробаева Ж. С.

¹Кыргыз Республикасынын Тышкы иштер министрлиги Дипломатиялык академиясы

²Кыргыз Республикасынын Улуттук илимдер академиясы

УДК. 413.0

АЗЫРКЫ КЫРГЫЗ ТИЛИНДЕГИ МЕДИЦИНАЛЫК ТЕРМИНДЕРДИН ИЗИЛДЕНИШ ТАРЫХЫ

Орус тилиндеги медициналык терминдердин изилдениш тарыхы XVI-XVII кылымдарга туш келет. Совет убагына чейин медициналык терминдердин сөздүгү жарык көрүп келген болсо, совет мезгилинен кийин бул терминдердин илимий маңызына терең көңүл бөлүнө баштаган. Совет мезгилине чейин орус тилиндеги медициналык терминдердин изилдениш тарыхы Е.О. Мухинанын, М.Я.Мудрованын, П.А. Загорскийдин Н.И.Напалковдун эмгектери менен тыгыз байланыштуу. Эң алгачкы жолу 1712-жылы орус окумуштуусу Санк Петербургдук адмиралдык аскердик ооруканасынын дарыгери М.И.Шейн тарабынан орус тилиндеги, 1744-жылы орус профессору Н.М. Амбодик-Максимович тарабынан орус, француз жана латын тилиндеги “Анатомо физиологиялык сөздүк” аталыштагы медициналык терминдердин сөздүгү жарык көргөн. Анда адамдын дене мүчөлөрүнүн орус тилиндеги аталыштарынын 4000 сөз камтылган. 1844- жылы ушул эле сөздүк 600 сөзгө көбөйтүлүп, орус тилиндеги кээ бир оорунун аттарын камтыган сөздүк чыккан. Бул сөздүктөрдү иштеп чыгууда көбүнчөсү медицина илиминин өкүлдөрүнүн салымдары аябай чоң болгон.

Ал эми орус тилиндеги дартка байланыштуу сөздөрдүн грамматикалык, синтаксистик, семантикалык маанисин ачып берүү өткөн кылымдын 50-60-жылдарына туура келет. Медициналык терминдерди изилдеп калыпка салуу жана өнүктүрүү В.М. Брицинанын (1972), В.А.Воробьеванын (1987), В..С.Гусятинскойдун (1979, 1985, 1986) Л.В. Дубровиндин, Р. Ф. Зайцеванын ж.б. эмгектеринде иштелип чыккан.

1989-жылы Л.В. Лукьянова тарабынан “Формирование единиц высшего коммуникативного уровня в медицинских текстах” деген аталыштагы илимий иш жакталган. З. Старой тарабынан 1991-жылы “Системное описание терминологических (медицинских) наименований болезней” илимий иш жакталган.

Түрк тилиндеги дартка байланыштуу сөздөрдүн изилдениши өткөн кылымдын 40-50-жылдарына туура келет. Түрк тилдериндеги медициналык терминдерди иштеп чыгуу негизинен лексикографиялык ишти түзүү планын камтыган. Алгач дартка байланыштуу сөздүктөр кыргыз, түркмөн, өзбек, казак, азербайжан тилдеринде жарык көргөн. Андан кийин казак тилиндеги дартка байланыштуу сөздөр К.Жийдебаев (1978), К.Г. Аяпбергенова (1987), өзбек тилинде Хусанов Абдусалом (1982), татар тилинде Р.Р. Шамсутдинова (2000) ж.б. илимий иштер жарык көргөн.

1936-жылы Кыргыз ССРнин Элдик Комиссариатынын алдындагы тил жана жазуу илимий изилдөө институтунун көрсөтмөсү менен “Анатомия жана физиология терминдеринин кыргызча жана орусча сөздүгү ” кыргыз орто мектептерине ылайыкталып чыгууга пландалган. Бул сөздүк 1939-жылы Казань шаарында Д.Ж. Чолпонкуловдун авторлугу алдында долбоор түрүндө жарык көргөн. 1951-жылы ушул эле сөздүк Фрунзеде

“Адамдын анатомиялык жана физиологиялык терминдеринин сөздүгү” деген аталышта СССР Илимдер академиясынын Кыргыз филиалынын терминологиялык комиссиясынын жетекчилиги алдында чыгарылган. Бул сөздүктүн автору болуп, Х.Я. Идирисов болуп эсептелген.

Кыргыз тилинде медициналык терминдерди камтыган сөздүк 1964-жылы И.К.Ахунбаев тарабынан жарык көргөн. Жогоруда аталган сөздүктөрдөн айырмаланып бул сөздүктө И.К. Ахунбаев тарабынан бир нече жаңы сөздөр изилденип кыргыз тилиндеги котормолору берилген. И.К. Ахунбаев тарабынан түзүлгөн сөздүк орто мектептери үчүн гана чектелип калбастан, медицина адистери жана студенттери үчүн аябай чоң колдонмо катары каралган. Бул сөздүктү түзүүдө 1951-жылы Парижде “Анатомиянын эл аралык номенклатурасы” деген анатомдордун эл аралык конгрессинде кабыл алынган, медициналык жогорку окуу жайлары үчүн адамдын анатомиясы жана физиологиясы боюнча терминдеринин булактары болуп эсептелет. И.К.Ахунбаев биринчи жолу кыргыз тилиндеги медициналык терминдердин түзүүдө эл аралык медициналык терминдерди колдонгон. Бул сөздүктө анатомия физиологиялык терминдер камтылган. Сөздүк медициналык терминдердин орус жана кыргыз тилиндеги котормолорунан турат. Эске сала кетсек бул сөздүктөр долбоор ирээтинде жарык көрүп келген. 1964-жылы “Медицина боюнча терминдердин орусча-кыргызча сөздүгү” М.А. Алиевдин жана Т.А. Тыналиеванын аторлугу алдында жарык көргөн. Бул эмгек узак убакыттын ичинде кеңири талкууга алынган. Бул “Сөздүктүн” бир нече каталары жөнүндө өз убагында көптөгөн сын-макалалардын ээси болгон. 1967-жылы И.К.Ахунбаев тарабынан “Адамдын кыргызча-орусча сөздүгү” чыккан. Бул сөздүктө адамдын физиологиясына арналган сөздөрдүн кыргызча жана кыргыз тилиндеги котормолору берилген.

Бул мезгилде кыргыз медицинасы өнүгүү жолуна түшүп, космостук физиология, гигиена, кардиология деңиз астындагы адамдын физиологиясы жана башка ушул сыяктуу жаңы тармактар пайда болгондугуна байланыштуу 1973-жылы М.С.Мамбетовдун “Клиникалык медицина терминдеринин кыргызча-орусча сөздүгү” деген аталыштагы сөздүк жарык көргөн. Бул сөздүктү түзүүдө 33 томдук “Медициналык Чоң Энциклопедия” жана 3 томдук “Медицина терминдеринин энциклопедиялык сөздүгү” энциклопедиялары колдонулуп, латын, грек, орус тилиндеги медициналык сөздөрдүн кыргызча маанилери берилген. Ошондой эле бул сөздүк өзүнө терминологиялык сөздүктөрдөгү принциптерди (сөзмө-сөз которуу, түздөн-түз котормосуз ж.б.) камтыган. Тогуз миңге жакын термин камтылган. 1983-жылы Алиев М.А. медициналык терминдердин жыйнагын чыгарат. 1992-жылы Камарли З.П., Жуманов И.Ж., Мурзаев А.Ж. “Онкологиялык ооруканаларда орусча-кыргызча сүйлөшмө сөздүгү” андан кийин 1994-жылы Сайдахметова Ч.Т., Медведев А.Н. Офтальмология тармагы боюнча түшүндүрмө сөздүгү, 1996-редакциялык топтун анатомиялык терминдердин орус кыргыз латын тилиндеги сөздүгү жарык көргөн. Жана ошондой эле жогоруда жарык көргөн сөздүктөрдүн топтому жаңыртылып 2005-2007-жылы Жээналиевдин жана Джапановдун эмгектеринде берилген.

Ар бир термин дүйнөлүк илимдин өнүгүшү менен тыгыз байланыштуу. Совет мезгили кирип келгенден тартып кыргыз медицинасы жаңыча илимий жол менен өнүгүп жана бул тармакта жаңылыктар байма-бай илимий иштер жазылган. Медицина менен бирге эле медициналык терминдер да коомго жаңылыктарды киргизе баштаган. Медицина илимин медициналык терминдерисиз элестетүү кыйын. Бүгүнкү күндөгү колдонулуп жаткан терминдердинин көпчүлүгү чет тилдеринен кабыл алынган. Башкача айтканда латын, грек, англис, орус тилдеринен ж.б. Бул тилдердеги медициналык терминдердин терең жайылуусу медицина илиминин бүгүнкү күндө жогорку деңгээлде өнүгүп жатышы менен тыгыз байланыштуу. Ал эми нукура кыргыз тилиндеги дартка байланыштуу сөздөрдү биз көбүнчө фольклордук булактардан жолуктура алабыз. Ошондой эле кыргыз тилиндеги медициналык терминдер байыркы түрк адабияты жана тили менен тыгыз

байланыштуу. Мисалга алсак, Махмуд Кашгаринин “Диван лугат ат-түрк” жыйнагынан бир нече терминдерди кезиктирүүгө болот. Ал терминдердин көпчүлүгү кыргыз тилинде дагы колдонулуп жүргөндүгүн белгилесек болот. Ал терминдердин кээ бирлери өзүнүн оригиналдуулугун жоготкон же болбосо, фонетикалык, грамматикалык жана лексикалык өзгөрүүлөргө дуушар болгон. Мындан сырткары жалпы түрк элдерине тиешелүү болгон “Коркут-Ата”, “Огуз-Намэ”, “Алпамыш”, Жусуп Баласагындын эмгектери сыяктуу чыгармаларда кездешет. Бул чыгармаларда кездешкен дартка байланыштуу сөздөрдү этимологиялык жактан бирдикте кароого туура келет. Анткени айтылышы бир аз өзгөчөлүктөргө ээ болгону менен кээ бир сөздөрдүн келип чыгышы жагынан бирдей маанини берээри анык.

Кыргыз тилиндеги медициналык терминдердин түшүнүгүн чагылдырган дагы бир чоң эмгек бул “Ден соолук” энциклопедиясы. Бул энциклопедия кыргыз тилиндеги дартка байланыштуу сөздөргө кыскача баяндама берилген. Бул энциклопедияда 90-жылдарда колдонулган жаңы кыргызча жана интернационалдык медициналык терминдер берилген. Бул энциклопедия жалпы СССР терминологиялык комиссиясынын көзөмөлү астында чыгарылган. Ошол мезгилде жаңы кирген интернационалдык медициналык терминдерге кыскача кыргыз тилинде мүнөздөмө берилген. Бул энциклопедия башка сөздүктөрдөн айырмаланып, ар бир терминдин маанисине макала жазылган. Ар бир терминдин кыргыз тилиндеги маанисин жана ошондой эле ооруга кыскача мүнөздөмө (мүнөздүү белгилери, алдын алуу жана аларга каршы күрөшүү ыкмалары ж.б.) берилген.

Кыргыз тилиндеги оорууга байланыштуу сөздөрдүн илимий жактан дээрлик толук түрүндө изилденип бүтө элек. Бир катар медицинага байланыштуу сөздөрдүн котормосу бир нече сөздүктөрдө берилген. Ал эми ооруга байланыштуу сөздөрдүн грамматикалык, лексикалык жана семантикалык жактан дээрлик изилдене элек.

2006-жылы Ахмед Гүнгөр тарабынан “Кыргыз жана түрк тилдериндеги ооруга байланыштуу тергөө сөздөр” аттуу илимий иш жакталган. Негизинен бул илимий иште ооруга байланыштуу сөздөрдүн табулук касиетин ачып берген. Кыргыз жана түрк тилдериндеги ооруга байланыштуу сөздөрдүн бир нече жаңы терминдердин тизмеси камтылган. Бул илимий иш бул эки тилдеги ооруга байланыштуу сөздөр менен гана чектелип калган эмес. Жалпы түрк тилдериндеги жана орус тилдериндеги ооруга байланыштуу сөздөрдүн табулук маанисин салыштырууну камтыган.

Адабияттар:

1. Ахунбаев И.К., Анатомиялык-физиологиялык терминдердин орусча-кыргызча сөздүгү. -Фрунзе,1964.
2. Сайдакматова Ч.Т., Медведев А.Н., Офтальмология боюнча орусча-кыргызча сөздүгү.– Бишкек,1994.
3. Ахмед Гүнгөр, //Кыргыз жана орус тилдериндеги ооруга байланыштуу тергөө сөздөр. -Бишкек,2006.
4. Лукьянова Л.В., // Функционирование единиц Высшего коммуникативного уровня в медицинских текстах. -М., 1989.
5. Ден соолук. //Энциклопедия//КР УИА-. Фрунзе, 1991.

Эшанкулова Ш.А.

Кыргызский национальный университет им. Ж. Баласагына

УДК 42-40

О СПОРНЫХ ВОПРОСАХ ТЕОРИИ БЕЗЛИЧНОСТИ В ТЮРКОЛОГИИ И КЫРГЫЗСКОМ ЯЗЫКОЗНАНИИ

В кыргызском языке безличными (бессубъектными) предложениями называются односоставные предложения, которые обозначают процессы или состояния, независимые от активного деятеля (или признак, независимый от его деятеля). Вопросам изучения данных предложений в современной лингвистике уделено большое внимание, однако в их изучении в тюркологической науке много спорных положений. Длительное время исследователи полагали, что в тюркских языках вообще нет безличных предложений. Подобное мнение встречается в трудах Мирзы А. Казембека, известного тюрколога XIX века. Некоторые тюркологи данную точку зрения поддерживали, «поскольку сказуемое в тюркских языках не может быть неличным, безличные предложения в них отсутствуют» [Бектуров:1966, 95]. Мнение об отсутствии безличных предложений в тюркских языках возникла на основе сопоставления тюркских языков с русским без строгого учета типологических различий между ними. Во внимание принимались только глагольные безличные предложения (Морозит. Светатет. Пахнет прелью и т.д.), не учитывается, что в состав этих конструкций может входить категория состояния и именные формы (Ему весело. Нет времени.). тюркском языкознании не было достаточно глубоких исследований по данному вопросу. Это порождало ряд неясностей при классификации простых предложений в целом и в частности – при выделении типов односоставных предложений. Некоторые ученые вкладывают в понятие «безличное предложение» чрезмерно широкое содержание, включают в него, кроме собственно-безличных и другие типы бесподлежащих односоставных предложений (неопределенно-личные и обобщенно-личные) [Дмитриев: 1962, 381]. В настоящее время наличие безличных предложений в тюркских языках не подвергается сомнению. Весьма убедительно аргументируется тезис о том, что нельзя смешивать различные категории: морфологические (безличный глагол) и синтаксические (безличные предложения) [Мадина:1959, 4-5], [Джакубов: 1966, 34]. Справедливо замечание М.С.Бектурова: «...отсутствие в тюркских языках собственно-безличных глаголов типа тошнит, смеркается не должно быть основанием для отрицания безличных предложений в этих языках, так как в русском языке лишь небольшое количество безличных предложений имеет в своем составе собственно-безличные глаголы» [Бектуров:1966, 6]. Тюркские языки, в том числе и кыргызский, издавна исследовались зарубежными учеными. Однако в этих трудах, изучающих современные и древнетюркские языки, трудно найти полное, упорядоченное исследование по данному вопросу. Некоторые ученые (Мирза Казимбек и др.) тюркологи не затрагивают безличные предложения, а некоторые авторы с сомнением относились к существованию таких предложений в тюркских языках. Отметим, что А. Н. Баскаков в свое время тоже опровергал термин «безличный» применительно к данному типу глагольных односоставных предложений, считал его «...неточным, поскольку глагольный конституирующий член в таких предложениях имеет форму «нечастного» третьего лица единственного числа как в русском, так и в турецком языке». На его взгляд, наиболее удачным кажется термин «бессубъектный», особенно применительно к предложениям, конституирующий член в которых выражен непереходными глаголами в страдательном залоге, свойственными турецкому и другим тюркским языкам. Ссылаясь на

суждение, что в тюркских языках не бывает безличного глагола, профессор Н.А.Баскаков вместе с тем отвергал наличие безличных предложений [Баскаков:1956].

В своих исследованиях профессор А.Н.Кононов, поддерживая указанные суждения утверждает, что в узбекской грамматике нет безличных предложений, а через десять лет в грамматике тюркских языков, разбив простое предложение на односоставные и двусоставные, выделяет безличные предложения. В кыргызском языкознании еще в 30-годы велись исследования односоставных предложений, в том числе и безличных. Имеются немало работ, посвященных односоставным и безличным предложениям, а также труды, косвенно касающиеся этих вопросов. Например, предложения кыргызского языка 1) Эмне үчүн көргөзүп келүүгө болбосун (Ч.Айтматов, 1988:272). 2) Үйдөн анча деле узабайт, - бадалдын арасынан куу чырпык терип алмак экен (Ч.А., 1988:267). 3) Мына азыр келип калыш керек. (Ч.А., 1988:250) почему бы не отнести к безличным? В кыргызском языке имеются предложения, в которых действие, состояние и признак воспринимаются языковым сознанием как бессубъектные, т. е. не связанные с каким-либо носителем признака или производителем действия. Их в традиционной грамматике называют безличными предложениями.

Профессором А.Джапаровым [А.Джапаров:1950;1951] безличные предложения впервые были введены в школьную грамматику в 1950 году, затем в 1951 году, под названием «Эсиз сүйлөм» (бесподлежащее предложение), а в дальнейшем – в грамматику педагогических училищ. В вышеназванных трудах дается состав сказуемого, его виды в безличных предложениях. Свое соответствующее место безличное предложение заняло в вузовском пособии и в школьных учебниках. Позже под таким же названием (Эсиз сүйлөм – бесподлежащее предложение) оно появляется в учебниках Ы.Джакыпова для вузов. Станет несправедливым, если скажем, что первыми в кыргызский язык безличные предложения ввели А.Джапаров, Ы.Джакыпов, М.Мураталиев. Некоторые из подобных предложений были введены в грамматику кыргызского языка еще раньше К.Тыныстановым в учебнике «Кыргыз тилинин морфологиясы», который был выпущен в свет еще в 1934 году. Предложения типа «Жалгыз келем», «Жолду туман баскан» К.Тыныстанов относит к бесподлежащим предложениям, называя их «Эсиз сыңар сүйлөмдөр» [Тыныстанов: 1934,12]. В настоящее время имеются специальные исследования, посвященные безличным предложениям в узбекском (М.Муждабаев, 1968), казахском (М.С.Бектуров, 1959), (М.Балакаев, 1959), хакасском (Г.И.Донидзе, 1957) языках. В башкирском языкознании безличные предложения как особый тип односоставных предложений были выделены К. Ахмеровым, Г.Г. Саитбатталовым, Д.С. Тикеевым и др. Казахские ученые М.С.Бектуров, М.Балакаев, Г.Мадина, А.Абиляев условно рассматривают термин «безличное». Н. К. Дмитриев в «Грамматике башкирского языка» отмечает существование в нем безличных предложений, выражающих явления природы (Тышта буранлай «На дворе метет», Тундыра «Морозит», Сыуытты «Похолодало», Яктырзы «Рассвело» и др.). Интересно в связи с этим заметить, что если в работе «Турецкий язык» Н. К. Дмитриев отрицал наличие в этом языке безличных предложений, то в дальнейшем он их стал выделять в особый тип, включая в них и неопределенно-личные и обобщенно-личные конструкции. Безличные предложения башкирского языка он также рассматривает в весьма широком плане, включая сюда и неопределенно-личные, и обобщенно-личные конструкции. Однако не со всеми его взглядами можно согласиться. Например, он считает, что личной формой передаются побашкирски и такие русские выражения, как «мне хочется спать», «мне охота лежать» и пр. Для этого башкирский язык пользуется особой имеющейся в языке формой отглагольного имени на -гы, которое выступает как подлежащее при глаголе килеү (приходить). Грамматическое лицо, с которым связано безличное действие, выражается аффиксом

принадлежности при подлежащем. Примеры: бөгөн язғым килә (Сегодня мне хочется писать), һинен ашағың киләме? (Хочется ли тебе поесть?) [Дмитриев: 1948, 237–238].

Отметим, что данные предложения всеми современными синтаксистами признаются безличными конструкциями. Далее, предложения типа Күпме барылғандыр? Ашарға ултырылды, Иртән иртә торолдо, Һуң киленде Н. К. Дмитриевым относятся к обобщенно-личным. Однако предложения, в которых для выражения сказуемого употребляется 3-е лицо страдательного залога, образованное как от переходных, так и непереходных глаголов, принято называть также безличными. В «Грамматике современного башкирского литературного языка» безличные предложения характеризуются как предложения, которые «...выражают физиологическое или психическое состояние человека, желание действующего лица, возможность или невозможность совершения действия и описывает явления природы как самопроизвольные факты, совершающиеся без указания на их производителя». Безличные предложения в башкирском языке наиболее полно изучены проф. Г. Г. Сайтбатталовым [Сайтбатталов: 1972, 221–225]. По его мнению, безличное предложение выражает физиологическое, психическое состояние человека, желание действующего лица, возможность или невозможность совершения действия, процесса и описывает явления природы. Он выделяет несколько типов безличных предложений: предложения, в которых в качестве сказуемого преимущественно выступают глаголы в форме третьего лица единственного числа пассивного, возвратного и страдательного залогов, деепричастия на –п с вспомогательными глаголами (модификаторами) була или булмай, глаголы желательного наклонения и наречия, сопровождаемые служебными глаголами булып китте. Проф. Г. Г. Сайтбатталов считает не совсем удачным термин «безличные предложения», «...потому что он не вполне совпадает с данным типом односоставного предложения, не полно раскрывает его содержание, сущность. Было бы уместно назвать его бессубъектным предложением». Правда, далее пишет он, в данном типе односоставных предложений нет подлежащего, не бывает и деятеля, субъекта действия. Однако в языке – какой бы грамматической структуры он ни был – бесподлежащих предложений много, а бессубъектные предложения встречаются сравнительно реже [Сайтбатталов: 1972, 221–225]. В его трудах данный тип предложений называется безличными (бессубъектными предложениями). В «Исследованиях по сравнительной грамматике тюркских языков» (1961) односоставные предложения представлены как синтез двух составных величин подлежащего и сказуемого, или субъекта и предиката. В современном якутском литературном языке односоставные предложения, как в других тюркских языках определяются следующим образом «Предложения, в которых предикативность выражается в одном главном члене, называются односоставными. Они не требуют другого главного члена и не могут быть дополнены им. Односоставные предложения классифицируются по способам выражения главного члена» [Закиев: 1971]. В кыргызском языке впервые профессор А. Джапаров отделил односоставные безличные предложения от личных как особую разновидность простого предложения. Бесподлежащим предложением называется такое предложение, которое не требует наличия подлежащего. В учебнике для студентов-заочников, который вышел в 1956 году, М. Мураталиев и профессор Ы. Джакыпов обращаются к односоставным предложениям и дают свое определение: «Предложение, в котором нет, и не может быть подлежащего, и если даже оно выступает самостоятельно или в связи с другими предложениями, называется безличным предложением» [Мураталиев: 1956, 72]. Указанные факты подтверждают то, что односоставные и безличные предложения стали в кыргызском языке распространенными видами предложения. В своем труде Ы. Джакыпов, который вышел в 1958 году дает следующую формулировку: «Бесподлежащим предложением называется такое предложение, которое в речевом составе может выступать в связи с другими предложениями или же самостоятельно, но не имеет в своем составе грамматического подлежащего и даже не может

подразумеваться». Профессор А.Джапаров [Джапаров:1964,67] в своей работе «Главные члены предложения в современном кыргызском языке» отделил односоставные предложения от двусоставных, и к первым причислил назывные, личные и безличные предложения. Также показал особенности назывного предложения в сравнении с неполными, указал на отличие личных и безличных предложений от назывных предложений. Личные предложения им разделены на три вида: обобщенно-личные (жалдама жактуу), неопределенно-личные (туяк жактуу) и определено-личные (аныктама жактуу) предложения. Каждому из них дано определение и показаны их различия. В «Современном кыргызском языке» автор разграничивает личные и безличные предложения. Природа односоставных предложений в кыргызском языке, в том числе безличных отражена в двух трудах профессора А.Джапарова и в учебнике по кыргызскому языку, составленном А.Джапаровым, Б.Орузбаевой, Э.Абдылдаевым [Джапаров, Орузбаева:1968]. В своей работе, вышедшей в 1965 году, профессор Ы.Джакыпов вновь обращается к теме односоставных предложений. Он применяет термин «обобщенно-личное бесподлежащее предложение [Джакыпов:1966,28] и соответственно, приводит примеры: «Кылган ишине кубанасың да отурасың», «Сөзун укканда таң каласың». Теория происхождения безличных предложений кыргызского языка из личных подверглась критике со стороны Ы.Джакыпова, по мнению которого «безличные обороты не могут быть объяснены из личных, ибо если это формально возможно для оборотов, обозначающих явления природы, то для других оборотов безличную форму никак нельзя вывести из личной». При этом Ы.Джакыпов исходил из того, что, кроме явлений природы, безличные формы глагола употреблялись в глубокой древности и для выражения внутренних переживаний человека, физических и нравственных [Джакыпов: 1958, 214]. В вышедшей в 1983 году книге «Азыркы кыргыз тилиндеги бир составдуу жана кемтик сүйлөмдөр» Б.Тойчубекова подробно описывает историю развития односоставных предложений. Автором дается полная структурно-семантическая характеристика безличным предложениям в виде схемы, называя их «жагы белгисиз сүйлөмдөр» [Тойчубекова:1983, 93]. А.Джапаров тонко подметил разницу между безличными предложениями и неполными с опущенным подлежащим: «Все дело тут, очевидно, только в том, осознается ли лицо и число данного глагола как категории согласования сказуемого с подлежащим или нет, либо безличное предложение, прежде всего не согласуемый ни с чем как глагол» [Джапаров: 1992, 84]. Рассматривая взаимоотношения главных членов предложения с позиции Ы.Джакыпова и А.Джапарова, установили, что подлежащее без сказуемого и сказуемое без подлежащего в двусоставных предложениях не дают каждый в отдельности законченного выражения высказывания. Подлежащее без сказуемого остается простым названием предмета. Названием условным, так как словесное обозначение предмета не обусловлено природой и свойствами этого предмета. Относительно безличных предложений в кыргызском языке Т.Т.Токоев поддерживает точку зрения А.Джапарова и Ы.Джакыпова [Токтоналиев, Токоев, 1996:131]. Таким образом, безличные предложения заняли прочное место в грамматике кыргызского языка. Однако нельзя сказать, что природа односоставных личных и безличных предложений в кыргызском языке полностью разрешена. Дальнейшие этапы разработки общих вопросов категории безличности и классификации безличных предложений кыргызского языка представлены в работе Ж.Элчиева. В понимании Ж.Элчиева понятийной стороны безличного предложения как такового отразились некоторые идеи А.А.Потебни, в частности идея об «устранении подлежащего» из мысли. Характерно, что классификацию безличных предложений Ж.Элчиев строит исходя из грамматической формы не только главного члена (сказуемого), но и других членов, обязательных или необязательных в данной конструкции. Этим положено начало синтаксическому анализу структуры самого безличного предложения [Элчиев: 1996]. Слабость теоретической позиции Ж.Элчиева в наибольшей мере проявляется при решении вопросов, связанных с соотношением грамматической и

понятийной сторон безличного предложения в кыргызском языке. Согласно Ж.Элчиева, безличность предложения определяется тем, что сказуемое не имеет форм согласования с подлежащим, следовательно, не может давать и намека на подлежащее», так как последнее делается именно при помощи форм согласования. Таким образом, отсутствие у безличных глаголов изменяемости по лицам, числам и в прошедшем времени по родам (явление, сформировавшееся в определенной логической ситуации и именно в готовых синтаксических условиях) превращается у Ж.Элчиева в исходный пункт безличного характера предложения. Без сказуемого предложение считалось невысказанным, так как только сказуемое способно выразить особое движение мысли, известное под именем «предсказания». Таким образом, безличное предложение – сложное грамматическое явление, в их изучении в тюркологической науке много спорных положений. Однако анализ лингвистической литературы показывает, что среди языковедов-тюркологов преобладает мнение о наличии в тюркских языках наряду с другими односоставными предложениями и безличных предложений. Признавая безличные предложения, характеризуя их, лингвисты-тюркологи подчеркивают следующие основные моменты данных конструкций: предикативную основу безличных предложений составляет лишь один главный член (глагольное или именное сказуемое); в безличных предложениях отсутствует и не может иметь места грамматический субъект (подлежащее в форме именительного падежа); отсутствие логического субъекта необязательно, логический субъект может и быть (он выражается формой родительного, дательного, местного падежей); сказуемое безличных предложений не может сочетаться с подлежащим, ибо в безличных предложениях само лексико-грамматическое значение сказуемого исключает возможность употребления подлежащего; в глагольных конструкциях сказуемое всегда употребляется в форме 3-го лица единственного числа. Исходя из этого, в трудах тюркских исследователей содержится примерно одинаковое определение данного типа предложений. Таким образом, безличными предложениями называются односоставные предложения, которые обозначают процессы или состояния, независимые от активного деятеля (или признак, независимый от его деятеля).

Литература:

1. Баскаков А. Н. Предложение в современном турецком языке. -М. : Наука, 1984.
2. Баскаков Н.А. Структура простого предложения в тюркских языках//Труды института языка и литературы АН Кирг.ССР. – Фрунзе, 1956. – Вып. 6.
3. Бектуров М.С. Русские безличные предложения и их эквиваленты в казахском языке: Автореф. дис. ...канд. филол. наук. – Алма-Ата, 1966.
4. Грамматика современного башкирского литературного языка. -М. : Наука, 1981.
5. Джапаров А.Д. Главные члены предложения в современном киргизском языке. – Фрунзе: Мектеп, 1964.
6. Дмитриев Н.К. Грамматика башкирского языка. – М.:Изд-во вост.лит., 1962.
7. Дмитриев Н. К. Грамматика башкирского языка.- М. ; Л., 1948.
8. Саитбатталов Г. Г. Синтаксис простого предложения башкирского языка (на башк. яз). - Уфа, 1972; Башкирский язык. -Т. 1. Простое предложение (на башк. яз). - Уфа : Китап, 1999.
9. Баскаков А. Н. Предложение в современном турецком языке.- М. : Наука, 1984.
10. Тикеев Д. С. Современный башкирский язык. Синтаксис простого предложения. -Уфа : Гилем, 2002.
11. Тойчубекова Б. Азыркы кыргыз тилиндеги бир составдуу жана кемтик суйломдор. – Фрунзе: Илим, 1983.
12. Токтоналиев К.Т. Кыргыз тили. – Бишкек, 1996.
13. Тыныстанов К. Кыргыз тилинин морфологиясы.– Фрунзе: Кырмамбас, 1934.

ЭКОНОМИЧЕСКИЕ НАУКИ

Амержанова Д.А.

Кыргызский национальный университета им. Ж.Баласагына

УДК338.516. 22 (574)

НАКОПИТЕЛЬНЫЕ ПЕНСИОННЫЕ ФОНДЫ - КРУПНЕЙШИЕ СТРАТЕГИЧЕСКИЕ ИНВЕТОРЫ И ЛОКОМОТИВ РАЗВИТИЯ РЫНКА ЦЕННЫХ БУМАГ

С первых дней существования Накопительные Пенсионные Фонды (НПФ) стали активными участниками рынка ценных бумаг (KASE). Их активное участие на рынке ценных бумаг обусловлено с одной стороны законодательно, с другой стороны потребностями эффективного управления пенсионными активами. Накопительные пенсионные фонды это уникальный институт, который может и должен стать многофункциональным рычагом социально-экономического развития страны. С одной стороны они снимают с государственного бюджета нагрузку по выплате пенсий; с другой стороны они имеют возможность финансировать развитие реального сектора экономики путем инвестирования пенсионных активов в корпоративные ценные бумаги; являясь активным участником фондовой биржи, развивают и упрочняют его и. Не безызвестно, что наличие развитого рынка ценных бумаг один из критериев оценки экономического потенциала страны и ее готовности для вступления в ВТО, что является не последним приоритетом развития. Таким образом, получаем, что всестороннее изучение, анализ и поиск путей развития НПФ является актуальнейшим направлением научных исследований на современном этапе развития экономики страны.

На сегодняшний день Накопительные Пенсионные Фонды являются крупнейшими внутренними институциональными инвесторами, чьи активы достигли величины более 2 трлн. тенге. Сумма достаточно внушительная не только в масштабе нашего государства, но и за ее пределами различные силы начинают проявлять серьезный интерес в их отношении. Существующая в настоящее время Казахстанская фондовая биржа была образована 17 ноября 1993года. Являясь одним из важнейших ключевых элементов инфраструктуры финансового рынка страны, KASE стремится отвечать современным потребностям участников национального рынка капитала, способствовать устойчивому развитию финансовой системы, в том числе накопительной пенсионной системы и всех участников рынка ценных бумаг. Для развития, устойчивого функционирования и конкурентоспособности KASE должна стать привлекательной торговой площадкой, как для отечественных, так и для иностранных инвесторов и эмитентов, профессиональных участников рынка ценных бумаг, постоянно расширяя спектр предлагаемых услуг и обеспечивая их соответствие международным стандартам.

На современном этапе основными участниками биржи являются [1]: Накопительные пенсионные фонды; инвестиционные фонды; банки второго; страховые организации; профессиональные участники РЦБ. Динамика институциональной структуры с указанием объемов инвестируемых активов KASE представлена в аналитической таблице 1.

Таблица 1

Динамика структуры и величины инвестируемых активов членов Казахстанской фондовой биржи

Институты / участники	на 01.01.2012г (в млрд. дол)	на 01.01.2013г (в млрд. дол)	Отклонение	
			Абсолютное	Относительное
Накопительные пенсионные фонды	17,06	20,72	+3,66	+21,48
Инвестиционные фонды	3,23	3,49	+0,26	+8,15
Банки второго уровня	10,7	12,75	+2,05	+19,16
Страховые организации	1,81	2,23	+0,43	+23,71
Профессиональные участники	0,28	0,30	+0,02	+7,09

Из данных таблицы следует, что динамика величины инвестируемых активов, всех участников РЦБ, имеет положительную тенденцию. На начало текущего года остается бесспорным преимущественное положение НПФ, как крупнейшего из участников. Для большей наглядности динамики величины инвестируемых активов, в разрезе инвесторов казахстанской фондовой биржи, представим её ниже на рисунке 1.



Рисунок 1- Динамика структуры величины инвестируемых активов участниками фондового рынка

Несмотря на более значительный рост активности инвестиционной деятельности страховых организаций, которая составила, согласно данным таблицы + 23,71 % их доля в

общей структуре продолжает оставаться незначительной. Ближайшими к НПФ по величине инвестируемых активов институтами являются банки второго уровня, чьи объемы почти в два раза меньше. Таким образом находим очередное подтверждение тому, что НПФ не просто крупнейший, но и стратегический инвестор фондовой биржи, от эффективности и активности инвестиционной деятельности которого зависит само существование и развитие института фондовой биржи в стране.

В целях большей детализации анализа рассмотрим структуру ценных бумаг, допущенных к торгам на KASE на 1 января 2013 года, информация по которым, представлена в таблице 2. Данный показатель отражает возможности диверсификации инвестиционного портфеля для участников рынка ценных бумаг. Как показывает теория и практика с увеличением количества видов инструментов инвестирования в портфеле уменьшается риск инвестиций. Это имеет место вследствие того, что в портфель включаются ценные бумаги, слабокоррелированные между собой, только в этом случае возможно снижение риска. Таким образом, включая в инвестиционный портфель различные виды ценных бумаг и прочих разрешенных инструментов инвестирования, имеющих низкий коэффициент корреляции, мы его диверсифицируем.

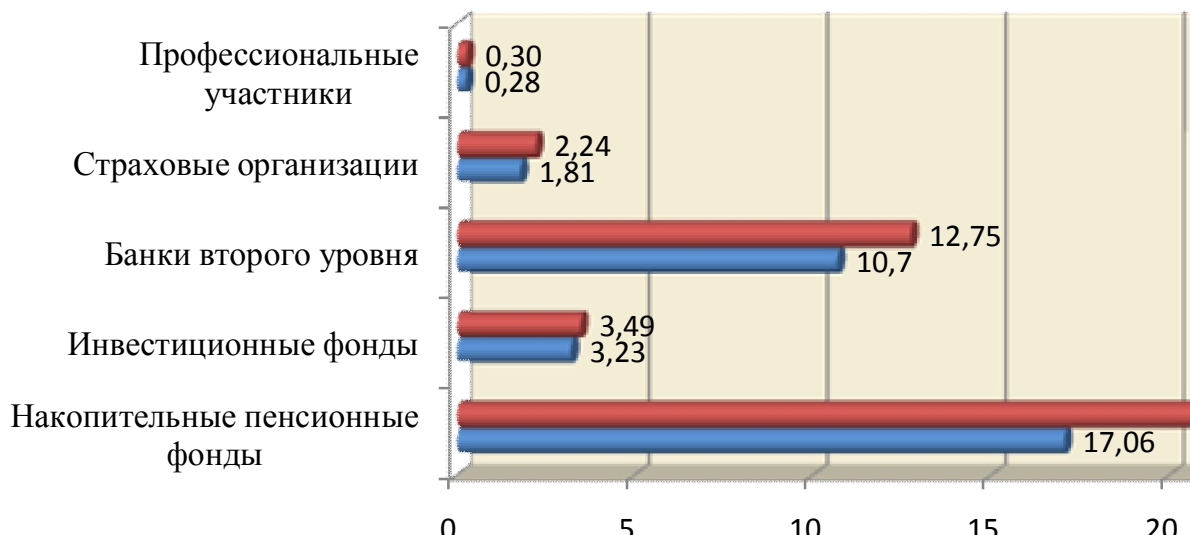
Таблица 2
Ценные бумаги, допущенные к торгам на KASE

Сектор	Количество выпусков	Количество эмитентов
"Акции":	90	65
"Долговые ценные бумаги":	217	66
"Ценные бумаги инвестиционных фондов"	2	2
"Депозитарные расписки"	0	0
"Ценные бумаги международных финансовых организаций"	1	1
"Государственные ценные бумаги"	186	3
"Производные ценные бумаги"	0	0
"Альтернативная площадка"	0	0
Итого:	496	109

Западные исследователи считают, что для оптимальной диверсификации небольшого портфеля требуется порядка 10-20 типов ценных бумаг, а крупные портфели должны содержать порядка 100 ценных бумаг различных эмитентов. Если же исходить из данных вышеприведенной таблицы, то количество инструментов инвестирования, которые может предложить наша фондовая биржа является недостаточным, даже для диверсификации небольшого портфеля. Это, в свою очередь, говорит о необходимости совершенствования механизмов и структуры отечественного рынка ценных бумаг

Основной удельный вес ценных бумаг, допущенных к обращению на KASE, приходится на долговые ценные бумаги – 43,8% (217 выпусков). По секторам акции и государственные ценные бумаги – 18,1% (90 выпусков) и 37,5% (186 выпусков) соответственно. Доля ценных бумаг инвестиционных фондов составляет 0,4% (2 выпуска) [2].

На долю ценных бумаг международных финансовых организаций приходится 0,2% (1 выпуск).

Объем биржевых сделок по государственным ценным бумагам на организованном рынке за 4 квартал текущего года снизился на 24,7%. Объем первичных размещений вырос на 26,7%. Доля сделок "репо" в общем объеме сделок с государственными ценными бумагами уменьшился на 25,4%.

Всего по состоянию на 1 января 2013 года количество действующих выпусков облигаций составило 363 с суммарной номинальной стоимостью 5 309 673 млн. тенге или 35 784,29 млн. долларов, из которых 114 выпуска включены в официальный список KASE с рейтинговой оценкой, 73 3 выпуска – без рейтинговой оценки первой подкатегории, 26 выпусков – без рейтинговой оценки второй подкатегории и 4 выпуска – буферной категории.

По состоянию на 1 января 2013 года в совокупном объеме действующих выпусков корпоративных облигаций распределение выглядело следующим образом [1]:

- облигации, приобретенные за счет пенсионных активов – 11,25%;
- облигации, приобретенные банками второго уровня – 24,02%;
- облигации, приобретенные за счет активов клиентов управляющих инвестиционным портфелем – 0,69%;
- облигации, приобретенные страховыми (перестраховочными) организациями – 7,62%;
- облигации, приобретенные иными финансовыми организациями – 0,41%;
- иные инвесторы – 56,01%.

В совокупном объеме действующих выпусков корпоративных облигаций Республики Казахстан 56,01% приходится на непрофессиональных инвесторов. Тогда как удельный вес институциональных инвесторов–держателей облигаций от общего объема облигаций, выпущенных на территории Республики Казахстан, составил 11,94%.

Количество действующих выпусков паев составило 152. При этом за январь–декабрь 2012 года утверждено 97 отчетов об итогах выпуска и размещения и погашено 17 выпусков[2].

Так крупнейшим инвестором на KASE являются НПФ, доля которых в совокупном объеме операций на бирже составляет 56,63% или 12 567 миллионов долларов, вторым по величине участником фондовой биржи являются банки второго уровня, доля которых составляет 35,57% или 7 893 миллионов долларов. Доли остальных групп инвесторов не превышают 5% барьера. Несмотря на то, что пенсионные фонды инвестируют на организованной бирже немногим более 74% от общей величины совокупного инвестиционного портфеля, а банки второго уровня соответственно 87,7% они остаются крупнейшими институциональными инвесторами биржи, так как в абсолютно выражении эти величины не сопоставимы (НПФ – 12 567 млн. дол., а БВУ-7 893 млн. дол.). Более детальную информацию о количестве и объемах произведенных сделок, каждым из инвесторов не представляется возможным, так как данная информация является коммерческой тайной. Однако мы можем рассмотреть приоритетные направления инвестирования каждой группы инвесторов, осуществляющих свою деятельность на фондовой бирже.

Совокупные активы накопительных пенсионных фондов составляют 17 037 млн. дол. США. В структуре инвестиционных портфелей преобладают государственные ценные бумаги Республики Казахстан, доля которых равна 45,32%, на втором месте негосударственные ценные бумаги Республики Казахстан с 28,44 процентами[2].

Совокупные активы паевых инвестиционных фондов и акционерных инвестиционных фондов по состоянию на 1 января 2012 года составляют 3 053 млн. дол. и 193 млн. дол. соответственно. Активы паевых инвестиционных фондов за 2011 года увеличились на 72,4%, активы акционерных инвестиционных фондов выросли на 3,0%.

В совокупном инвестиционном портфеле паевых и акционерных инвестиционных фондов основную долю занимает иное имущество (инвестиции инвестиционного фонда в капитал юридических лиц, не являющихся акционерными обществами, земельные участки, здания и сооружения, строящиеся и реконструируемые объекты недвижимости, проектно-сметная документация, права землепользования и недропользования), которое в таблице

2.7 отнесено к числу прочих активов, 93,71% (2 861 млн. дол.) и 85,1% (116 млн. дол.) соответственно.

Негосударственные ценные бумаги эмитентов Республики Казахстан занимают в инвестиционном портфеле паевых инвестиционных фондов 2,56%, в портфеле акционерных инвестиционных фондов – 12,62%.

Доля негосударственных ценных бумаг иностранных эмитентов незначительна в совокупном портфеле ПИФ-ов – 0,3% и портфеле АИФ-ов так же – 0,3%.

Значительную долю портфеля БВУ составляют государственные ценные бумаги Республики Казахстан – 64,39% или 5 795 млн. дол. На долю негосударственных ценных бумаг эмитентов Республики Казахстан приходится 23,31%. Негосударственные ценные бумаги иностранных эмитентов составляют 7,6% совокупного портфеля, ценные бумаги иностранных государств – 1,2%.

На отчетную дату объем суммарного инвестиционного портфеля страховых организаций составил 1 900 млн. дол. При этом на вклады в банках второго уровня приходится 32,40%, на долю корпоративных ценных бумаг эмитентов Республики Казахстан – 35,48%, государственных ценных бумаг Республики Казахстан – 17,28%.

Совокупный инвестиционный портфель профессиональных участников рынка ценных бумаг по состоянию на 1 января 2013 года 271 млн. дол. В структуре портфеля наибольшую долю занимают негосударственные ценные бумаги эмитентов Республики Казахстан – 52,83%. Государственные ценные бумаги Республики Казахстан составили – 12,57%, на негосударственные ценные бумаги иностранных эмитентов приходится 15,66%[3].

Самыми популярными направлениями инвестирования активов практически у всех инвесторов являются государственные ценные бумаги Республики Казахстан. Менее всего им доверяют страховые организации и профессиональные участники рынка ценных бумаг, которым более привлекательным выглядит направление на негосударственные ценные бумаги Республики Казахстан. Такой выбор является обоснованным, так как доходность по ним почти в два раза превышает доходность по государственным ценным бумагам, тем более что они профессиональные участники РЦБ и страховые организации работают на получение дохода «сегодня», и это для них более важно, чем стабильность «завтра». Инвестиционные фонды, как паевые, так и акционерные, отдавая должное вопросам диверсификации активов, уделяют должное внимание отечественным корпоративным ценным бумагам. Однако подавляющую долю своих активов инвестируют в имущество, капитал юридических лиц, не являющихся акционерными обществами, земельные участки, здания и сооружения, строящиеся и реконструируемые объекты недвижимости, проектно-сметная документацию, права землепользования и недропользования. Паи инвестиционных фондов заинтересовали АИФы, страховые организации и профессиональных участников рынка ценных бумаг. Аффинированное золото 100% приходится на долю инвестирования Накопительных пенсионных фондов интерес к вкладам в БВУ проявили абсолютно все участники фондовой биржи, за исключением самих банков второго уровня.

Рассматривая все вышеприведенные категории, необходимо отметить, что накопительная пенсионная система Республики Казахстан, в лице накопительных пенсионных фондов играет огромную роль в развитии всех секторов экономики, в особенности фондового рынка. Переоценить их роли место практически невозможно, потому как активы, которые аккумулированы в системе, могут и должны стать мощнейшим источником и рычагом развития реального и финансового секторов экономики. Вопросы исследования эффективности инвестиционной деятельности пенсионных фондов, являются весьма актуальными, в том числе и потому, что Казахстан является пионером внедрения пенсионных систем накопительного типа на постсоветском

пространстве, которое имеет немало специфических особенностей, являющихся наследием старой системы. В целях выявления слабых мест и проблем в организации инвестиционной деятельности НПФ, в следующем подразделе данного диссертационного исследования попробуем провести детализированную оценку эффективности инвестиционной деятельности накопительных пенсионных фондов Республики Казахстан.

Литература:

1. <http://www.kase.kz/>
2. Данные Комитета по контролю и надзору финансового рынка и финансовых организаций Национального банка Республики Казахстан. <http://www.afn.kz/>
3. <http://www.nationalbank.kz/>

Байгазиева Н.А., Имангазиев Р.М.

Кыргызский национальный университет им. Ж. Баласагына

УДК .338.012

АНАЛИЗ РЫНКА ТРУДА И ПРОЕКТИРОВАНИЕ РЫНКА ТРУДА В КЫРГЫЗСКОЙ РЕСПУБЛИКЕ

Кыргызстан - молодое суверенное государство, стремясь к созданию общества с социально ориентируемой рыночной экономикой. Этот переходный период делает новые понятия, и экономические категории появляются; таким образом, безработица, оказалось, была естественным элементом рынка, механизмов. Проблема безработицы касается таких исключительных, важных, и тонких сфер как производство и стоимость рабочей силы. Важность и деликатность этой сферы прибывают из факта, что объект безработицы - человек, с его местом и отношениями в пределах производства, социальной структуры общества, и международных отношений, и с правом на образование и рабочую силу. И, в то время как рыночная экономика избегает методов административной экономики как чуждых ее характеру, однако, целый цивилизованный мир признает по мере необходимости, что государство должно отрегулировать такие явления как безработица.

Сложный период формирующихся рыночных отношений, которые теперь проходит страна, сопровождается спадом экономической активности, последствия которого отражены в ситуации с рынком труда.

Политика рынка труда должна быть направлена к достижению равенства, экономического роста, и эффективности. Гарантия равного доступа к занятости посредством одинакового режима всех участников рынка труда, включая доступ для уязвимых групп населения, поможет достигнуть равенства. Создание новых возможностей участвовать в производительной деятельности будет способствовать экономическому росту.

Наш маленький опыт доказывает, что намного легче ввести элементы конкурентной экономики, такие как либерализация и реформа цен, чем сформировать учреждения рынка. Достигнув порога структурных реформ, Кыргызстан находится все еще в переходный период. Инвестиции уменьшились во всех промышленных секторах, вызывая самый неблагоприятный рост безработицы. Это, очевидно, займет время перед экономическими эффектами результата преобразований рынка в росте, увеличенном производственном качестве и трудовой производительности, и новых рабочих местах. Эта неблагоприятная ситуация наблюдается несмотря на бесспорное богатство Кыргызстана, который включает относительно высококвалифицированную и дешевую рабочую силу и богатые природные ресурсы.

Цель политики рынка труда состоит в том, чтобы помочь рабочей силе, в становлении продуктивно используемым и предоставлять социальную защиту безработным. Это достигнуто через взаимодействие таких факторов как стабилизация и рост экономики, трудовые ресурсы, и эффективное функционирование рынка труда. Во время переходного периода занятость все более и более, зависящая от результатов деловой активности. При обстоятельствах централизованного планирования занятость была главным образом отключена от эффектов деловой активности. Рабочая сила была распределена между предприятиями, зависящими скорее от характера производства, чем на эффективности и результатах деловой активности. Поскольку бюджетные ограничения на капиталовложения были очень строги, особенно в секторах, которые не имели высокого приоритета, много предприятий считали более выгодным заменить капитал рабочей силой. Таким образом, определенные предприятия чувствовали нехватки рабочей силы и попытались получить так много из его ресурс насколько возможно, чтобы гарантировать будущий рост производства.

То же самое понимание преобладало на макроэкономическом уровне. Экономика требовала о рабочей силе, так же как и другие ресурсы. Во время переходного периода эта взаимозависимость подверглась радикальным изменениям.

Непрерывный экономический спад и снижение в производстве приводят к увеличению числа увольнений и уровня безработицы. Все попытки государственных предприятий, чтобы сохранить рабочие места для служащих привели к скрытой безработице (отпуск без платы) и скрытой безработице (использование частичных рабочих дней или недель). Однако безработица не может существовать в течение долгого времени. В конечном счете, понижая требование, возрастающие долги, и ограничения кредита заставляют работодателей уволить своих рабочих, таким образом, вызывая открытую безработицу.

Переход и рыночная экономика привели к появлению, по крайней мере, трех типов безработицы. Для каждого из этих типов есть очень отличающиеся меры, которые будут предприняты в пределах структуры политики безработицы. Первый тип - безработица, вызванная недостаточным требованием. Этот тип безработицы возникает как одно из последствий политики стабилизации, сокращения совокупного объема расходов, и снижения в совокупном спросе. Трудовые ресурсы превышают требование из-за доступности рабочих мест. Кроме того, совокупный уровень требования и занятости может быть увеличен, преследуя политику реструктурирования, которое поощряет частные инвестиции, экспорт, и потребительские расходы, таким образом, заменяя расходы на социальные нужды. Чтобы уменьшить безработицу, обусловленную недостатком требования, компромисс может потребоваться, и увеличения могут быть позволены в уровнях цен и росте инфляции, вызванном дополнительными затратами, требуемыми в создании рабочих мест для безработных людей.

Второй тип безработицы известен как структурная безработица. Здесь, проблема касается не рабочих мест, а скорее отсутствия компетентных рабочих, чтобы заполнить существующие вакансии. Появление структурной безработицы ожидается, потому что профессиональная подготовка рабочих узкая и с одними только их квалификациями, они, вероятно, не в состоянии найти рабочие места в расширяющихся секторах экономики. Это приводит к неправильной ситуации, где безработица существует рядом с незаполненными вакансиями. Политика профессиональной подготовки играет важную роль в решении проблемы структурной безработицы.

Наконец, безработица трения возникает как часть обычного функционирования рынков труда в условиях рыночной экономики. В любой момент есть люди, входящие в рынок труда впервые, люди, которые потеряли их рабочие места, и людей, сменяющих работу, поиск работы, и таким образом, как могут полагать, являются безработными.

Когда есть доступные рабочие места, и квалификация не главное препятствие мимоходом от одной работы до другого, у безработицы трения обычно есть краткосрочный характер. Его длина обычно определяется доступной такой информации об условиях рынка труда, как необходимость для того, чтобы найти вакансии в соответствии с доступным требованием. Продолжительность фрикционной безработицы может также быть затронута требуемым уровнем зарплаты претендента, который непосредственно является под влиянием уровней дохода с альтернативных источников в семье или пособиями по безработице.

Государственная политика рынка труда - одна из главных частей центральной политики государства, включая активные пассивные меры. Активная политика занятости - пакет механизмов и система поддержки тех людей, которые не имеют рабочих мест, но хотят их, и для тех, кто подвергается риску потерять их рабочие места.

Первая задача государственной политики занятости состоит в том, чтобы установить эффективную систему занятости и предотвращение безработицы и гарантировать лучший баланс, возможный между трудовой поставкой требования.

Активные политические меры рынка труда должны соответствовать обстоятельствам и условиям каждой области республики; быть подходящим для каждой области ввиду их различий в уровнях демографического, социального, и промышленного развития. Государственный орган, регулирующий рынок труда в республике, является службой по трудоустройству.

Главные задачи государственной службы по трудоустройству предоставляют информацию, консультации, и, посреднические услуги в направлении на работу, отдавая помощь, и платя пособия по безработице. С помощью этих услуг и платежей, служба по трудоустройству противодействует опасностям на рынке труда, чтобы обеспечить социальную защиту и более полную и производительную занятость, так же как смягчить последствия экономического преобразования.

Как учреждение, киргизская служба по трудоустройству молода. Однако, это довольно эффективно в выполнении ежедневной координации противоречивых требований. Это должно скоординировать ожидания тех, кто ищет рабочие места с требованиями работодателей, гарантируя в то же самое время, когда в настоящее время законодательство наблюдается.

Внимание должно также быть обращено на факт, что у большинства безработных (приблизительно 90 %) есть более высокий или вторичный генерал и специальное образование, и трудности в размещении их в рабочих местах возникают в этой связи. Согласно данным о службе по трудоустройству, профессии "синего воротничка" составляют 80 % общего количества свободных рабочих мест. Здесь мы видим проблему неравенства между трудовым требованием и поставкой.

Происхождение потребностей рынка труда, безработные граждане могут получить основное профессиональное.

Дальнейший прогресс рыночных реформ в экономике потребует гибкой системы обучения персонала.

Общественные работы в настоящее время становятся одним из существенных методов для того, чтобы уменьшить давления на рынок труда.

Переход к рыночным отношениям, сопровождаемым падениями производственных объемов, усилил проблему занятости таких социально уязвимых групп населения как женщины с маленькими детьми, молодежью, инвалидами, людьми приближающийся пенсионный возраст. Нужно отметить, что положение женщин на рынке труда ухудшилось. Один из двух безработных человек - женщина; среди безработных женщин у 10 % есть дети. Мы должны также указать на факт, что для женщин более трудно найти рабочие места, чем для мужчин, эта тенденция, являющаяся типичным для всех категорий

претендентов. И в то время как женщины объясняют приблизительно 40 % полной рабочей силы, они составляют 54 % претендентов к службам по трудоустройству.

Высокий процент женщин, которые были наняты в производстве и образовании, способствовал их становлению самой уязвимой группой. Эта ухудшенная ситуация затронула женщин с детьми прежде всего. В настоящее время, приблизительно 150 000 женщин в республике - матери многих детей. Уменьшения в жизненном уровне населения лишают возможности женщин полностью использовать декретный отпуск. Новые матери возвращаются, чтобы работать рано, в то время как женщины, занятые подъемом детей, также присоединяются к рынку труда. Не все женщины с детьми могут работать, но все, кто желает, должны быть помещены в рабочие места.

Чтобы предотвратить рост женской безработицы, наши приоритеты состоят в том, чтобы перераспределить женщин, которые в состоянии работать из сферы материального производства в непроизводительные области, развить женское предпринимательство, увеличить число женщин, занятых рабочими местами дома и отдельными трудовыми действиями, зарезервировать необходимое число рабочих мест на заплаченных общественных и временных работах, обучать и переобучить женщин для прогрессивных профессий, которые находятся в большой потребности в предприятиях и организациях в их данном регионе.

Совсем недавно, особое значение было дано безработице среди молодежи. Население республики характеризуется великим числом людей, входящим в рабочий возраст. Доступ к высшему образованию действительно откладывает будущую безработицу какое-то время.

Ситуация с занятостью ухудшена массовым перемещением молодежи от сельских до городских территорий. Как правило, у этих молодых людей нет никаких профессий или опыта работы, и поэтому их возможности того, чтобы быть помещенным в рабочие места являются очень маленькими. Кроме того, много предприятий образуют дугу преследования политики частичных или массовых сокращений штата, и нанимают неопытных молодых людей.

Необходимо развить отделение обработки и другие отрасли промышленности в сельских местах, чтобы обеспечить рабочие места и держать молодых людей в их деревнях.

Переход народного хозяйства к рыночным отношениям ухудшил проблемы занятости людей на пенсии и тех, кто приближаются к пенсионному возрасту. При обстоятельствах, где нерентабельные отрасли промышленности ликвидируются, и массовые увольнения штата происходят, именно, эта категория населения подвергается, прежде всего, к безработице. Чтобы защитить безработных, которые являются близко к пенсионному возрасту, используются ранние пенсии.

Коллективы многих рабочих в настоящее время не готовы предоставить инвалидам работы льготы с точки зрения рабочих часов и не создают соответствующие условия труда для них. Поэтому, люди с ограниченными возможностями становятся первыми кандидатами на увольнения от работы. Те же самые факторы препятствуют своему последующему размещению в рабочих местах. Нужно отметить, что у большинства инвалидов нет возможностей применить их навыки в работе, и общество ограничено в его ресурсах. Принимая во внимание необходимость этих отраслей промышленности и естественно низкой трудовой производительности, полезно субсидировать такие специализированные формы производства от республиканского бюджета.

Граждане нуждаются в помощи, будучи помещенным в рабочие места. Эта категория событий населения и будет испытывать самые большие трудности в поиске рабочих мест, из-за ограничений в их праве на постоянное место жительства, лишение, и потеря трудовых навыков и социальных связей. Согласно данным Исправительного Отдела

Учреждений Киргизской республики, увеличивается число осужденных людей, выпущенных из уголовных учреждений.

Было бы полезно поместить эту категорию населения частично в рабочие места в тех отделах, которые находятся в большой потребности рабочей силы.

Направление на работу для всех вышеупомянутых категорий населения нуждается в преднамеренном внимании, тем более, что ситуация на рынке труда - теперь ухудшенная. Чтобы поощрить предприятия и организации нанимать людей, у которых есть низкая конкурентоспособность на рынке труда, льготы и стимулы должны быть даны работодателям, независимо от их формы собственности, кто создает рабочие места для вышеупомянутых категорий рабочих. Местные органы власти должны установить порядки и сроки таких стимулов, основанных на предложениях служб по трудоустройству.

Система профессионального обучения безработных граждан выполняет обе социальные функции (справляющийся с профессией, специализация, как я подразумеваю защиты от безработицы), и экономические (развитие трудового потенциала общества, производство рабочей силы необходимой квалификации). Эта система предназначена, чтобы стать одной из связей в цепи непрерывного образования, нет замена, но обогащение существующей системы профессионального образования:

- система профессионального обучения для молодежи;
- система переквалификации для людей используется в производстве.

Главное правительство для профессионального обучения рабочего персонала и предпринимателей выполняет профессиональное обучение и переквалификацию безработных граждан в специальных профессионально-технических школах, расположенных всюду по республике. Недавно профессионально-технические школы организовывали краткосрочные курсы - от двух недель до 6 месяцев.

Внимание должно быть обращено на высококачественное профессиональное обучение для молодых людей. В большинстве случаев молодые люди 18 лет не имеют никакого специального профессионального образования и нуждаются в начальной подготовке через профессионально-технические школы, институты, специальные вторичные образовательные учреждения, и так далее.

Здесь задача службы по трудоустройству полностью своевременна манера сообщает молодым людям и образовательным учреждениям о потребностях данной области с точки зрения соответствующих профессий, требования, и учебные требования, координируя усилия различных образовательных структур.

Правительство считает техническое сотрудничество в выполнении переобучающихся программ нацеленным на организацию и развитие выгодных типов деятельности в сельских районах как наиболее важный фактор, способствующий занятости и, самостоятельная предпринимательская деятельность населения.

С этой целью, проект был решен Министерством труда и Социальной защитой и Международной организацией труда. Главная цель проекта состоит в том, чтобы обучать и переобучить безработных в сельских районах, включая положенный - от рабочих, женщин, и молодых людей.

Краткосрочные цели проекта - следующее:

1.Расширить и усилить средства Министерства труда. Социальная защита и заявить службы по трудоустройству в сфере планирования, решения, и устанавливания программ обучения для мелких бизнесменов, чтобы развить занимающиеся самостоятельной предпринимательской деятельностью и выгодные типы деятельности в сельских районах.

2. Проверить методы проекта и приспособить методологию к ее практическому применению в другие области страны на основе полученного опыта.

Проект, который нацелен на поддержку правительства во время перехода к рыночной экономике, которая принимает во внимание ее задачи в профессиональном обучении и переквалификации безработных граждан.

Выполнение вышеупомянутого международного проекта поможет закончить задачу высшего приоритета - обучение и переквалификация персонала, кто в состоянии работать под состоянием рынка с максимальной производительностью.

Развитие малого бизнеса - важный способ уменьшить безработицу. Безработные граждане могут активно принять участие в создании рабочих мест, открывая их собственный бизнес. Длительная предварительная работа должна предшествовать практическому применению этого важного аспекта активной политики занятости. Прежде всего, нормативный документ обязан поддерживать, безработные, пытающиеся работать в предпринимательской деятельности и строго избранных безработных гражданах, которые в состоянии иметь дело в малом бизнесе. Предварительная работа также включает консультации, профессиональное обучение, и поддержку бизнесменов, которые передали их обучение.

Неравное распределение индустриальных средств в различных областях страны и кривом развитии производственных сил в прошлом с одной стороны, и существенных изменениях в социально-экономической и политической ориентации республики в настоящее время требует дифференцированного подхода к отбору предполагаемого развития указаний в регионах. В каждом регионе мы должны выбрать области, которые находятся в самой трудной экономической ситуации и у которых есть высокие уровни безработицы. В этих регионах мы должны применить механизм освобождений от налогов и финансовой и другой государственной поддержки для работодателей, которые создают рабочие места.

Государственная служба по трудоустройству вводит поправки и приложения к процедурам по принятию и регистрации граждан и размещению их в производительных действиях. В выполнении этого служба по трудоустройству принимает во внимание свое накопленное целое, хотя не большой, опыт и изучает опыт систем занятости в других странах. В этих целях были организованы и выполнены много международных проектов.

Сегодня, проблема обслуживания безработным гражданам в отдаленных местах изучается, и различные варианты решаются.

Проблема организации заплаченных общественных работ, которые теперь представлены, главным образом, сельскохозяйственными работами, изучается. Разработка подробного механизма для организации и финансирования этой работы поможет смягчить безработицу, следующую из массовых увольнений.

Все принятые меры для того, чтобы отрегулировать рынок труда зависят от подлинности и законченности информации об этом. Поэтому, работа делается, чтобы ввести международные статистические методы для того, чтобы зарегистрировать действия рынка труда.

Каждая страна решает проблемы избытка и сокращения рабочей силы ее собственным способом. Мы должны улучшить действия рынка труда так, чтобы рынок мог эффективно реагировать на безработицу, и так, чтобы это могло быть более отзывчиво к текущим потребностям рыночной экономики.

Литература:

1. Арсенова Е.В. Экономика организации (предприятия) / Е.В. Арсенова, И.В. Корнеева.- М.: Экономист, 2009. – 618с.
2. Ворст Й., Ревентлоу П. Экономика фирмы: Учеб. /Пер. с датского – М.: Высшая школа, 1994.

3. Карташова В. Н., Приходько А. В. Экономика организации(предприятия). – М.: Приориздат, 2006.- Гл. 7.-С.55
4. Зайцев Н. Л. Экономика, организация и управление предприятием.-М.: Инфра - М, 2004.
5. Макашева Н. П. Экономика предприятий (организаций). Учебное пособие. – Томск, 2003.
6. Скляренок В. К., Прудников В. М. Экономика предприятия: Учебник. -М.: Инфра - М, 2006. – Тема 11. – С. 208-220
7. Чернышев Б. Н. Экономика организации(предприятия, фирмы): Учебник / Б. Н. Чернышев, В. Я. Горфинкель. – М.: Вузовский учебник, 2008. – 536с.
8. Экономика предприятия/ М. С. Абрютин. – М.: Дело и Сервис,2006.
9. Экономика предприятия:Учебник для вузов / В. Я. Горфинкель – М.: Банки и биржи, ЮНИТИ, 2004. – 608с.
10. Экономика предприятия: Учебное пособие для вузов / В. М. Федоточкин, А. В. Николаев, Е. Л. Кантор; Под общ. ред. Е. Л. Кантора. – СПб.: Питер 2003. –351с.

Байгазиева Н. А., Имангазиев Р. М

Кыргызский национальный университет им. Ж. Баласагына

УДК .338.012

ЭКОНОМИКА СУПЕРМАРКЕТОВ. УДОБНЫЕ ЦЕНЫ. КАЧЕСТВО

Между 16-ым и 18-ым столетиями главные страны Европы верили в экономическую теорию меркантилизма. Сторонники системы меркантилизма утверждали, что страны должны вести себя, как, будто они были торговцами, конкурирующими друг с другом за прибыль. Соответственно, правительства должны поддержать промышленность, предписывая законы, разработанные, чтобы сохранять рабочую силу и другие издержки производства низкими, и экспорт высокими. Таким образом, страна могла достигнуть того, что называли “благоприятным торговым балансом”.

“Благоприятный торговый баланс” описал ситуацию, в которой экспорт превысил импорт. Избыток, который походил на прибыль, торговцу, приведет к увеличению национальной поставки золота или серебра. Большинство людей согласились в те дни, истинной мерой национального богатства считать свой запас золота или серебра.

Чтобы достигнуть благоприятных торговых балансов, главные европейские полномочия стремились приобрести колонии. Колонии могли предоставить "родине" дешевую рабочую силу, сырье и рынок для его товаров промышленного назначения.

Чтобы достигнуть этих целей в их американских колониях, британцы, например, предписали Навигационные законы. Навигационные законы защищали британскую промышленность, мешая колониям произвести определенные товары как шляпы, шерстяные продукты и сварочное железо. Законы также перечисляли определенные “перечисленные статьи” (главным образом сырье), которые не могли быть проданы покупателям в странах кроме Англии.

Негодование к Навигационным законам было настолько большим, что они расценены как одна из основных причин войны за независимость.

Сегодня есть люди, которые все еще утверждают, что их страна должна продвинуть “благоприятный торговый баланс”.Национальное правительство должно сделать то, что может ограничить импорт и способствовать экспорту. По этой причине, они часто

описываются как нео-сторонники-системы-меркантилизма или "новые" сторонники системы меркантилизма.

Супермаркеты предлагают ценные экономические уроки. Современный супермаркет иллюстрирует скромность, как система рынка работает в экономике в целом. У каждого супермаркета есть десятки тысяч пунктов различных размеров и брендов. Сохраните владельцев, и менеджеры конкурируют за доллары клиентов, пытаясь предложить лучшую услугу и самое большое разнообразие товаров, возможных по ценам, которые их клиенты готовы заплатить. Современный супермаркет обеспечивает все от основных продуктов до пунктов гурмана от любого места в мире. Клиенты могут делать покупки в гастрономе супермаркета или сделать свой собственный обед в супе-и-салатном-баре. Супермаркеты также продают косметику, игрушки, небольшие приборы и даже видео недавних фильмов. Они пытаются поддержать яркую и веселую атмосферу, которая сделает посещение магазина приятным для большого количества клиентов.

Информация о потребительских предпочтениях в этом огромном соединении продуктов произведена простой процедурой. Потребители берут свой выбор к списку очередников. Кассиры входят в информацию о продаже на компьютере магазина, передавая штриховой код продукта через сканер.

Магазин отвечает на отличающиеся потребительские предпочтения здоровью, экономике, удобству, и тщеславию, снабжая потребителей товаром предпочтения. Продукты, которые не в состоянии удовлетворить, заменены более привлекательными продуктами. "Победители" отобраны, и "проигравшие" постепенно теряют место на полках. В конечном счете, производители или улучшают свои продукты. Потребитель - действительно король. Рынок регистрирует их предпочтение и урегулировал поставку с требованием.

Экономисты обеспокоены в том, как мы делаем выбор в мире недостаточных ресурсов. Люди, семьи, деловые фирмы и правительства, все должны принять решения относительно того, как лучше всего ассигновать ограниченные ресурсы в их команде.

Когда ресурсы ограничены, выбор ограничен также. Это означает, что решение иметь одну вещь является, в то же самое время, решением не иметь что-то еще. Предположите, например, что правительство хотело платить за увеличение размера его воздушных сил с деньгами спасенными, строя меньше школ. В том случае за увеличение защиты заплатило сокращение числа школ.

Альтернативные издержки любого решения - ценность следующей лучшей альтернативы, которая брошена. Это - соответствующая стоимость, чтобы использовать, пытаясь сделать лучшее (оптимизация) решение. Это, верно, касается ли решение потребления, производства, или инвестиций.

Даже при том, что мы обычно думаем о денежной стоимости о производстве чего-то, альтернативные издержки обеспечивают намного более заметный способ измерить экономическую стоимость. Если больше ресурсов (рабочая сила, пластмасса, сталь, и т.д.) используется, чтобы увеличить производство компьютеров, то производство чего-то еще, что требует тех же самых ресурсов (таких как стерео) должно быть сокращено.

Если каждый компьютер требует тех же самых ресурсов как два стерео, то альтернативные издержки производства компьютера являются двумя стерео. Имеет смысл оценивать стоимость с точки зрения того, что мы не получаем, потому что мы производим компьютеры.

Фактически, понятие денежной стоимости и альтернативных издержек очень близко связано в рыночной экономике. Вообще, пользе, у которой есть высокие альтернативные издержки, будут также стоять высоких денег. Это - то, потому что цена - одна способна ассигновать ресурсы среди конкурирующего использования. Давайте думать о некоторых из способов, которыми альтернативные издержки играют фундаментальные роли в наших

жизнях. Много учеников средней школы рассматривают поступление в институты в течение четырех лет после окончания средней школы. Что стоимость приобретения - высшее образование?

Очевидно, стоимость обучения, стоимость книг и других поставок, и прожиточного минимума в общежитии представляют денежную стоимость поступления в институт. Другое использование эти деньги, возможно, было помещено, чтобы представить его альтернативные издержки. Но что еще стоимость поступления в институт? Если бы студент не поступал в институт, то он или она наиболее вероятно нашли бы работу вместо этого.

Деньги, которые те, кто выбирает колледж, возможно, заработали в течение всех лет исследования, описаны экономистами как неизбежный доход. Неизбежный доход представляет другую, очень важную стоимость высшего образования. Таким образом, альтернативные издержки поступления в институт - товары и услуги, представленные денежной стоимостью образования, плюс ценность неизбежного дохода.

Другой пример этого понятия может быть замечен в альтернативных издержках капитала. Давайте предполагать, что производственная фирма рассматривает добавление микроволновых печей к его производственной линии. Чего это будет стоить, чтобы произвести их?

В дополнение к материалам и стоимости рабочей силы, фирма должна также рассмотреть возвращение, которое она могла бы получить, если бы, вместо того, чтобы использовать те фонды, чтобы произвести микроволновые печи, она помещала деньги в американские Казначейские облигации или некоторые другие безопасные инвестиции (его альтернативные издержки). Давайте предполагать, например, что фирма могла заработать 10 процентов на деньгах просто, инвестируя это в государственные облигации. Та являющаяся полная стоимость производства должна была бы включать оба издержек производства и альтернативные издержки капитала фирмы.

В последние годы японцы продемонстрировали миру, что один из лучших способов улучшить производительность состоит в том, чтобы улучшить качество продукта. Принимая философию и идеи Американца, В. Эдвардс Деминг, японцы доказали, что "выполнение этого исправляется, первый раз" улучшает качество продукта, понижает издержки производства и поддерживает их конкурентоспособность на рынке.

В известном исследовании в 1980, менеджер Подразделения Систем данных Hewlett Packard проверил 300 000 компьютерных микросхем от шести изготовителей, три из Японии и три из США. Интенсивность отказов за 1000 была нолею для японского жареного картофеля и между 11 и 19 для американского жареного картофеля. После 1000 часов использования интенсивность отказов была два за 1000 для японского жареного картофеля и 27 для американского жареного картофеля. Есть ли сомнение, что внимание к "качеству" помогло японцам вступить и становится главной силой на рынке компьютерной микросхемы? У японцев были подобные успехи в других отраслях промышленности. Фактически, меньше чем от одного процента продуктов, произведенных японскими производственными фирмами, отказываются как дефектный. Американское среднее число составляет четыре процента.

Японский опыт доказал, что стратегии управления могут способствовать улучшающемуся качеству и производительности. HewlettPackard сообщает, что их решение уменьшить интенсивность отказов продукта десятикратным, в течение 1980-ых было ключевой отправной точкой в их усилиях повысить производительность и уменьшить затраты. Управление Hewlett Packard обнаружило, что производительность увеличилась, когда у их служащих была последняя информация и когда они смогли участвовать в производственных решениях.

Дэвид Гарвин, преподаватель в Гарвардской школе бизнеса, идентифицировал восемь измерений качества.

Работа - тишина поездки автомобиля; сопротивление косметики к оставлению пятна; ясность картины, звука и цвета для телевизора; низкое энергетическое потребление приборов; звук от системы стерео.

Особенности - цвета, образцы и ткани, которые доступны в мебели, полотенцах, листах, драпах, и т.д.; различные циклы и варианты, доступные на моечных машинах, сушилках, микроволновых печах, холодильниках, и т.д.; регуляторы, доступные на стерео, чтобы улучшить звук или относительно камеры, чтобы учесть различные типы выстрелов, линз и треног.

Надежность - продукта или обслуживания выступить должным образом в течение долгого времени. Как часто машина фотокопии нуждается в ремонте и чего она стоит? Автомобильная надежность - один из наиболее желаемых признаков для любого, покупая его или её собственный автомобиль.

Соответствие - как продукт, встречает желаемые стандарты и терпимость, такую как размер, последовательность цвета, и т.д. Продукт достигает своих клиентов вовремя? Это особенно важно для фирм, продукты которых используются на собрании других больших продуктов. Поставщики автомобилей, которые обеспечивают части для автомобилей, катящихся от конвейера, должны встретить определенные стандарты, качество и терпимость, чтобы продать их части изготовителям.

Длительность - сколько времени продукт продлится при различных условиях. Лампочки и батареи проданы и рекламируются на их долговечности. Сколько часов будет гореть свет? В некоторых случаях компании обеспечат пожизненную гарантию.

Эксплуатационная надежность - непринужденность ремонта или обслуживания продукта. У многих фирм теперь есть беспоплинные "горячие линии" для потребителей, чтобы использовать, если они имеют вопросы или нуждаются в ремонте. Эти экстренные связи разработаны, чтобы уменьшить неудовлетворенность и поддержать хорошие отношения с клиентами. "Время простоя" для копировального устройства или компьютера должно быть минимизировано. Компания может гарантировать обслуживание через шесть часов? В течение сезона урожая фермеры не могут предоставить время простоя. Изготовитель может гарантировать поставку какой-либо части через 24 или 48 часов?

Эстетика - как продукт смотрит, чувствует, звучит, является на вкус и пахнет. Дизайн продукта важен. Читайте часы "Врубовой машины" Timex разработанными для атлетов, конкурирующих в триатлоне. У этого есть "мужественный" взгляд с негабаритными кнопками и большими эмблемами, которые привлекательны. Врубовая машина - одна из самых горячих часов продажи вокруг. Timex теперь выпускает часы Победы для моряков и кого-либо еще, кто хочет фантазировать о парусном спорте. Фэнтезийная часть имеет эстетику?

Воспринятое Качество -репутация продукта, его имени и лейбла. У японских продуктов теперь есть общая аура высокого качества. Сколько из продуктов полностью сделаны и собраны в Японии? Некоторые из составных частей могли прибыть из Южной Кореи, Тайваня или Сингапура? Японский продукт мог фактически быть сделан в Америке, такой как Хонда в телевизорах Огайо и Мицубиси в Калифорнии. Качество столь же высоко для Хонды американского производства, как японец - сделал Хонду? J.D. ВластьПартнеры, кто проводит исследование рынка удовлетворенности потребителя автомобилями, сообщили о различии в воспринятом качестве между Хондами японского производства и Хондами американского производства.

Обмены существуют среди этих восьми измерений качества. Кроме того, компании могут редко преследовать все восемь качественных измерений в то же самое время.

Управление должно принять решения, основанные на стратегии маркетинга ее продукта в конкурентной среде.

Риск денежных убытков или раны неизбежен в бизнесе. В то время как нет ничего, что любой может сделать, чтобы устранить все риски, есть вещи, которые могут быть сделаны, чтобы уменьшить их затраты.

Деловые риски могут быть разделены на две категории: спекулятивный риск и чистый риск.

Спекулятивные риски - те, которые могли привести к потере или прибыли. Предположите, что изготовитель обуви решил произвести линию обуви, украшенной колоколами. Это вовлечет риск, потому что никто не знает наверняка, продаст ли новый стиль. Если общественность будет думать, что колокола на обуви глупы, то компания потеряет деньги. Но, если управление правильно, и стиль взлетает, компания выдерживает сделать много денег. Это - характер деятельности в системе свободного предпринимательства, чтобы принять спекулятивные риски в надежде на приобретение прибыли.

Чистые риски, с другой стороны, являются теми, в которых есть только возможность потери. Например, каждый бизнес стоит перед риском огня или воровства. Они - чистые риски, потому что, если они происходят, нет никакого способа, которым бизнес получит прибыль от них. Но бизнес может предпринять шаги, чтобы минимизировать затраты, связанные с чистыми рисками.

Риск-менеджмент. Процесс идентификации и уменьшения риска называют риск-менеджментом. Риск-менеджмент - один из более важных обязанностей тех, кто направляет или управляет коммерческими предприятиями, и это вовлекает следующие стратегии:

- **Предотвращение риска.** Предотвращение риска вовлекает удаляющие определенные риски. Отели с бассейнами управляют риском, что один из их гостей может случайно утонуть. Управление может избежать, что возможность, закрывая существующие бассейны.

- **Снижение риска.** Снижение риска вовлекает предосторожности, чтобы препятствовать тому, чтобы потеря имела место. Наем спасателей был бы способом уменьшить риски отеля в наличии бассейна.

- **Предположение риска.** Предположение риска, часто описываемое как "сам страховка", обращается к "предположению", что произойдет особый риск. Фонды обойдены, чтобы заплатить за вероятные потери. Вместо того чтобы покупать страховку, офисный парк мог бы отложить деньги, чтобы восстановить трубы, прерванные замораживанием.

- **Передача риска.** Некоторые (но не все) риски могут быть переданы страховой компании. Самые популярные виды освещения включают ответственность, собственность и деловую страховку прерывания.

Литература:

11. Арсенова Е.В. Экономика организации (предприятия) / Е.В. Арсенова, И.В. Корнеева.-М.: Экономист, 2009. – 618с.

12. Ворст Й., Ревентлоу П. Экономика фирмы: Учеб. / Пер. с датского – М.: Высшая школа, 1994.

13. Карташова В. Н., Приходько А. В. Экономика организации(предприятия). – М.: Приориздат, 2006. - - Гл. 7.-С.55

14. Зайцев Н. Л. Экономика, организация и управление предприятием. - М.: Инфра - М, 2004.

15. Макашева Н. П. Экономика предприятий (организаций). Учебное пособие. – Томск, 2003.
16. Складенко В. К., Прудников В. М. Экономика предприятия: Учебник. -М.:Инфра - М, 2006. – Тема 11. – С. 208-220
17. Чернышев Б. Н. Экономика организации(предприятия, фирмы): Учебник / Б. Н. Чернышев, В. Я. Горфинкель. – М.: Вузовский учебник, 2008. – 536с.
18. Экономика предприятия / М. С. Абрютин. – М.: Дело и сервис, 2006.
19. Экономика предприятия: Учебник для вузов / В. Я. Горфинкель – М.: Банки и биржи, ЮНИТИ, 2004. – 608с.
20. Экономика предприятия: Учебное пособие для вузов / В. М. Федоточкин, А. В. Николаев, Е. Л. Кантор; Под общ. ред. Е. Л. Кантора. –СПб.: Питер 2003. – 351с.

Заякина А.В.

Кыргызский национальный университет им. Ж. Баласагына

УДК 330.3”7”(574)

ИНВЕСТИЦИОННАЯ ПРИВЛЕКАТЕЛЬНОСТЬ ОТРАСЛЕЙ И РЕГИОНОВ КАЗАХСТАНА

На экономический рост в странах СНГ, начавшийся после финансового кризиса 2008 года, капитал отреагировал инвестициями. За них и развернулась конкурентная борьба. В этой борьбе побеждает тот, кто может создать более благоприятный инвестиционный климат.

С точки зрения размещения инвестиций каждая страна, регион и отрасль предлагают определенные преимущества, которые делают их более привлекательными для конкретных типов инвестиционных проектов. В течение последних двух десятилетий Казахстан демонстрирует высокие экономические показатели в ряде секторов, однако потенциал страны еще не полностью раскрыт. Казахстан придерживается курса на региональное и международное сотрудничество и стремится войти в группу из 50 стран мира с наиболее конкурентоспособной экономикой. Развитие страны подтверждает ее привлекательность с точки зрения размещения прямых иностранных инвестиций, объем которых по данным Национального Банка Республики Казахстан с 1993 года превысил 108 млрд. долларов США.

Несмотря на то что экономика Казахстана характеризуется в настоящее время значительным снижением темпов роста в результате мирового экономического и финансового кризиса, в 2009 году страна смогла добиться увеличения ВВП до 1,2%. Правительству также удалось удержать безработицу на относительно низком уровне. В 2009 году правительство объявило о проведении широкомасштабной программы мер, включая рекапитализацию крупных банков, имеющих большие внешние долги, поддержку секторов недвижимости и сельского хозяйства, а также были разработаны программы поддержки малых и средних предприятий.

В соответствии с рейтингом Всемирного банка EaseofDoingBusinessIndex(Индекс легкости ведения бизнеса) по данным доклада Всемирного банка за 2011—2012 годы, в 2012 году Казахстан переместился на 10 позиций вверх по сравнению с 2011 годом и занимал 49-е место среди 185 стран. В докладе отмечается, что наибольший прогресс был достигнут по таким показателям, как «Регистрация предприятий» (перемещение вверх на 38 позиций), «Налогообложение» (вверх на 14 позиций), «Защита инвесторов» (вверх на 13

позиций) и «Получение разрешений на строительство» (вверх на 9 позиций). Данные представлены в таблице[1].

Изменение рейтинга «Легкость ведения бизнеса» в Казахстане

Рейтинг Казахстана	2011	2012	Изменение рейтинга
Ведение бизнеса	59	49	+15
Регистрация предприятий	85	47	+38
Получение разрешений на строительство	156	147	+9
Регистрация собственности	29	28	+1
Кредитование	69	72	-3
Защита инвесторов	57	44	+13
Налогообложение	53	39	+14
Международная торговля	182	181	+1
Обеспечение исполнения контрактов	36	36	0
Ликвидация предприятий	54	48	+6

Данный показатель положительно повлиял на уровень инвестиционной привлекательности Казахстана, его регионов и отраслей.

По данным исследования инвестиционной привлекательности Казахстана на основе изучения мнений группы инвесторов в составе 204 работающих в стране и потенциальных компаний, проведенного компания «Эрнст энд Янг» в рамках деятельности рабочей группы по совершенствованию инвестиционного имиджа в составе Совета иностранных инвесторов (СИИ) при Президенте Республики Казахстан, было выявлено:

81% опрошенных в стране инвесторов считают, что решение относительно осуществления инвестиций в Казахстане было правильным. При этом 76% инвесторов оценивают свои инвестиции как успешные;

число инвесторов, которые полагают, что инвестиционный климат улучшился за последние три года, почти в два раза превысило количество тех, кто считает, что инвестиционный климат ухудшился (56% опрошенных отметили отсутствие перемен);

– Казахстан является одной из трех наиболее привлекательных для осуществления инвестиций стран СНГ, по мнению 32% от общего числа респондентов в Казахстане и за его пределами;

– участники исследования разделились на две равные группы в своих оценках привлекательности системы налогообложения предприятий;

– 53% опрошенных оценили нормативно-правовую систему Казахстана как непривлекательную в плане прозрачности и стабильности, при этом 14% назвали ее привлекательной;

– в числе конкретных барьеров на пути инвестиций участники исследования отметили отсутствие инфраструктуры (19%), сложность административных процедур (16%), политические факторы (8%) и коррупцию (7%);

– 31% респондентов считают, что инвестиционная привлекательность Казахстана, вероятно, повысится в течение следующих трех лет [2, с. 2].

Республика Казахстан является одной из трех наиболее привлекательных для инвестиций стран СНГ. Казахстан демонстрирует высокие показатели в области

привлечения прямых иностранных инвестиций, особенно в добывающих отраслях. Для реализации масштабных планов страны по диверсификации экономики правительству необходимы не только отечественные, но и прямые иностранные инвестиции, которые предполагают не только вклад финансовых средств, но также передачу знаний, высокотехнологичного оборудования и обеспечение возможности для развития кадрового потенциала.

Для инвесторов, отличающихся высокой мобильностью в международном масштабе, принятие решения о выборе места для размещения инвестиций зависит главным образом от стабильности, прозрачности и предсказуемости бизнес-среды, близости рынков, доступности инфраструктуры и уровня квалификации кадров. Разработка конкретных отраслевых политик становится все более важным фактором для выполнения этих ключевых требований делового сообщества.

Оценка инвестиционной привлекательности конкретной страны зависит от сектора промышленности. Для компаний, ориентированных в основном на производство потребительских товаров, на первом месте по инвестиционной привлекательности зачастую стоит Россия ввиду объема ее потребительского рынка. Однако считается, что по сравнению с Россией Казахстан более активно перенимает передовой международный опыт. Кроме того, несмотря на более значительный объем потребительского рынка некоторых соседних стран, например Украины, новые участники в отдельных секторах (в том числе в сфере услуг) считают Казахстан наиболее привлекательным регионом с точки зрения инвестиций благодаря наличию неиспользованных возможностей. Казахстан граничит с Китаем, и это дает возможность потенциальным инвесторам осуществлять поставки природных ресурсов в Китай. Для инвесторов в обрабатывающей промышленности близость к Китаю может представлять скорее угрозу, чем выгоду, с учетом текущего уровня производительности и стоимостной эффективности в этой стране. Однако для многих инвесторов не только в обрабатывающих и добывающих отраслях, но также и в секторе финансовых услуг близость быстрорастущих рынков России, Китая и ряда стран Азии открывает широкие возможности.

Для полной реализации Казахстаном своего потенциала в других отраслях экономики (помимо добывающих), преимущества его географического положения должны быть дополнены непрерывной работой по совершенствованию инвестиционного климата.

По данным опроса инвесторов, проведенного компанией «Эрнст энд Янг» работающие в Казахстане инвесторы в значительной степени удовлетворены своими инвестиционными решениями. Многие из них оценивают деловую среду как «сложную, но открывающую возможности». Некоторые участники исследования указали, что рассматривают Казахстан в качестве рынка стратегического роста на своих картах глобального корпоративного планирования. На вопрос «Если бы у Вас была возможность пересмотреть решение о направлении инвестиций в Казахстан, приняли ли бы Вы по-прежнему решение об осуществлении инвестиций?» 81% инвесторов ответили утвердительно. Некоторые из тех участников, которые ответили утвердительно на этот вопрос, указали, что они вновь направили бы свои инвестиции в Казахстан, но при этом ряд вопросов они решали бы иначе. Например, они выбрали бы иное место для размещения своего производственного предприятия, рассмотрели бы вопрос о привлечении другого партнера из числа местных компаний или провели бы более тщательную независимую экспертизу перед выходом на рынок.

Инвесторы, работающие в стране в настоящее время, оценивают степень своего успеха в достижении бизнес-целей в Казахстане в соответствии с рисунком 1. Большая часть инвесторов (76%) имели успешный опыт инвестирования средств, это говорит о достаточно высокой привлекательности инвестиционного климата Казахстана. Большинство опрошенных из числа тех, кто оценил свой опыт осуществления инвестиций

в Казахстане как неудачный или удовлетворительный, объясняют это глобальным экономическим спадом.

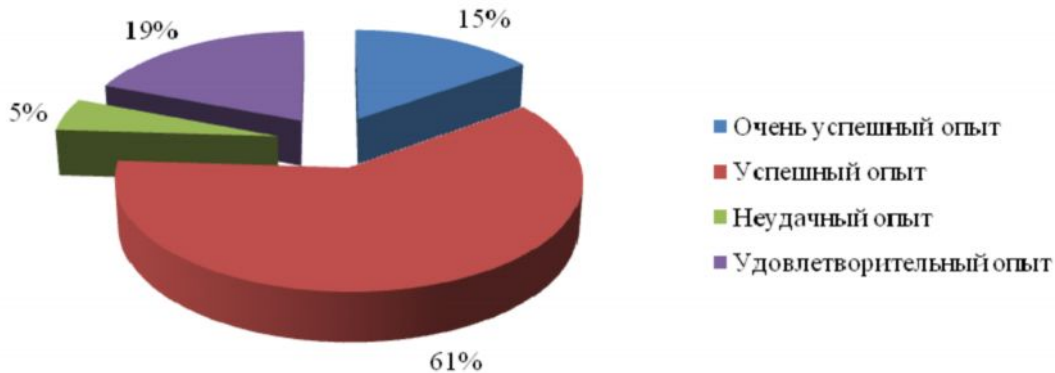

Оценка опыта осуществления инвестиций в Казахстане

Инвестиционный потенциал и инвестиционная привлекательность Казахстана отличается по регионам и отраслям.

Кроме Алматы, обладающей особо благоприятным инвестиционным климатом, остальные регионы Казахстана распределились по трем основным группам. Каждая из этих групп отличается своеобразием инвестиционного климата.

В первую группу с высоким потенциалом и высоким риском вошли два наиболее промышленно развитых региона - Карагандинская и Восточно-Казахстанская области. Несколько более благоприятные условия для инвесторов созданы в Карагандинской области. Улучшения инвестиционного климата в этих регионах возможно достичь прежде всего путем кардинального улучшения состояния окружающей среды. Так, по данным Министерства охраны окружающей среды и природных ресурсов Казахстана, среди промышленно развитых регионов республики на долю этих регионов приходится более половины всех выбросов загрязняющих веществ в атмосферу (Карагандинская область - 47,7%, Восточно-Казахстанская - 10,4%).

Напротив, ограниченный инвестиционный потенциал, правда в сочетании с наиболее низким риском, имеет наиболее многочисленная группа казахстанских регионов, объединяющая Астану, Актюбинскую, Жамбыльскую, Западно-Казахстанскую, Кызылординскую, Мангистаускую, Северо-Казахстанскую и Южно-Казахстанскую области. Эту группу возглавляет столица - Астана. Как и в России, столица имеет минимальный риск, обойдя по этому параметру даже Алматы. После переноса столицы экономика этого города развивалась бурными темпами, Астана была буквально обречена на инвестиционную активность. Тут проявились следствия ограниченного потенциала: развитие инфраструктуры не успевает за бурным ростом. Коммунальное хозяйство новых районов столицы не централизовано, возникают проблемы и с водным обеспечением.

Остальные регионы группы специализируются в основном на сельском хозяйстве и добывающей промышленности. Поэтому улучшение инвестиционного климата в этих регионах должно быть связано с повышением их потенциала на основе развития перерабатывающих отраслей.

Оптимальное для условий Казахстана положение занимает группа, включающая Павлодарскую, Костанайскую, Атыраускую и Алматинскую области. Для них характерно

сочетание достаточно высокого потенциала и умеренного риска. Лидером этой группы является Павлодарская область. Сбалансированная структура экономики, представленная как добывающими, так и обрабатывающими отраслями, в сочетании с политикой местных властей по созданию благоприятной среды для развития бизнеса делают этот регион весьма привлекательным для инвесторов. Достаточно сказать, что Агентство по регулированию естественных монополий, защите конкуренции и поддержке малого бизнеса включило Павлодарскую область наряду с Астаной и Алматы в группу с наиболее высокими показателями развития предпринимательства.

Поскольку Казахстан является унитарным государством, то законодательные основы для инвестора определяются на общегосударственном уровне и примерно одинаковы во всех регионах. Следовательно, межрегиональные различия в уровне инвестиционного риска не столь существенны. Поэтому при оценке инвестиционной привлекательности регионов Казахстана основное внимание уделяется инвестиционному потенциалу.

Наиболее привлекательной для инвесторов является мощная минерально-сырьевая база Казахстана, а также тяжелая промышленность и достаточно квалифицированные трудовые ресурсы. Поэтому в первую половину рейтинга вошли регионы, где присутствуют все эти факторы.

Алмата остается в числе лидеров по инвестиционному потенциалу. Город обладает наиболее мощным трудовым, потребительским и инфраструктурным потенциалом, является финансовой столицей Казахстана. Впрочем, следует иметь в виду, что прекрасные финансовые показатели Алматы во многом основаны на том, что здесь располагаются центральные офисы всех крупнейших компаний. Реальные же инвестиции вкладываются в регионы, где расположено производство. Эти в известном смысле "виртуальные", или "офисные", инвестиции сейчас перетекают в Астану.

Следующую группу составляют ресурсно обеспеченные и наиболее промышленно развитые крупные области - Карагандинская и Восточно-Казахстанская. Карагандинская область является угольно-металлургической базой, а Восточно-Казахстанская - базой цветной металлургии республики. Большой отрыв потенциала этих двух регионов отчасти обусловлен тем, что в состав Карагандинской области недавно вошла Дзержинская, а в состав Восточно-Казахстанской - Семипалатинская.

Далее со значительным, почти двухкратным, отрывом по доле в общереспубликанском потенциале следует основная группа регионов во главе с Павлодарской областью. Несмотря на небольшую численность населения, эта область занимает монопольное положение в целом ряде производств (более 35% общего объема по Казахстану): угледобыче, выработке электроэнергии, производстве глинозема, ферросплавов и выпуске тракторов. В области достаточно хорошо выстроена инфраструктура, развиты институты рыночной экономики, высокое качество трудовых ресурсов. По данным Института географии РАН, территория Павлодарской области обладает лучшими в Казахстане природно-климатическими условиями для жизни населения.

У близкой по инвестиционному потенциалу Костанайской области высокий ресурсно-сырьевой потенциал. Здесь добывается 100% казахстанских бокситов и 83% железной руды. В Атырауской области сосредоточена большая часть нефтедобычи и производства серы, а в наиболее населенной Южно-Казахстанской области находятся самые крупные мощности по нефтепереработке.

Первую половину рейтинга замыкает Астана. У столицы высокий инновационный и инфраструктурный потенциал. Доходы населения здесь достаточно высоки, поэтому относительно высок и потребительский потенциал.

У Акмолинской области неплохой инфраструктурный и инновационный потенциал, у Алма-Атинской - трудовой, а у Северо-Казахстанской - инфраструктурный, кроме того,

она занимает пятое место в республике по уровню монополизма. В Кызылординской области относительно высок уровень телефонизации. Несмотря на низкий суммарный инвестиционный потенциал, Мангистауская область отличается интенсивным развитием малого бизнеса. В Жамбылской области добывается весь казахстанский барит, а в Актюбинской - вся хромитовая руда и производится более четверти ферросплавов. В Западно-Казахстанской области добывается более половины газа республики.

Таким образом, к секторам промышленности в Казахстане, рассматриваемым как наиболее привлекательным относятся:

- строительные материалы;
- сельское хозяйство и переработка сельскохозяйственного сырья;
- металлообработка;
- химические материалы;
- вторичная обработка и экотехнологии;
- ИТ/телекоммуникации;
- фармацевтические товары, медицинское обслуживание;
- инфраструктура, гостиничный сектор и услуги для бизнеса.

Однако, не смотря на рост инвестиционной привлекательности отраслей и регионов Казахстана некоторые проблемные участки инвестиционной политики еще имеют место.

С целью роста инвестиционной привлекательности Казахстана в целом и отраслей и регионов в частности правительству необходимо воспользоваться имеющейся в настоящий момент возможностью для реализации стратегических реформ, а также создания основы для диверсификации экономики и развития несырьевых отраслей. Особое внимание необходимо при этом уделить следующим областям:

1. прозрачная нормативно-правовая база, которая предполагает использование принципов справедливости в отношении прав инвесторов, создание независимой судебной системы, изменение законодательства, в том числе регулирующего инвестиционную деятельность. Также требуют доработки законодательные акты, регулирующие налоговые обязательства, систему государственных закупок, регистрации юридических лиц и получения лицензий и других разрешений, степень вмешательства государства в экономику;

2. развитие кадрового потенциала, которое будет создавать условия для повышения квалификации работников до необходимого уровня подготовки, упрощение процедуры привлечения зарубежных специалистов. Вместе с тем данная область также затрагивает реформирование системы образования Казахстана;

3. развитие инфраструктуры, особенно транспортной и телекоммуникационной;

4. стабильная и устойчивая финансовая система, включая совершенствование корпоративного управления в банковской сфере и в деятельности компаний;

5. стимулирование инвесторов как отечественных, так и зарубежных;

6. поддержка предпринимательства. Необходима разработка поддержки предпринимательства с целью стимулирования инициативы предпринимателей.

Эти задачи были и остаются актуальными, они требуют скорейшего решения, поскольку государства, с которыми конкурирует Казахстан в области привлечения инвестиций и улучшения инвестиционного климата, также находятся в процессе реформирования и улучшения условий ведения бизнеса. Казахстан начал активно внедрять политику привлечения иностранных инвестиций, однако важно сохранить темп, чтобы не потерять конкурентные преимущества.

Литература:

- 1 Данные Всемирного Банка. <http://russian.doingbusiness.org/>.

ПЕДАГОГИКА И ОБРАЗОВАНИЯ

Баялиева Э.Ж.

Кыргызский национальный университет им. Ж. Баласагына

УДК. 681.142.5

ДИСТАНЦИОННАЯ ФОРМА ОБРАЗОВАНИЯ: ПРЕИМУЩЕСТВА И НЕДОСТАТКИ

Статья посвящена актуальной проблеме современного образования - дистанционному обучению. Основная задача статьи - обосновать и аргументировать дистанционную форму образования. В статье дан анализ форм обучения, приведены основные направления развития дистанционного образования, показаны отличия дистанционного образования от традиционного. Выделены проблемы, решаемые обучающимися и преподавателями в дистанционном образовании. Сделан вывод о том, что дистанционное образование может рассматриваться как самостоятельная форма обучения, потому что обладает существенными отличиями, которые не могут быть реализованы в традиционной форме.

Быстрое развитие телекоммуникаций и информационных систем в последние годы стало стимулом к внедрению новых информационных технологий в образование. Наряду с традиционными формами получения образования в последнее время все большее распространение получает такая инновационная форма, как заочное обучение с применением дистанционных образовательных технологий. Данная форма получила широкое распространение в иностранной практике проведения обучения, где было доказано ее преимущество перед традиционной.

Дистанционное обучение дает возможность получить образование без отрыва от работы, независимо от местонахождения, лицам с физическими проблемами, а также тем, чье расписание не позволяет им посещать традиционные занятия, а качество полученных знаний остается на самом высоком уровне.

Дистанционное образование — образование, которое полностью или частично осуществляется с помощью компьютеров и телекоммуникационных технологий и средств. Субъект дистанционного образования удалён от педагога, учебных средств, и образовательных ресурсов. Дистанционное образование осуществляется с преобладанием в учебном процессе дистанционных образовательных технологий, форм, методов и средств обучения, а также с использованием информации и образовательных массивов сети Интернет.

Дистанционное образование становится чрезвычайно популярной формой обучения в силу своего удобства и гибкости. К числу несомненных достоинств дистанционного образования относятся, конечно же, тот факт, что предоставляется возможность учиться тогда, когда это удобно, в любое время суток. Интенсивность и продолжительность занятий тоже можно регулировать самостоятельно, и это тоже немаловажно. Дистанционное образование позволяет студентам и учащимся получить доступ к широкому списку учебных материалов и литературы (электронные и бумажные учебно-методические материалы, видеокурсы, видеосеминары, учебные программы, задания для самостоятельной работы). Учебные материалы доступны 24 часа в день, 7 дней в неделю.

Спрос на дистанционное образование стремительно возрастает, поскольку многие специалисты нуждаются в повышении квалификации или переквалификации, но не имеют достаточно времени, чтобы пройти полноценное обучение по очной форме.

Дистанционное образование накладывает определенную ответственность на обучающегося и подходит студентам, которые готовы ответственно заниматься без лишних напоминаний со стороны преподавателя. В результате, формируются морально-волевые качества, необходимые для успешной жизни и работы в современном мире и ускоряется процесс познания новых технологий.

Безусловно, традиционные формы обучения в вузах вряд ли когда-либо полностью исчезнут. Однако несложно понять, почему всё большее число людей отдают своё предпочтение именно перспективной форме получения образования - дистанционному образованию. Невозможно дать точный ответ на вопрос: «Когда впервые возникло дистанционное обучение?» Очевидно, как только у человека появилась необходимость в приобретении знаний, а главное, появилась возможность их передачи в том или ином виде, тем или иным способом, тогда и возникла потребность в передаче информации независимо от места и времени ее возникновения, т. е. появилась потребность в дистанционном образовании.

Как сказано выше дистанционное образование опирается на различные средства информации, как для передачи содержания, так и для обеспечения взаимодействия. Ограничения всегда продиктованы четырьмя факторами:

- 1) степенью доступности и использования средств информации для учащихся;
- 2) уровнем компетентности преподавателей в области применения информационных средств для разработки и подачи учебного материала;
- 3) финансовыми возможностями институтов;
- 4) а также локальной и национальной коммуникационной инфраструктурой, поддерживающей эти средства информации.

Сегодня миллионы студентов во всем мире получают образование, проходя обучение по программам дистанционного образования посредством Интернета. Благодаря современным технологиям, эффективно используются различные методы обучения, начиная от переговоров в режиме "онлайн" и заканчивая новейшими услугами электронной почты и телеконференций, которые позволяют осуществлять подачу материала и контроль за выполнением заданий в режиме реального времени. Основными технологиями дистанционного обучения являются: кейсовая, Интернет и телекоммуникационная технология. Все эти технологии следует рассматривать как результат сложения более элементарных технологий дистанционного обучения. Классификационным признаком указанного деления технологий в основном служит способ доставки учебного материала от образовательного учреждения к обучаемому и результатов его работы обратно. Как правило, ни одна из этих технологий не используется в чистом виде, а реализуется совместно с элементами других дистанционных образовательных технологий:

- кейсовая технология - основана на предоставлении обучающимся информационных образовательных ресурсов в виде специализированных наборов учебно-методических комплексов, предназначенных для самостоятельного изучения с использованием различных видов носителей информации.

- интернет-технология (сетевая технология) - основана на использовании глобальных и локальных компьютерных сетей для обеспечения доступа обучающихся к информационным образовательным ресурсам и для формирования совокупности методических, организационных технических и программных средств реализации и управления учебным процессом независимо от местонахождения его субъектов.

- телекоммуникационная (информационно-спутниковая) технология - основана на использовании преимущественно космических спутниковых средств передачи данных и телевещания, а также глобальных и локальных сетей для обеспечения доступа обучающихся к информационным образовательным ресурсам, представленным в виде цифровых библиотек, видеолекций и других средств обучения.

Дистанционное образование находится в состоянии постоянного развития, опираясь на теорию и испытывая необходимость в исследованиях, которые могут помочь найти ответы на многие актуальные вопросы. Если посмотреть на историю развития дистанционного образования, то можно заметить, что нежелание что-либо менять зачастую препятствовало реализации новых идей, а на новые технологии возлагались порой слишком большие надежды, значительная часть которых не оправдывалась на практике. Также на протяжении истории можно проследить удачные попытки сочетания новейших и традиционных методов обучения, попытки адаптации к постоянно изменяющимся теориям и технологиям.

Как любое другое обучение, дистанционное обучение имеет как положительные, так и отрицательные стороны. Прежде всего, следует отметить то, что дистанционное обучение позволяет учиться в своем собственном темпе, исходя из своих потребностей в образовании и личностных особенностей. Во-вторых, дистанционное обучение позволяет не ограничивать себя в выборе образовательного учреждения, не зависимо от того, в каком регионе проживает студент, это очень удобно и безусловно, востребовано. Дистанционное обучение расширяет и обновляет роль преподавателя, который должен координировать познавательный процесс, постоянно усовершенствовать преподаваемые им курсы, повышать творческую активность и квалификацию в соответствии с нововведениями и инновациями. Позитивное влияние оказывает дистанционное образование и на студента, повышая его творческий и интеллектуальный потенциал за счет самоорганизации, стремления к знаниям, умения взаимодействовать с компьютерной техникой и самостоятельно принимать ответственные решения. Качество дистанционного образования не уступает в идеале качеству очной формы получения образования, а улучшается за счет привлечения выдающегося кадрового профессорско-преподавательского состава и использования в учебном процессе наилучших учебно-методических изданий и контролирующих тестов по дисциплинам. Нельзя не отметить еще одно достоинство – это обучение в максимально комфортной и привычной обстановке, что способствует продуктивному обучению.

Принято считать одной из отрицательных сторон дистанционного обучения отсутствие личного общения с преподавателем, а также общение с другими студентами. С другой стороны, в настоящее время это решается довольно просто – электронная почта, телефон, скайп (scupe), программы видео-конференций. Иногда не обязательно находиться рядом, чтобы иметь возможность общаться лично. Следующим фактором, как правило, указывают, необходимость у обучающегося сильной мотивации, чтобы обучаться продуктивно без надзора преподавателя. И с этим невозможно поспорить. Но, в то же время, дистанционное обучение – это зачастую обдуманый и взвешенный шаг, на который идет взрослый человек, который платит за это собственные деньги. И это уже 80% необходимой мотивации. Ну и разумеется, технический аспект – учащиеся не всегда могут иметь необходимое техническое оборудование: компьютер или доступ в Интернет.

Тем не менее, дистанционное обучение имеет большие перспективы в развитии, потому что оправдывает себя и является действительно удобным. Данная форма обучения инновационна, и тем самым дистанционное обучение приобретает своих последователей. Система дистанционного обучения построена с учетом всех тонкостей и нюансов, чтобы обеспечить максимальную эффективность и пользу обучения и в то же время, обеспечить удобство ее использования.

В Кыргызстане с 2012-года Министерство образования и науки решило отказаться от заочной формы обучения и началось внедрение системы дистанционного образования в вузах страны. Насколько Кыргызстан готов к новшеству и что это даст? Как известно в Кыргызстане 230 тысяч студентов. Из них треть - заочники. Большинство, будь-то студенты или преподаватели в один голос твердят, что заочная форма обучения не только не эффективна, но и пронизана коррупцией. Заочное обучение, главным образом, базируется на самостоятельной работе студента. Если студент-заочник постигает азы знаний с помощью учебников, а задать вопросы преподавателям может только два раза в год, в период сессий, то студент, обучающийся дистанционно через Интернет, может иметь постоянный контакт с преподавателями. Как известно, на заочном обучении темп усвоения знаний фиксированный и единый для всей группы, а при дистанционном обучении через Интернет у каждого студента есть возможность посвятить более сложным и важным для него темам больше сил и времени для углубленной проработки. Отличается дистанционное обучение от заочного и организацией учебного процесса. Организация учебного процесса устроена так, что студент постоянно поддерживает связь с вузом и с преподавателями. Внедрение дистанционного образования будет, в какой то мере способствовать предотвращению коррупции, дает возможность студентам при выборе преподавателя по кредитной технологии сдавать экзамены по электронной зачетке, в системе электронного деканата. Это будет более соответствовать критериям болонской системы.

Литература:

1. Андреев А.А. Введение в дистанционное обучение: Учебно-методическое пособие. — М.: ВУ, 1997
2. Дистанционное обучение: Учеб. пособие / Под ред. Е.С.Полат. — М.:ВЛАДОС, 1998. — 192 с.
3. Зинченко В.П. Дистанционное образование: к постановке проблемы / В.П.Зинченко // Педагогика. — 2000. — №2. — С.23-34.
4. Малитиков Е.М. Актуальные проблемы развития дистанционного образования в Российской Федерации и странах СНГ / Е.М.Малитиков, М.П.Карпенко, В.П.Колмогоров // Право и образование. — 2000. — №1(2). — С.42-54.
5. <http://www.ins-iit.ru>

Ибрайым кызы А.

Кыргыз билим берүү академиясы

УДК: 371.3:681.142

ЖАЛПЫ БИЛИМ БЕРҮҮЧҮ МЕКТЕПТЕ ИНФОРМАТИКАНЫ ОКУТУУНУН МАЗМУНУН ОПТИМАЛДАШТЫРУУДАГЫ БААЛОО ПРОБЛЕМАЛАРЫ

Түйүндүү түшүнүктөр: оптималдаштыруу, окуу программасы, Информатика жана информациялык-коммуникациялык технология (ИКТ) предмети, баалоо, баалоонун критерийлери.

Азыркы учурда экономика жана маданият тармагындагы жарышта өсүп келе жаткан муундун интеллектуалдык шыктарын өнүктүрө турган, билим берүүнүн өнүккөн системасын түзгөн өлкөлөр гана утушта болоору анык.

Кыргызстан да дүйнөлүк билим берүү коомунда өзүнүн татыктуу ордун ээлеши керек.

Учурда адамдын келечеги – бул маалыматтар коомунун дүйнөсү. Ал өз кезегинде жаңы маалыматтардын жана аларды башкаруучу жаңы маалыматтык технологиялардын колдонулушун шарттап турат.

Маалыматтардын жана технологиялардын актуалдуулугу жогорулап, колдонууга ыңгайлуулугу өнүгүп аз убакыттын аралыгында өтө тездик менен алмашып жатат.

Маалыматтар жана маалыматтык процесстер менен иштөөнүн мыйзам ченемдүүлүктөрүн окутуп-үйрөткөн жалпы билим берүүчү мектептеги Информатика жана Информациялык-коммуникациялык технология предметин окутууда учур талабына ылайык окуу процессин оптималдаштыруу маселеси күн тартибинде турат.

Оптималдаштыруу термини 60-жылдардын аягында 70-жылдардын башында пайда болуп, бул маселе азыркыга чейин актуалдуу. Ага чейин «оптималдаштыруу» термини энциклопедиялык да, педагогикалык да жана колдонмо да сөздүктөрдө кездешкен эмес. Бул термин биринчи жолу «Советтик энциклопедиянын» экинчи басылышына киргизилип, анын аныктамасы («алда канча жакшыртылган, алда канча шартка туура келген» деп) берилген [10]. Ал эми үчүнчү басылышында «оптималдуу система», «оптималдуу пландоо», «оптималдуу башкаруу», «оптималдуу баа» ж.у.с. түшүнүктөр орун алып, оптималдаштыруу терминине байланышкан түшүнүктөр пайда болгон. «Оптималдаштыруу» түшүнүгү – шартка карата мүмкүн болушунча жакшыртылган, (оптималдаштырылган) процесстин жүрүшү» [10] катары каралган.

Педагогикалык процессти оптималдаштыруу идеясы Ю.К.Бабанский тарабынан кеңири каралып, анын бардык окутуу-тарбиялоо процессине тиешелүүлүгү белгилүү болгон. Ю.К.Бабанскийдин оюу боюнча «оптималдаштыруу бул дегеле жакшыртылган эмес б.а. окуу процессинин идеалдуулугу эмес. Оптималдаштыруу – бул бүгүнкү шартка ылайыкталып окуучу менен мугалимдин, студент менен окутуучунун реалдуу мүмкүнчүлүктөрүнө жараша жакшыртылып ылайыкталышы» [2] болгон.

Оптималдаштыруу проблемасына С.И. Архангельский, В.А.Байдак, В.П.Беспалко, И.Б.Бекбоев, М.В.Волович, В.М.Монахов, А.А.Чанцов, С.В.Васёкин ж.б. кайрылышкан.

И.П.Раченко окуу процессин оптималдаштырууну окутуу-тарбиялоо процессиндеги милдеттерди ишке ашыруучу белгилүү бир методика катары караса [8], И.И.Дьяченко окуу процессин башкаруунун продуктивдүү вариантын тандап алуу менен оптималдаштыруу керек деген, ал эми И.Т.Огородников окутуунун методдорун ылгап алуу менен окутууну оптималдаштырууга болот деп эсептейт [4]. 80-90-жж. М.М.Поташник оптималдаштыруу идеясын жаңыча көз караш менен караган. Ал «оптималдаштыруу» түшүнүгүн бири-бири менен байланышкан үч маанисин: а) бир нече варианттардын мүмкүн болушунча эң жакшысын; б) берилген критерийлердин ичинен эң жакшысын; в) конкреттүү шартка карата эң жакшысын карайт [7].

Жогорудагы окуу процессин оптималдаштыруу боюнча ой пикирлерди жыйынтыктап келсек, окутууну оптималдаштыруунун төмөндөгүдөй ыкмаларды бөлүп алуу керек (Ю.К.Бабанский): - милдеттерди так пландоо; - окуу процессинин бардык компоненттерин конкреттештирүү; - эң негизгисин бөлүп алуу; - окуучуларга дифференцирленген мамиле жасоо; - кырдаалга жараша окутуунун алда канча туура келген вариантын тандап алуу жана анализдөө; - окутуунун методдорун, каражаттарын жана формаларын ыкчам оңдоп түзөө; - убакытты, шартты жана каражаттарды сарамжалдуу пайдалануу».

Демек, психологиялык, педагогикалык жана методикалык адабияттарды анализдөө менен окутуунун активдүү формаларына, методдоруна, заманбап каражаттарына өтүү аркылуу окутууну уюштуруу оптималдаштыруунун негизги каражаты болуп эсептелээри белгилүү болду.

Ал эми окуу процессин мектептин мүмкүнчүлүгүн, шартын ага бөлүнгөн убактысын эске алуу менен кантип оптималдуу уюштуруу керектиги боюнча ар түрдүү ой пикирлер

бар. Окутууну оптималдаштырууга байланышкан маселелер окумуштуулардын (И.Б.Бекбоевдин, А.Д.Ибраевдин ж.б. жана россиялык окумуштуулардын Ю.К.Бабанскийдин, Д.Ш.Матростун, И.Т. Огородовдун, М.М.Поташниктин, М.Н.Скаткиндин, Б.Е. Стариченконун ж.б.) эмгектеринде каралат. Анда «окуу процессин оптималдаштыруу» түшүнүктөрү аныкталып, ал окутуунун оптималдуу принциптерин түзүүгө, сабактын оптималдуу структурасын тандоого, окутуунун мазмунун жана убактысын оптималдаштырууга, окутуунун формаларын, методдорун жана каражаттарын оптималдуу айкалыштырууга ж.б. алып келээри белгиленген.

Демек, билим берүүнүн мазмунун оптималдаштырууда мамлекеттик билим берүү стандартындагы коюлган талаптардын аткарылышына карата ориентир алуу максаты көздөлөт. Себеби, билим берүүнүн жыйынтыгы мамлекеттин, коомчулуктун жана инсандын талабын чагылдырып турат. Мамлекеттик стандарт билим берүүнүн жыйынтыгы аркылуу гана тиешелүү деңгээлдеги чечим чыгарууну көздөбөстөн, билим берүү процессинде дагы, б.а. жыйынтыкка жетүүнүн жолунда дагы үзгүлтүксүз көзөмөл кылып турууну шарттайт.

Стандарттын билим берүүнүн жыйынтыгына коюлуучу талаптарга ориентир алышын билим берүү процессинин катышуучуларынын (окуучулар, мугалимдер, мектеп администрациясы), үй-бүлөнүн, коомчулуктун талаптарына жооп берүүсү деп эсептөөгө болот. Стандарттын аткарылышын көзөмөлдөө маселесин кароодо баалоо, текшерүү түшүнүктөрүнө токтолбой коюуга болбойт. Бул түшүнүктөр өзүнүн ички мааниси боюнча бири-бирине тыгыз байланышта.

Текшерүү – окуучунун окуудагы жетишкендиктерин педагогикалык каражаттардын, методдордун жардамы аркылуу баалоого чейинки байкоо, анализдөө, аныктоо процесси. Текшерүүнүн: алдын-ала, күнүмдүк, жыйынтыктоочу түрлөрү аркылуу диагноздоону уюштурууга болот. Белгилей кетүүчү нерсе, текшерүүнүн түрлөрү аркылуу баалоо (суммативдик баалоо) процесси жүргүзүлөт.

Баалоо – билим берүүнүн сапатын жакшыртуу максатында окуучулардын окуу ишмердигине, мугалимдин, класстын, мектептин ишине байкоо жүргүзүү, ошондой эле маалыматты баяндоо, топтоо, каттоо жана чечмелөө процесси. Кийинки учурларда окуучулардын билим алуудагы жеке жетишкендиктерин жана өнүгүү процессин аныктоо үчүн баалоонун үч түрү: диагностикалык, формативдик, суммативдик түрлөрү колдонула баштады.

Окумуштуулар стандарттын аткарылышынын деңгээлин баалоо маселесин негиздүү деп эсептешет. Билим берүүнүн жыйынтыгын баалоо кайтарым байланыш функциясын жана билим берүү системасынын элементтерин ирээтке салуу ролун аткарат. Булар өз учурунда билим берүү системасынын бир бүтүндүүлүгүн камсыз кылууга багытталган. Азыркы педагогика илиминде баалоо системасына өзгөчө миссия ыйгарылган. Ага ылайык, баалоо түшүнүгү контролдоо түшүнүгүнөн алда канча кенен маңызга ээ. Бир мисалга токтолсок, билим берүүнүн сапатын баалоо концепциясы контролдоо түшүнүгүнө караганда көптөгөн процедураларды, ыкмаларды өзүнө камтыйт (маселен, билим берүүнүн сапатын контролдоо деп айтылбайт). Демек, баалоо билим берүүнүн сапатын камсыз кылуу моделинин керектүү компоненти. Окумуштуулар билим берүүнүн мамлекеттик стандартынын аткарылышын баалоонун эки түрүн – тышкы жана ички баалоону сунушташат.

Тышкы баалоо – окуучунун окуу жетишкендиктерин, билим берүү программаларын жана мектептин ишмердүүлүгүн билим берүү органдары тарабынан баалоо. Баалоонун мындай түрүнүн мисалы катары мектептин билим берүү абалына мониторинг жүргүзүү, жыйынтыктоочу мамлекеттик аттестация, билим берүү мекемелерин аттестациялоону уюштуруунун формаларын эсептөөгө болот. Мектептик билим берүү стандартында бул тууралуу төмөнкүдөй жобо так тастыктап турат: «9.2. Негизги жалпы жана орто жалпы

билим берүүнүн программалары боюнча окутуу бүтүрүүчүлөрдүн жыйынтыктоочу аттестациясы менен аяктайт. Бүтүрүүчүлөрдүн жыйынтыктоочу мамлекеттик аттестациясын уюштуруунун мазмуну, мөөнөтү, ирээти, шарты жана ага коюлуучу талаптар билим берүү Министрлиги тарабынан бекитилет». Тышкы баалоо көбүн эсе текшерилүүчү окуу материалы окуучу тарабынан өздөштүрүлүп бүткөндөн кийин, окутуунун жыйынтыгын текшерүүдө колдонулат.

Ички баалоо: 1) окуу процессинде мугалим тарабынан окуучунун билим деңгээлин аныктоо үчүн; 2) мектеп администрациясы, же окуу методикалык бөлүмү тарабынан ички мониторинг жүргүзүү максатында колдонулат.

Баалоонун аталган эки түрүнүн бирдиктүүлүгү камсыз болушу зарыл. Эки түрү тең стандарттын аткарылышынын объективдүүлүгүн камсыз кылууга, бирдей инструментарийлерди түзүүгө, бирдей критерийлерди, көрсөткүчтөрдү жана белгилерди пайдаланууга, алардын негизинде мектептердин окуу абалын, окуучулардын окуу жетишкендиктерин комплекстүү түрдө аныктоого жана бир бүтүндүү чечим чыгарууга мүмкүндүк түзөт. Баалоонун эки түрүн тең эриш аркак пайдалануу – мамлекет, коом жана инсан үчүн маанилүү болгон жыйынтыкка жетүүгө, кемчиликтери аныкталган болсо аларды жоюуга карата өз убагында чечим кабыл алууга, эң башкысы, билим берүүнүн сапатын арттырууга шарт түзөт.

Максатка ылайык, билим берүүнүн жыйынтыгына жетүүдө ички баалоо негизги ролду ойнойт, бирок буга негизги басым жасоо менен чектелүү жетишсиз.

2012-2013-окуу жылы үчүн маданияттык-компетенттик мамиленин негизинде Информатика предмети мындан ары «Информатика жана Информациялык-коммуникациялык технологиялар» (Информатика жана ИКТ) боюнча жалпы орто билим берүүчү мектептердин жаңы программасы түзүлдү.

Информатика жана ИКТ предмети боюнча 7-9 класстар үчүн түзүлгөн бул программанын структурасындагы баалоо бөлүмү каралган жана буга кененирээк токтолууга туура келет. Себеби, окуучулардын билимин текшерүүнү туура уюштуруу өз убагында окутуунун сапаттуулугун жогорулатууга өбөлгө түзөт. Окуучулардын билимин текшерүү баа коюу менен тыгыз байланышкан. Баалоонун объективдүүлүгүнөн окуучудагы болгон оң мотивация, жалпы көңүл коюусу, мындан аркы окууга болгон каалоосунун өсүшү байкалат. Демек, алган билимдеринин сапаттуу болушун шарттайт.

Информатика жана ИКТ предмети боюнча баалоо системасы төмөндөгү жумуштардын түрлөрү менен берилет: Баштапкы жумуш (сентябрдын башында жүргүзүлөт) окуучунун андан ары билим алуусун улантуудагы реалдуу билим деңгээли менен актуалдуу билим деңгээлинин ортосундагы айырмачылыктарын анализдеп баалоого мүмкүндүк берет. Тестирлөө жумушу окуу тапшырмаларын аткаруу керек болгон көндүмдөрдү текшерүүнү камтыйт. Текшерүү жумуштары темалар өтүлгөндөн кийин жүргүзүлөт. Мында предметтеги тапшырмаларды чечүүнүн таяныч билимдеринин деңгээлдери текшерилет. Бөлүмдөр аралык жана жалпы жыйынтыктарды чыгаруудагы текшерүү жумушуна жарым жылдык же бир жылдык окуу мезгилиндеги негизги темалар киргизилет (декабрь айынын жана апрель айынын аягында өткөрүлөт). Текшерүүдө колдонулуучу тапшырмалар окуучулардын билимдерин гана текшербестен окутуунун өнүктүрүүчүлүк эффектисинин деңгээли кандай экенин текшерет. Текшерүүнүн жыйынтыктары класстык журналдарга жана окуучунун күндөлүгүнө толтурулат. Ошондой эле проценттик катышта ББК мониторинги (билимдер, билгичтиктер, көндүмдөр мониторинги) таблицанда берилет.

Ал эми билимдерди баалоо окуучулардын андан ары жакшы окуп кетүүсүнө өбөлгө түзүүгө жана окуу процессинде жүргүзүлүүгө тийиш. Баалоо төмөндөгүдөй максаттарды көздөйт:

- окутууну пландоо;

- окуучулардын окуу ишиндеги жетишкендиктерин/прогресстерин баалоо (баалоонун критерийлери эске алынат);
- оозеки жооп берүүдөгү баалоонун критерийлери;
- практикалык тапшырманы баалоонун критерийлери;
- тесттерди баалоонун критерийлери;
- отчет (окуучуларга, ата энелерге, башка мугалимдерге же жетекчиликке).

Окуу программасында окуучулардын билим алуудагы жетишкендиктерин баалоо системасынын болжолдуу төмөндөгүдөй модели берилип, жалпы билим берүүчү орто мектептеринин мугалимдери тарабынан учурда колдонулууда.

Окуучулардын окуу жетишкендиктерин баалоо системасынын болжолдуу модели

№	Жумуштун түрлөрү	Формалар	Жыйынтыктоочу баалоонун берилиши		
			7 класс	8 класс	9класс
1	Окуу процессинин жүрүшүндөгү баалоо				
1.1.	Мугалим тарабынан аныкталат	Оозеки жооп берүү, өз алдынча жумуш, үй тапшырмасы, презентация, жазуу жумушу, практикалык жумуш, компьютердик тренажер, компьютердик тигирлөө, оюндар.	20%	20%	20%
2.	Бөлүмдөр арасындагы баалоо				
2.1.	Жазуу жумуштары/ алгачкы булактар менен иштөө	Реферат, эссе, дил баян.	10%	10%	10%
2.2.	Оозеки жооп/ презентация	Кабар, доклад, презентация, суроолор-жооптор, жумушка ылайыкталган оюндар, викторина.	15%	15%	15%
2.3.	Проект, изилдөө жумуштары, жумуштун атайын түрлөрү	Изилдөө жумушунун отчету, эксперименталдык/лабораториялык жумуштарынын жыйынтыктарын сүрөттөп көрсөтүү, тематикалык проекттер, курстук иштер.	30%	30%	30%
2.4.	Портфолио (жетишүүнүн папкасы), галерея	Демонстрация кылуучу, жыйноочу, чыгармачылык портфолио.	15%	15%	15%
3.	Жыйынтыктоочу баалоо				
3.1.	Чейректик, жарым жылдык текшерүү жумуштары	Варианттар боюнча компьютердик тест (бланкалык), зачет (оозеки/жазуу түрүндө), жыйынтыктоочу текшерүү жумуштары.	10%	10%	10%

Демек, жалпы билим берүүчү мектепте информатиканы окутуунун мазмунун оптималдаштыруу менен баалоо проблемаларын учурдагы актуалдуу проблема болуп, информатиканы окутуунун сапатын камсыз кылуунун негизги каражаты катары окутуунун активдүү формаларын, методдорун жана каражаттарын колдонуу эсептелээри маалым болду. Бул өз кезегинде информатиканы окутуунун мазмунун оптималдаштыруу жана баалоо проблемалары экендигинен жана аны окуу процессинде ишке ашыруу керектигинен кабар берет.

Адабияттар:

1. Бабанский Ю.К. Оптимизация учебно-воспитательного процесса (Метод. основы). – М.: Просвещение, 1982. – 192 с.
2. Бабанский Ю.К. Оптимизация учебно-воспитательного процесса. М.: Педагогика, 1982. - 313 с.
3. Бекбоев И.Б. Инсанга багыттап окутуу технологиясынын теориялык жана практикалык маселелери. «Бийиктик», тол. III бас., – Бишкек, 2011. - 384 б.
4. Дьяченко В.К. Организационная структура учебного процесса и ее развитие. -М.: Педагогика, 1989. - 160 с.
5. Калдыбаев, С.К. Орто мектепте билим берүүнүн мамлекеттик стандартынын маңызы жана мазмуну [Текст] / С.К.Калдыбаев, А.Ибирайым кызы // КББА кабарлары. – №4. – Бишкек, 2010. – 47-51 бб.
6. Оптимизация учебно-воспитательного процесса: Метод. рекомендации /Моск. гор. ин-т усоверш. учителей; [Сост. Ю.К.Бабанский, М.М.Поташник] – М., 1980.
7. Подласый, И.П. Педагогика: 100 вопросов – 100 ответов: Учеб. пособие для вузов. – М.: ВЛАДОС-пресс, 2004. -365 с.
8. Раченко И.П. О соотношении понятий «оптимизация», «организация» и «НОПТ» //Технология развития педагогического творчества. - Пятигорск: Изд-во ПГЛУ, 1996. - С.75-76.
9. Черкасов В.А., Черкасова Э.С. Оптимизация педагогических приёмов в учебной деятельности на основе преемственности в обучении. -Челябинск:Изд-во ЧГПИ, 1979. 157 с.
10. Черникова Н.А. Формы организации обучения как средство оптимизации учебного процесса по математике в военно-инженерном вузе: Дис. ...канд. пед. наук: 13.00.02. -Омск, 2005. -187 с.

Карабалаева Г.Т

Кыргызский национальный университет им. Ж.Баласагына

УДК 37.018.1

ОТЕЦ И МАТЬ КАК ВОСПИТАТЕЛИ

Самой природой отцу и матери отведены роли естественных воспитателей своих детей. Согласно законодательству, отец и мать наделены равными правами и обязанностями в отношении детей. Но культурные традиции несколько по-иному распределяют роли отца и матери в воспитании детей. Мать ухаживает за ребенком, кормит и воспитывает его, отец осуществляет «общее руководство», обеспечивает семью материально, охраняет от врагов. Для многих такое распределение ролей представляется идеалом семейных отношений, в основе которых лежат природные качества мужчины и

женщины - чуткость, нежность, мягкость матери, ее особая привязанность к ребенку, физическая сила и энергия отца. Возникает вопрос: насколько такое распределение функций в действительности соответствует природе мужского и женского начала в семье? Действительно ли женщина отличается особой чувствительностью к эмоциональному состоянию ребенка, к его переживаниям?

Ответ на этот вопрос был получен в ходе экспериментального исследования, предпринятого психологами [6; 7]. В качестве испытуемых выступали мужчины и женщины, которым предлагалось наблюдение за ребенком, попавшим в затруднительное положение (плачет от ушиба, растерялся от неожиданности). Использовались реальные ситуации, а также видеозаписи, кинофрагменты, рисунки. Для определения переживаний испытуемых применялись разные методы. Предлагалось описать свои переживания и оценить их в баллах (например, поставить себе 5 за сильные чувства, 2 - за безразличное отношение). Далее проводились измерения тех произвольных реакций, которые сопутствуют эмоциям (частота пульса, задержка дыхания, дрожание рук, потоотделение). И, наконец, фиксировались действия, слова испытуемых, в которых выражалось их сопереживание: как смотрели на ребенка, что говорили, пытались ли помочь. Проанализировав полученные данные, ученые пришли к выводу, что женщины на словах более чувствительны, чем мужчины: выставленные ими себе баллы оказались значительно выше, чем у представителей сильного пола. А вот измерения физиологических процессов, сопровождающих эмоции, выявили, что переживания и мужчин, и женщин совершенно одинаковы. Аналогичная картина получена при изучении поведения испытуемых: сила сопереживания детским проблемам и желания прийти на помощь не зависит от пола. Однако когда опыты проводились в присутствии посторонних людей, мужчины вели себя более сдержанно, чем при индивидуальном испытании, у женщины, напротив, возрастала активность.

Итак, можно говорить о том, что способность сопереживать ребенку, желание защитить его свойственны и мужчине, и женщине. Но традиционно считается, что бросаться на помощь ребенку при первом его сигнале, утешать и уговаривать и т.д. - признаки хорошей матери, поэтому женщины «выплескивают» свои эмоции. А мужчине, согласно сложившимся веками представлениям, неудобно «кипеть» чувствами по поводу детского плача, испуга, растерянности. Долгое время считалось, что материнские чувства необычайно сильны от рождения, инстинктивны и лишь пробуждаются при появлении ребенка. Это утверждение о врожденности материнских чувств было поставлено под сомнение результатами многолетних экспериментов над человекообразными обезьянами, проведенных под руководством американского зоопсихолога Г.Ф.Харлоу [9]. Суть эксперимента в следующем. Новорожденных детенышей отделили от матерей. Малыши стали плохо развиваться. Им внесли «искусственных матерей» - проволочные каркасы, обтянутые шкурой, и поведение детенышей изменилось к лучшему. Они лазали по «мамам», играли рядом с ними, резвились, прижимались к ним в случае опасности. На первый взгляд для них не было разницы между родной и «искусственной» мамой. Но, когда они выросли и дали потомство, стало ясно, что замена не была полноценной: у обезьян, выросших в отрыве от взрослых особей, начисто отсутствовало материнское поведение! Они были так же равнодушны к своим детям, как их «искусственные мамы». Они отталкивали малышей, били их так, когда те плакали, что некоторые погибли, а других спасли сотрудники лаборатории. На основе экспериментальных данных был сделан вывод о том, что у высших млекопитающих (а человек относится к ним) материнское поведение приобретает в результате собственного опыта раннего детства.

И, тем не менее, у матери к ребенку несравненно более «естественная» дорога, чем у отца. Уже в период беременности, вынашивая зарождающуюся жизнь в своем теле, она постепенно и очень интимно знакомится со своим дитем. Отметим, что характер

отношения матери к ребенку в период беременности небезразличен для его развития. Наука располагает данными об аномальном внутриутробном развитии ребенка в процессе нежелательной беременности. Более того, специалисты ряда стран считают даже, что возникновение и уж во всяком случае, усугубление некоторых психических расстройств у ребенка в большей или меньшей степени обусловлены отрицательным или холодным отношением матери. Поэтому ребенок требует ответственного к себе отношения еще задолго до рождения.

Биологическая связь между матерью и ребенком не сразу превращается в ту психологическую, которая накрепко спаяет их на всю оставшуюся жизнь. Отношения, которые складываются между ребенком и матерью после рождения, оказываются основой, на которой развивается дальше весь мир эмоциональных отношений человека. Объективности ради, следует отметить, что отец не может так интимно сжиться с ребенком, как мать, вынашивающая его под сердцем. Отец не переживает роды и непосредственный контакт с ребенком сразу после них (если он не присутствует при его рождении), он не испытывает интимности кормления и т.д. Напротив, с рождением малыша в жизни отца многое меняется не в лучшую для него сторону: прибавляются заботы и хлопоты, появляется необходимость дополнительных заработков, а любовь и внимание жены «узурпирует» ребенок и пр. В современной медицине используется термин «синдром кувалды», им обозначают заболевания, которые обостряются или появляются у мужчин в период беременности жены и вскоре после рождения ребенка. Изменений, происходящих в настроении, характере и личности мужчины в связи с рождением ребенка, значительно больше, чем подобных изменений в характере матери. Это противоречит общепринятому мнению, согласно которому появление ребенка для мужчины - менее важное событие.

В свое время английский поэт У. Вордсворт высказал мысль о том, что ребенок - отец мужчины. На первый взгляд это кажется парадоксальным, но на самом деле именно дети меняют социальные функции мужчины и делают его отцом. Впрочем, это можно сказать и о женщине, более того, собственно семья начинается с детей. Самоотверженная забота о ребенке, от которой напрямую зависит само его существование, сплачивает супругов, наполняет их жизнь новыми общими интересами, стимулирует развитие тех качеств, которые характеризуют отцовство и материнство. И к отцу, и к матери предъявляется одно и то же требование, они должны охранять ребенка от превратностей жизни, обеспечивать ему чувство безопасности. Это требование выполняется ими по-разному в зависимости от возраста ребенка и бывает выражено в разных формах.

На разных возрастных этапах дети могут испытывать чувство привязанности к родителям не в одинаковой степени: мальчик больше тяготеет к матери, девочка - к отцу. Но в раннем возрасте дети наиболее интенсивно привязаны к матери. Она нужна как опора, как источник безопасности и удовлетворения насущных потребностей.

Социологические исследования [8] показали, что функция отца в последние десятилетия изменилась значительно, причем в лучшую сторону, чем функция матери. Раньше роль отца заключалась в том, чтобы добыть пропитание и защитить семью от внешней опасности. Сегодня пропитание добывают оба супруга, а внешняя опасность померкла перед лицом внутренней. «Внутренними врагами» семьи становятся непонимание друг друга, душевная черствость, отчужденность, недостаток тепла и эмоциональной поддержки. Современные отцы глубже переживают интимность семейной жизни, чем их деды. Мужчинам присущи многие черты, благоприятные для нормализации семейной атмосферы. Большинство из них великодушны, умеют «не заметить» мелкие неурядицы, достаточно устойчивы в эмоциональном отношении, значит, могут «уйти» от ссоры, чувствуют юмор, следовательно, шуткой способны рассеять «тучи» на семейном небосводе, изобретательны, поэтому от них идет инициатива в усовершенствовании быта,

проведении досуга, к тому же они обладают «умными руками» и т.д. Естественно, что эти замечательные качества мужчины могут и не проявиться, если их не «видят», не одобряют, не поощряют, не стимулируют члены семьи, прежде всего жена. И тогда мужчина как отец не реализует себя в полной мере.

Современные отцы проводят с детьми больше времени, чем это было ранее, и это благотворно влияет на их развитие. Так, наблюдения показывают, что дети, отцы которых на первом году их жизни хоть немного участвуют в повседневном уходе за ними, меньше боятся незнакомых людей, с большей готовностью вступают в контакт с другими людьми. Однако наибольшую привязанность к ребенку отцы начинают чувствовать, когда дети уже подросли. Здесь велика роль традиций, культуры, индивидуально-личностных особенностей.

Для развития интеллекта ребенка предпочтительно, чтобы в его окружении были оба типа мышления - и мужской, и женский. По мнению ученых, структуры мышления мужчины и женщины несколько различны. Ум мужчины в большей степени направлен на мир вещей, тогда как женщина тоньше разбирается в людях. У мужчин лучше развиты способности к математике, к пространственной ориентации, они более склонны к логическим рассуждениям. У женщин - явные превосходства в речевом развитии, в интуиции, в быстроте «схватывания» ситуации в целом. У детей, которых воспитывают одни матери, развитие интеллекта иногда идет по «женскому типу»: обнаруживаются лучше сформированные языковые способности, но чаще фиксируются нелады с математикой.

Традиционная точка зрения приписывает отцу в первую очередь дисциплинирующее влияние. Многие считают, что в основе развития нравственности ребенка лежит страх отцовского наказания. Научные исследования выявили обратную связь между строгостью отца и нравственностью сына: у чрезмерно суровых отцов сыновья порой лишены способности к сочувствию, состраданию, бывают агрессивны, а иногда и асоциальны. Все что связано с унижением ребенка, ущемлением его достоинства, не дает хороших результатов. Запреты отца действуют только на фоне отцовской любви.

Существенной стороной становления личности является осознание себя представителем определенного пола и овладение соответствующим полоролевым поведением (В.Е.Каган, Д.В. Колесов, И.С.Кон, В.С.Мухина, Т.А.Репина). Ученые называют это формированием психологического пола и отмечают особую роль семьи в данном процессе: ребенок видит пример поведения родителей, их взаимоотношений, трудового сотрудничества друг с другом, строит свое поведение, подражая им, сообразуясь со своим полом. Таким образом, для гармонического развития личности необходимо, чтобы ребенок приобрел опыт взаимоотношений с обоими родителями через адекватные модели материнского (женского) и отцовского (мужского) поведения.

Однако в развитии специфических половых, психологических качеств мужчин и женщин огромная роль принадлежит мужчине -воспитателю, отцу, педагогу. Замечено, что уже в первые месяцы жизни ребенка отец (в отличие от матери) играет по-разному с мальчиком и девочкой, тем самым начиная формировать их половую идентификацию.

Отец, как правило, дифференцированно относится к дочери и сыну: поощряет активность, выносливость, решительность у мальчика; мягкость, нежность, терпимость у девочки. Так, отец похвалит дочку за участие в приготовлении обеда: «Хозяюшка растет!», а у сына такую деятельность не одобрит: «Пойдем займемся мужскими делами!» Мать обычно одинаково тепло относится к детям обоего пола, не подчеркивая их различия, приветствуя любую позитивную активность. А сегодня каждый третий ребенок растет без отца, у значительной части детей он лишь формально присутствует (что тоже типично). Это тормозит половую социализацию поколения современных детей, и все большая маскулинизация женщин и феминизация мужчин имеют под собой реальную почву

Отсутствие отца, безотцовщина - понятие не столько демографическое, сколько психологическое, нравственное. Если в семье нет мужчины, то это сказывается на развитии и мальчика, и девочки. У девочки может появиться бессознательная установка, что отец не нужен, а это повлияет на ее семейные ожидания, формирование представлений о семье как главной ценности жизни. И хотя психика девочки более устойчива, чем мальчика, но и ей необходим отец, особенно в подростковом возрасте. Для мальчика, который воспитывается одной матерью, она часто становится образцом мужского поведения. А у нее, несущей в одиночку ответственность за воспитание ребенка, действительно развиваются мужские черты: решительность, собранность, властность, обостренное чувство долга, поэтому она доминирует в семье, подчиняет себе сына или дочь. Прибавьте к этому достаточно распространенную в неполных семьях чрезмерную опеку матери над ребенком, проявляющуюся в лавине забот, в каскаде перестраховочных мер. Ребенок лишается инициативы, самостоятельности, боится без мамы сделать шаг. Особенно пагубна гиперопека матери для мальчика, у которого развивается нерешительность, беспокойство.

Современная эпоха характеризуется большим разнообразием моделей взаимодействия между родителями и детьми. Но во всех стилях явно прослеживается смещение акцента в сторону ребенка, ставшего полноценной фигурой в связке «родитель-дети». По параметрам сходства поведения родителей выделяют типы мамы и папы.

В современной литературе приводятся разные типологии мам и пап. Так, психотерапевта А.И.Захарова интересуют типы мам с точки зрения их «содействия» развитию у детей неврозов и различных невротических реакций. Об этом можно прочитать в его книге «Неврозы у детей и подростков» [3]. Психологи выделяют четыре типа мам с разными стилями поведения (А.Я.Варга) [1, 606].

- Спокойная уравновешенная мама - настоящий эталон материнства. Она всегда все знает о своем ребенке. Чутко реагирует на его проблемы, вовремя приходит на помощь. Заботливо растит его в атмосфере благожелательности и добра.

- Тревожная мама вся во власти того, что ей постоянно мнится по поводу здоровья ребенка. Она во всем видит угрозу благополучию ребенка. Тревожность и мнительность матери создают тяжелую семейную атмосферу, которая лишает покоя всех ее членов.

- Тоскливая мама вечно всем недовольна. Она напряжена мыслями о себе, своем будущем. Ее беспокойство и нервозность вызывают думы о ребенке, в котором она видит обузу, преграду на пути к возможному счастью. Вывод ясен: ребенку с мамой не повезло.

- Уверенная и властная мама твердо знает, что хочет от ребенка. Жизнь ребенка спланирована ею до его рождения, и от воплощения запланированного мама не отходит ни на йоту. Ваяя ребенка по идеальной модели, мама подавляет его, стирает его неповторимость, гасит стремление к самостоятельности, тем паче - к инициативе.

По этим же параметрам выделяются типы пап: спокойные, уравновешенные, уверенные, властные, тревожные, тоскливые. Но в поведении пап всегда присутствует мужской оттенок, к тому же и роли они выполняют тоже разные. Учитывая это, психолог и детский врач А.И.Баркан [1, 606-607] предлагает свою типологию современных пап, стиль поведения которых не всегда благоприятно отражается на самочувствии ребенка.

- «Папа-мама» - это по-матерински заботливый папа, он берет на себя все функции мамы: и искупает, и накормит, и книжку читает. Но не всегда ему удастся это делать с должным терпением (как обычно получается у мамы). Пресс настроения папы давит на ребенка: когда все хорошо, папа заботлив, добр, отзывчив, а если что-то не ладится, бывает несдержанным, вспыльчивым, даже злым. Вот и в доме то тепло, то холодно, а ребенку так хочется золотой середины.

- «Мама-папа» главную заботу видит в том, чтобы получше угодить чаду. Как мать и как отец, он безропотно тянет родительскую ношу. Заботлив, нежен, без перепадов

настроения. Ребенку все разрешается, все прощается, и он иногда удобно «устраивается» на папиной голове, превращаясь в маленького деспота.

- «Карабас-Барабас». Папа - пугало, злой, жестокий, признающий всегда и во всем лишь «ежовые рукавицы». В семье царит страх, загоняющий душу ребенка в лабиринт тупикового бездорожья. Наказания за содеянное как профилактика излюбленный метод такого папы. И вполне возможен вариант, что у ребенка рано или поздно закипит и прорвется наружу чувство ненависти... Так Карабас создает для себя Везувий, который не любит «молчать».

- «Крепкий орешек» - непреклонный тип папы, признающий лишь правила без исключения, никогда не идущий на компромиссы, чтобы ими облегчить участь ребенка, когда он не прав.

- «Попрыгунья-стрекоза» - папа, живущий в семье, но не чувствующий себя отцом. Его идеал жизни - свободная холостяцкая жизнь без ответственности за судьбы близких людей. Семья для него - тяжелая ноша, ребенок - обуза, предмет забот жены (что хотела - то получила!). При первой возможности этот тип папы превращается в приходящего папу.

- «Добрый молодец», «рубаха-парень» - папа на первый взгляд и как брат, и как друг. С ним интересно, легко, весело. Любому бросится на помощь, но при этом забудет о собственной семье, что не нравится маме. Ребенок живет в атмосфере ссор и конфликтов, в душе сочувствуя папе, но не в силах ничего изменить.

- «Ни рыба, ни мясо», «под каблуком» - это не настоящий папа, потому что не имеет своего голоса в семье, во всем вторит маме, даже если она не права. Опасаясь гнева жены в трудные для ребенка моменты, он не имеет сил перейти на его сторону, чтобы помочь.

Итак, отец и мать - первые и самые любимые воспитатели своих детей. Они охраняют и берегут их жизнь, создают условия для полноценного развития. Так как отец и мать являются первым таким зеркалом, в которое смотрится растущий человек - их ребенок, то очень важно, чтобы он обязательно находил в нем отражение лучших человеческих качеств.

Чем скорее у каждого отца и матери появится осознанное стремление добиваться этого, преодолевая все трудности, тем значительнее будут наши успехи в воспитании нового человека, а следовательно, и в строительстве нового общества.

Литература:

1. Бордовская И.В., Розум С.И. Психология и педагогика. – СПб.: Питер, 2011.
2. Волков, Е. И. Отец и мать как воспитатели.- М., 1968.
3. Захаров А.И. Неврозы у детей и подростков. -Л.,1988.
4. Куликова Т.А. Семейная педагогика и домашнее воспитание: Учебник для студ. сред. и высш. пед. учеб. заведений. - М.:Академия, 1999. - 232 с.
5. Макаренко, А. С. Лекции о воспитании детей. -Минск, 1978.
6. Gaensbauer T. J., Mrazek D., Emde R. N. Patterning of emotional response in a playroom laboratory situation // Infant Behav. and Devel. -1979. -V. 2. -P. 163—178.
7. Russel A. I., Belsky J. Interactional synchrony and the origins of infant-mother attachment: A perlication study // Child Devel. -1991. -V. 62. -P. 373-384.
8. Stern D. N. The first relationship: Infant and mother. -Cambridge: Harvard University Press, 1977.
9. www.insai.ru/video/eksperiment-garri-kharlou-s-obezyanami

Карабалаева Г.Т

Кыргызский национальный университет им. Ж.Баласагына

УДК 37.018.1

АНТРОПОЛОГИЧЕСКИЙ ПОДХОД В ПЕДАГОГИКЕ СЕМЕЙНОГО ВОСПИТАНИЯ

Педагогическая антропология зародилась в рамках философской антропологии, которая определяет в качестве своего предмета сферу «собственно человеческого бытия», «человеческой природы».

Проблема становления и развития педагогической антропологии является предметом научных исследований целого ряда авторов (Ш.А. Амонашвили, Б.Г. Ананьева, Б.М. Бим-Бада, З.И. Васильевой, В.П. Зинченко, Л.М. Лузиной, В.И. Максаковой, А.В. Мудрика, В.А. Слостенина, М.В. Фирсова и др). Раскрывается ее сущность, заключающаяся, по мнению Б.М. Бим-Бада [6], в том, что она является «общепризнанным вместилищем фило- и онтогенетических биологически культуросообразных предпосылок воспитания». Выделяются такие ее специфические особенности как: концентрация внимания на человеке как базовой ценности, цели воспитания, целостности с выходом на структуру личности и соотношение отдельных сторон ее развития; ориентация на природные особенности человека, его духовное развитие в той или иной педагогической системе или этапах исторического процесса.

Теоретический анализ источников свидетельствует о том, что в настоящее время педагогическая антропология выделилась в самостоятельную область научного знания, хотя ее основы были заложены К.Д. Ушинским [8] в XIX в.

Особую роль в организации этого процесса играет семья, вооружение родителей знаниями законов воспитания, пониманием сущности природы ребенка. Семейное воспитание имеет свою историю, свои особенности и характерные для каждого исторического этапа тенденции, позволяющие понять генезис антропологических взглядов.

Как показал анализ источников, воспитание, как теоретически обоснованная система воспитательных идей и приемов, явление позднее: исторической предпосылкой для него служит наличие достаточно высоко развитой культуры.

В работах исследователей (Ганичева А.Н., Зверева О.Л., Селевко А.Г., Селевко Г.К., Степашко Л.А., Кон И.С., Шевелева А.Н. и др.) выделяются такие культурно-исторические периоды развития истории детства, семейного воспитания и соответствующих им стилей взаимоотношений родителей с детьми:

- период древности (до IV в н.э.), когда еще собственно не существовало института семьи и жизнь ребенка не имела особой ценности, распространенным был «инфантицидный стиль».
- по мере того как росло признание наличия у ребенка души (с IV в.) возникает «бросающий стиль», когда младенца сбывали кормилице, либо отдавали на воспитание в чужую семью.
- в XVII в. появляется так называемый «лепящий стиль». На ребенка смотрели как на «мягкую глину или воск», из которой можно вылепить все то, что хотят родители. Если ребенок оказывает сопротивление, из него «выколачивают» своеволие как злое природное начало.

- в XVIII в., при «навязчивом стиле» родители признают ребенка маленьким человеком, однако постоянно стремятся контролировать его поведение, мысли и волю, подавляя их в своих интересах, что ведет к конфликтам.
- в XIX – середине XX вв. получает развитие «социализирующий стиль», при котором воспитание заключается в подготовке ребенка к будущей самостоятельной жизни.
- с середины XX в. возникает «поддерживающий, помогающий стиль», при котором родители стремятся помочь индивидуальному развитию ребенка, его природным способностям, создавая для этого необходимые условия.
- для настоящего времени свойственен «приглашающий стиль», при котором родители и дети являются равноправными партнерами воспитательного процесса.

Примерно такие же периоды в развитии истории семейного воспитания и детства отмечают и представители зарубежной педагогики (Эрик Эриксон, Мишель Фуко, Филипп Арьес и др.) [2]. Они выделяют пять типов отношений, в которых можно увидеть некоторое сходство с перечисленными выше: равнодушие взрослых к детям, фатальное отношение к их утрате (первобытность); бросание взрослыми детей, восприятие детей как материала, пригодного для любых со стороны взрослых преобразований детской природы (средневековье); преувеличение роли правильно организованного (идеального) воспитания в эпоху Просвещения (XVIII в.); в XIX – второй половине XX вв. - оказание помощи и поддержки ребенку, сохранение детской индивидуальности.

Один из современных исследователей истории семейного воспитания Игорь Кон [5] подтверждает мнение вышеназванных ученых о том, что детство не осознается как особый период человеческой жизни вплоть до XVIII в., в XVII веке – оно еще понимается как «период незрелости в человеческой жизни», своеобразное «отклонение от нормы».

- в XVIII веке меняются взгляды на ребенка, начинается «период опеки детей» со стороны родителей, укрепляется вера в силу и возможности воспитания, как средства «исправления греховной и испорченной детской природы».
- XIX век создает, с одной стороны сентименталистский культ ребенка, миф о нем как о «птице, теряющей свободу», «превращающейся в раба в мире взрослых» (золотое детство) и, с другой, - реалистическую критику такого несвободного положения детей.

Все это позволяет сделать вывод о том, что переход к современному пониманию детства и роли семьи в воспитании свершился в XIX веке. Это время является наиболее интенсивными в плане становления и развития антропологических взглядов на семейное воспитание с точки зрения научного подхода, хотя внимание к данному вопросу уделялось еще в древности.

Анализ историко-педагогической литературы свидетельствует о том, что развитию антропологического подхода к семейному воспитанию в XIX веке способствовало возникновение новых идей, связанных с общечеловеческим и национальным воспитанием. В русском общественном сознании все больше утверждалась мысль о том, что «цель воспитания есть развитие в воспитываемых человечности». В трудах В.Г. Белинского, Н.И. Пирогова, К.Д. Ушинского, Л.Н. Толстого и др. эта основная педагогическая идея выражена вполне отчетливо.

В рассматриваемый период (во второй половине XIX – начале XX вв.) такие педагогические категории как «воспитание», «образование» и «развитие» понимались и как идентичные и как различные, наполняясь теми или иными смыслами в зависимости от контекста. Большинство педагогов под воспитанием понимало возможно полное развитие всех телесных, душевных и духовных способностей человека, организуемое родителями, воспитателями, учителями с определенными целями. Воспитание толковалось и как формирование личности ребенка в определенных условиях среды, под влиянием семейного уклада жизни. В позициях одних преобладали представления о воспитании человека как носителя общечеловеческих идеалов и ценностей. Другие исходили из

представлений о воспитании такого человека, которому предстоит жить и действовать «применительно к народу и государству», «в настоящую минуту в нашем Отечестве».

Несмотря на различия во взглядах, цель воспитания формулировалась как личностно-ориентированная, а ее реализация связывалась с развитием природных сил ребенка. Установка на природосообразность воспитания отличала педагогические размышления отечественных просветителей. «Одна природа творит и дает; воспитание только образует, как ум, так и характер людей», - утверждал Карамзин [4, 121] , опровергая «модные» представления о всеилии воспитания. Ему вторил Белинский: «Воспитание...должно быть помощником природе - не больше» [7, 36] .

На основании вышеизложенного, можно сделать вывод о том, что антрополого-гуманистическая педагогика, основы которой были заложены в XIX в., целенаправленно служила утверждению «человеческого в человеке», духовно-нравственному обогащению его внутренней жизни, возвышению жизнесмыслов его деятельности.

Семья была призвана оказать помощь формированию человеческой личности путем создания условий для развития его индивидуальности; во «вращивании» «внутреннего человека», стремящегося к духовно-нравственному совершенствованию.

Можно констатировать, что в рассматриваемый период интерес ученых наиболее ярко выразился в двух направлениях: научно-теоретическом и практическом. Первое ставило вопросы изучения ребенка, второе – вопросы семейного воспитания. Тем самым были заложены основы таких наук как «педагогика и психология детства», «педагогика семьи», в которых в качестве главного методологического принципа выступал антропологический подход. Созданные в рассматриваемый период антрополого-гуманистические теории семейного воспитания получили свое реальное воплощение в работе с родителями по пропаганде новых научных знаний о ребенке и семейном воспитании.

Антропологический подход вооружает педагогов и родителей знанием о них самих и об их питомцах, об окружающих людях. В свое время К. Д. Ушинский говорил о том, что воспитатель должен знать человека в семействе, в обществе, во всех возрастах, во всех классах, во всех положениях, в единстве общего, особенного и отдельного.

Для построения воспитательного процесса на антропологической основе важен учет возрастных особенностей. При этом необходимо учитывать такие понятия, как "паспортный возраст", фиксирующий число прожитых месяцев и лет, и "душевный возраст", означающий степень зрелости душевных способностей человека. Последний детерминирован культурной средой личности и ее индивидуальной историей. Воспитание опирается на знание особенностей возрастных этапов в жизни личности. При этом существенны содержательные характеристики не только психофизического, но и духовно-нравственного формирования ребенка в разные периоды.

Педагогическая антропология в традиционно исходит из постулата о двойственном характере человеческой природы, на что в свое время указывали К. Д. Ушинский, В. М. Бехтерев, П. П. Блонский, В. В. Зеньковский и др. В человеке обнаруживается сложное взаимодействие духовности и материальности. Дуализм проявляется в антиномичности сознания, в амбивалентности чувств, ценностей и отношений. Двойственно индивидуальное и общественное бытие человека. Противоречивая природа личности проявляется на всех уровнях его развития.

Жизненный опыт ребенка складывается в соответствии с механизмом апперцепции. Это одно из ключевых понятий современной педагогической антропологии. Оно означает обусловленность восприятия прошлыми знаниями, интересами, привычками, всем содержанием психической жизни человека. В нем отражен тот фундаментальный факт, что одно и то же воздействие производит несходное впечатление на разных людей из-за заведомых различий в их индивидуальном опыте. В связи с этим, работая с детьми,

необходимо быть внимательным к истории и внутренней жизни, обращаться к самым первым контактам с окружающим миром, т.е. они неизбежно определяют все последующее развитие и восприятие более сложных и глубоких пластов культуры. Субъективный опыт начинает формироваться в семье - важнейшем институте воспитания. На его роль в жизни человека указывали еще мыслители древности. О значении семьи и ответственности родителей за судьбу ребенка писали все выдающиеся педагоги (Я. А. Коменский, П. Ф. Каптерев, Н. И. Пирогов, К. Д. Ушинский, И. Песталоцци, Ж. Ж. Руссо, Д. Локк, Г. Спенсер и др.). Общим для их подходов к семейному воспитанию является убежденность в том, что его исходное основание - свободное развитие сущностных сил ребенка.

Педагогический процесс проектируется и осуществляется как создание условий для стимулирования и развития процессов самопознания, самореализации, самовоспитания человека. Реализация антропологического подхода к семейному воспитанию требует привести содержание и формы деятельности ребенка в соответствие с его возрастом, жизненным опытом, реакцией на внешние воздействия. Нет одинаковых детей: одни отличаются спокойным, уравновешенным характером, чутко воспринимают замечания, в отношениях с родителями и сверстниками проявляют благожелательность и уважение. Другие же, наоборот, обладают повышенной раздражительностью, проявляют резкость в общении. Ребенок определенного типа требует к себе соответствующего подхода со стороны воспитателя. Дети с уравновешенным характером легче вовлекаются в совместную деятельность, быстрее реализуют себя и интенсивнее развиваются. Ребенок с повышенной раздражительностью нуждается в более деликатном отношении к себе, в постоянном стимулировании деятельности, в повышенной чуткости со стороны родителей. Так, П. Ф. Каптерев обратил внимание на индивидуальные недостатки детей, которые, по его мнению, находятся в тесной связи с сильными свойствами человека. Например, резкость, грубость, стремительность часто соединяются с мужеством, отвращением к лени, так как отрицательные черты и достоинства нередко имеют общую основу - амбивалентную по своей природе энергию личности. Расточительность, отсутствие заботы о сохранении вещей соединяются с щедростью, отсутствием скупости, с трусливостью связаны осторожность в действиях и предусмотрительность и т.д. Учитывая диалектику детских достоинств и недостатков, родителям с осторожностью следует подходить к индивидуальным свойствам ребенка.

Без разработки стратегии и тактики воспитания оно невозможно как целенаправленная деятельность. По своей природе личность поэтапно развиваема, пластична, изменчива, ее становление происходит как сложное взаимодействие разворачиваемых во времени внутренних и внешних программ. При этом внутренние, наследуемые программы обеспечивают воспитуемость и обучаемость человека, а внешние, средовые, культурные, - его воспитание и обучение.

На основе изучения историко-педагогического опыта работы с родителями по вопросам семейного воспитания в Кыргызстане, нашедшего свое отражение в педагогической журналистике рассматриваемого периода, в архивных материалах и других источниках, можно сделать вывод о том, что в это время было установлено тесное взаимодействие и сотрудничество психолого-педагогической науки, общественности и семьи в необходимости использования антропологического подхода к семейному воспитанию, которое осуществлялось через:

- пропаганду среди родителей новых научных знаний о ребенке и особенностях его развития и воспитания в семье. Большую роль в этом играла педагогическая журналистика и литература: книги отечественных и зарубежных ученых, методические пособия, брошюры для матерей, «Энциклопедия семейного воспитания»;

- вовлечение родителей в научно-исследовательскую работу по наблюдению за развитием и воспитанием собственных детей, что нашло отражение в составлении ими «Родительских дневников», «Исповедей» и т.п., раскрывающих опыт семейного воспитания;

- организацию разнообразных форм педагогического просвещения родителей (кружков, клубов, лекториев, семейных групп, курсов, Обществ и т.п.).

Как показывает практика семейного воспитания, хотя ему и были присущи многие серьезные недостатки и ошибки, характерные и для нашего времени, но они были отчасти смягчены серьезной теоретической разработкой вопросов семейного воспитания со стороны ученых, а также пропагандой среди родителей достижений научной педагогики.

Обращение к педагогической антропологии как области научного знания, было связано с потребностью в глубоком понимании сущности человека, его природных особенностей и возможностей.

Рассмотренные в исследовании теории семейного воспитания отражают состояние науки тех лет о ребенке и его воспитании в условиях семьи на определенном этапе ее развития. Тем не менее, их значимость чрезвычайно актуализируется сегодня, когда провозглашается антрополого-гуманистический подход к детству как самоценному периоду в жизни человека, поскольку в данных концепциях семейного воспитания этот подход был научно обоснован.

Проведенное исследование позволяет сделать вывод о том, что у семейного воспитания есть все основания для выработки своей педагогической системы, одной из которых может стать антрополого-гуманистическое; есть незаменимые преимущества, потерю которых не может возместить никакое, самое усовершенствованное общественное воспитание. Это позволяет определить и направления дальнейших поисков в аспекте рассмотренной проблемы. К ним можно отнести: изучение малоизвестных теорий и опыта семейного воспитания, сложившихся как в Кыргызстане, так и за рубежом; полезным может оказаться их сравнительный анализ.

Литература:

1. Воробьева К.Н. Антропологический подход к воспитанию// Педагогика. – М., 2007. -№5. – С.55-58.
2. Джуринский А. История зарубежной педагогики. – М., 2009.
3. Каптерев П.Ф. История русской педагогики//Педагогика. -1993. -№1. -С. 72.
4. Карамзин Н.М. История государства Российского. -Т.1. – М., 2001. -С. 121.
5. Кон И.С. Ребенок и общество. – М., 2003
6. Педагогическая антропология: Учеб.пособие/Авт.-сост.Б.М.Бим-Бад. – М., 1998.
7. Познанский Н.Ф.,Белинский В.Г. О воспитании. – М., 1978. -С. 36.
8. Ушинский К.Д.Человек как предмет воспитания // Опыт педагогической антропологии. -Т.1. – М., 1990.
9. Харчев А.Г., Мацковский М.С. Современная семья и её проблемы. -М.,1978.

Мамбетакунов Э., Эмилбек уулу А.

Ж. Баласагын атындагы Кыргыз улуттук университети

УДК 373.1

ФИЗИКА САБАГЫНДА ТЕСКЕРИ ОБРАЗДЫ КОЛДОНУУ

Физика боюнча билимдерди текшерүү учурунда окуучулардын ой жүгүртүүсүн активдештирүүчү методдордун бири болуп тескери образ методу эсептелет. Тескери образ деп берилген учурда окуучунун түшүнүк жөнүндөгү туура эмес элестөөлөрү менен дал келип, бирок ал түшүнүк жөнүндөгү объективдүү чындыкка тескери турган образды атасак болот.

Тескери образ окуучулардын аныктамасындагы каталарды (качан алар түшүнүккө өтө узун же өтө кыска аныктама берген учурда) иллюстрациялоо максатында колдонулат, б.а. бул ыкма качан окуучу түшүнүктүн мазмунун кескин түрдө кеңейтип, же ыксыз тарытып берген учурда пайдаланылат. Окуучулардын каталарынын биринчи тиби – алардын берген аныктамасында түшүнүктүн бир, же кээ бир кезде андан көп маңыздуу белгилеринин жок болушу. Бирок алар окуучунун аң-сезиминде катталган [1]. Мисалы, мугалимдин берген «Электр генератору кандай кызматты аткарат» деген суроосуна 9-класстын окуучусу: «Электр генератору механикалык энергияны электр тогуна айландырат» деп жооп берет. Ал электр энергиясы деп айткан жок. Бирок жүргүзүлгөн текшерүүнүн жыйынтыгында окуучуда туура элестетүү бар экени такталган. Окуучу электр тогун электр энергиясы деп эле элестеткен. Бирок бул маңыздуу белги анын берген аныктамасында чагылдырылган эмес. Ал эми мугалим мына ошону тескери образдын жардамы менен ачыкка чыгарышы керек.

Окуучу түшүнүккө так эмес аныктама берген жагдайда биз, мугалимдер көп учурда кандай реакцияны кездештиребиз? Негизи, мугалим өзү окуучуну тууралайт, же башка окуучулардан туура жооп алганга аракет кылат, андан соң биринчи суралган окуучуну кайталатат. Албетте, бир далай кайталоонун жыйынтыгында түшүнүктүн аныктамасы эсте калат. Окуучу аныктаманы бүгүн, эртең, жада калса бүрсүгүнү да так айтып бериши мүмкүн. Бирок мындай метод биринчиден мугалимдин көп убактысын алат, экинчиден жооп берип жаткан окуучу өзүнүн жолдошунун пассивдүү угуучусу катары болуп калат, бул өзкезегинде формалдуу, механикалык жаттоого алып келет. Үчүнчүдөн класстын активдүүлүгүн төмөндөтөт [3].

Демек, мындай учурларда жооп берип жаткан окуучунун гана эмес, бүтүндөй класстын ой жүгүртүүсү активдүү түрдө иштөөчү жагдай түзүү зарыл.

Мугалимдин белгилүү бир аракетинин жардамы менен окуучу өзүнүн ката аныктамасын оңдой ала тургандыгын сабак учурундагы байкоолор жана бир нече класстын окуучулары менен болгон тажрыйбалуу иштер көрсөтүшкөн. Аларга көпчүлүк учурда түрткү, таяныч зарыл болуп турат.

Окуучудан генератордун кызматынын туура эмес аныктамасын уккан соң, мугалим анын жообун тууралабастан, бүтүндөй окуучулардын көңүлүн төмөндөгүдөй иш аракетке бурушу керек. Мугалим мектептеги генератордун моделин колу менен айландырып, энергиянын бир түрдөн экинчи түргө өтүп жатканын демонстрациялайт. Анда окуучу тарабынан кетирилген ката көрсөтмөлүү көрүнүп калат. Мугалим: «Демек, механикалык энергия кайсы энергияга айланат?» деген суроо берет. Окуучу көрсөтүлгөн процесске байкоо жүргүзгөндөн кийин өз катасын оңдоп: «Электр генератору механикалык энергияны электр энергиясына айландырат» деп жооп берет.

Башка мисал келтирели (мугалим менен 7-класстын окуучусу ортосундагы маек).

Мугалим: Өтүлгөн жол деген эмне?

Окуучу: Өтүлгөн жол – физикалык чоңдук.

Мугалим: Убакыт дагы физикалык чоңдук. Сенин оюң боюнча экөөнүн ортосунда айырма жокпу?

Окуучу: Эмнеге? Айырма бар. Убакыт деген, жол эмес. Жол берилген нерсенин канчалык аралыкка жылгандыгын көрсөтөт.

Мугалим: Демек, жол дегенибиз жылышуу экен да?

Окуучу: Ооба.

Мугалим: Анда карап тур (1-сүрөт көрсөтүлөт).

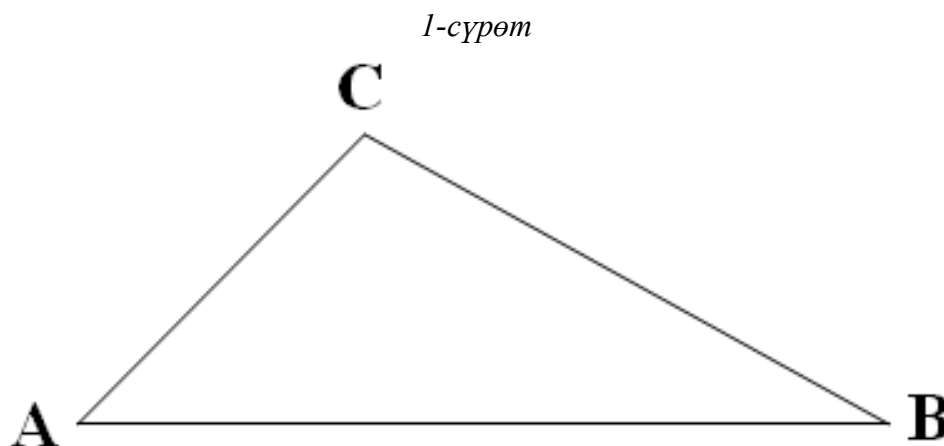

А жана В пункттарынын ортосундагы аралык 6 км, А жана С – 3 км, С жана В – 4 км. Автобуз А пунктуанан чыгып С пункту аркылуу В пунктуна өтү. А жана В пункту ортосундагы аралыкты автобус өткөн жол деп айтууга болобу?

Окуучу: Жок. Автобус ABC траекториясы боюнча кыймылга келди. Демек жол дегенибиз, убакыт аралыгында нерсе кыймылга келген траекториянын узундугу турбайбы [2].

Тескери образды дагы кененирээк түшүнүү үчүн кошумча мисал карап өтсөк. Өтүлгөн теманы кайталоо учурунда мугалим 8-класстын окуучусуна: «Атомдун заряды кандай?» деген суроону узатат. Чындыгында окуучулар бул суроого көп учурда жаңылыш жооп беришет. Кеңири тараган жооп болуп «Оң заряд» деген эсептелет. Анда биз анын жообун дароо өзүбүз же башка окуучунун жардамы менен оңдоп жибербестен төмөндөгүдөй суроо беребиз: «Атом эмнелерден турат?».

Окуучу: Ядродон жана электрондордон.

Мугалим: Туура. Эми алардын заряддарынын белгилерин айтчы?

Окуучу: Ядронуку оң, электрондуку терс.

Мугалим: Демек, атомдун зарядынын белгисине ядронун гана заряды таасир этип, электрондун белгиси эске алынбай калат экен да.

Бул учурда окуучу «анда терс экен да» деп айтып ийгиси келет, бирок, бул да туура эмес экенин түшүнөт. Мында мугалим окуучуга кичине түрткү берип: «Атомдо канча электрон жана протон болот» деп сурайт.

Окуучу: Канча электрон болсо, ошончо протон.

Мугалим: Мисал үчүн Литий элементин алалы. Анын 3 электрону, 3 протону бар. Демек, 3 терс, 3 оң заряд – деп доскага $(-3)+(+3)=?$ амалын жазып коёт.

Окуучу: Түшүндүм. Натыйжада атомдун жалпы заряды ноль экен. Ал электр нейтралдуу бөлүкчө турбайбы.

Окуучулар тарабынан түшүнүккө аныктама берүүдө кетирилген типтүү каталардын дагы бири болуп, аныктамага түшүнүктү өтө тар кылып салуучу белгилерди киргизип ийүү саналат. Мисалы, мугалимдин: «Серпилгичтүү күчтүн багыты кандай?» деген

суроосуна окуучу: «Серпилгичтүү күч ар дайым оордук күчүнө карама-каршы багытталат» деп жооп берет. Бул ката мугалим жана окуучунун берилген түшүнүктү калыптандыруу учурунда 2-сүрөттө көрсөтүлгөн стандарттуу мисалдарды

2-сүрөт

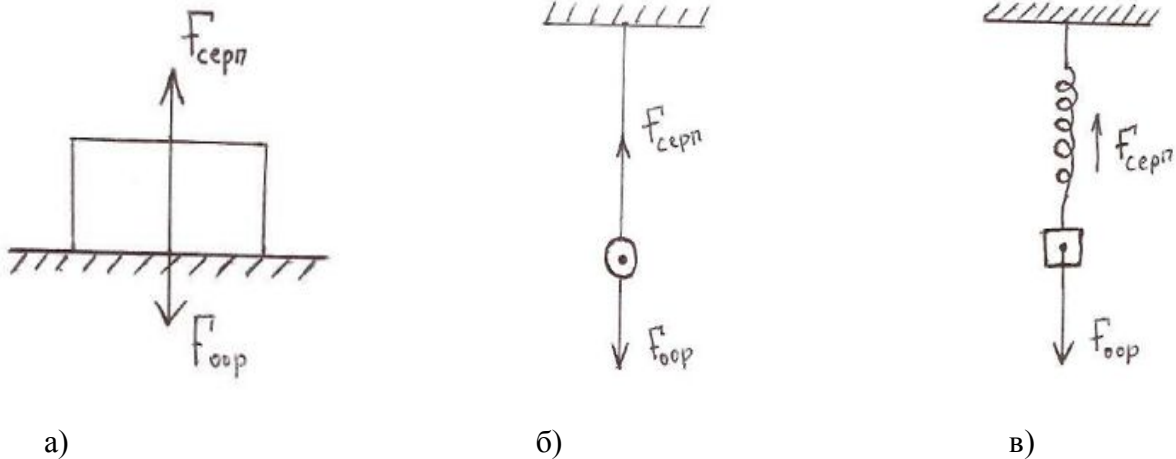

колдонгондугунун жыйынтыгы болуп эсептелет, т.а. мугалим окуучуга серпилгичтүү күчтүн багытын айтып жатканда анын оордук күчүнө карама-каршы болгон учурун гана белгилеп келген [2]. Анда серпилгичтүү күч чындап оордук күчүнө карама-каршы багытталган. Демек, окуучуда оордук күчүнө карама-каршы деген гана ой калыптанат. Окуучу катасын өзү оңдош үчүн кийинки суроону берүү максатка ылайык: «Пружинанын серпилгич күчүнүн багыты 3-сүрөттө (а, б, в) туура көрсөтүлгөнбү?». Сүрөттө көрсөтүлгөн серпилгич күчүнүн багыты окуучунун туура эмес жообуна дал келет, бирок анын туура элестетүүсүнө тетири болот. Чындыгында серпилгич күч ар

3-сүрөт

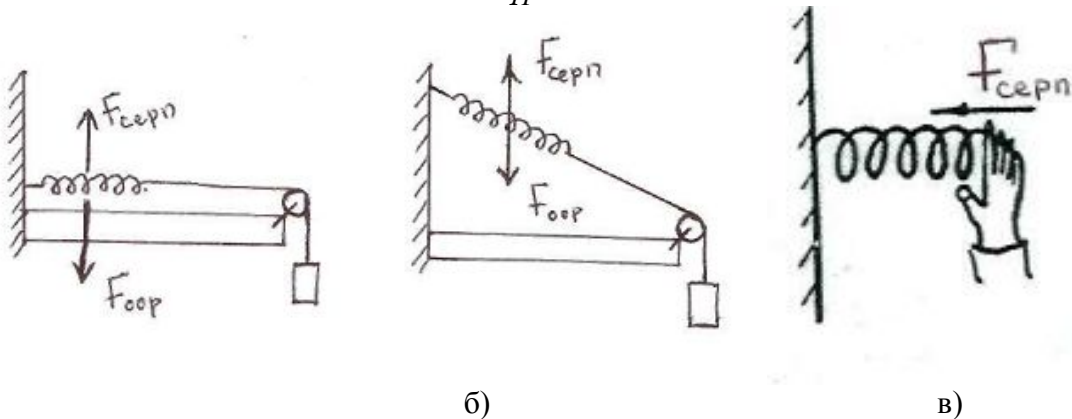

дайым эле оордук күчүнө каршы багытталбайт. 3а-сүрөттө ал оордук күчүнө перпендикулярдуу, 3б-сүрөттө оордук күчүнүн бурчу алдында, ал эми 3в-сүрөттө пружинанын серпилгич күчү оордук күчү менен таптакыр байланыштуу эмес. Ал колдун басым күчүнүн натыйжасында болгон пружинанын деформациясы менен шартталган. Мындай тескери образды колдонуунун жыйынтыгында окуучулар өз алдынча туура ырастоолорго келишет, т.а. серпилгич күч деформациялоочу күчкө каршы багытталгандыгын билишет [4].

Мугалим сунуштаган тескери образ, аныктамага жетишпеген маңыздуу белгини өз алдынча табуу жана киргизүү үчүн окуучуга жардам берет, ошону менен бирге берилген түшүнүктүн мазмунун туура ачууга көмөк көрсөтөт.

Адабияттар:

1. Мамбетакунов Э. Физиканы окутуу теориясы жана практикасы. – Бишкек: МОК: басма борбору, 2004. – 490 б.
2. Гелбаум Б., Олмстед Дж. Контрпримеры в анализе.–М.: Мир, 1967. -200с.
3. Методика преподавания физики / Под редакцией С.Е.Каменецкого, Л.А.Ивановой. – М.: Просвещение, 1987.
4. Морозов В.Э. Культура письменной научной речи.

Сыдыкова М. Б.

Ж. Баласагын атындагы Кыргыз улуттук университети

УДК 681.142.5

**МААЛЫМАТ ТЕХНОЛОГИЯЛАРЫН КОЛДОНУУ МЕНЕН
ӨЗ АЛДЫНЧА ИШТИ ӨРКҮНДӨТҮҮНҮН ПРОБЛЕМАЛАРЫ**

Азыркы учурда билим берүүнү трансформациялоо, маалыматтык жана коммуникациялык технологияларды массалык жана эффективдүү колдонуунун негизинде анын сапатын көтөрүү, заманбап билим берүү кызматын өркүндөтүү жана билим берүүнүн жыйынтыктарын жакшыртуу жүрүүдө.

Бул маселелерди чечүү билим берүүдө маалымат технологияларын колдонуу методикаларына ээ болгон педагогикалык кызматкерлердин гана колунан келет.

«Өз алдынча билим алууга үйрөтүү» - бул окутуучулардын алдында бүгүнкү күндөрү пайда болгон жаңы маселе жана аны маалыматтык окуу чөйрөсүндө гана чечүүгө болот.

Маалымат технологияларын колдонуунун негизинде өз алдынча ишти өркүндөтүү процесси төмөндөгү суроолорду кароого алып келет [1]:

- информатиканын жетишкендиктерин колдонуу менен байланышкан кээ бир дисциплиналардын мазмунун корректировкалоо;
- маалыматтык жана коммуникациялык технологиялардын дидактикалык мүмкүнчүлүктөрүн колдонуунун негизинде электрондук окутуу каражаттарын түзүү жана окутуу методикасын өркүндөтүү;
- маалыматтык жана коммуникациялык технологияларды өзүнүн предметтик областында кесипкөй колдонгон окутуучуларды алардын педагогикалык чеберчилигин жогорулатуу максатында кайра даярдоо;
- окутуунун маалыматтык технологияларын жождо киргизүүгө жана колдонууга мүмкүндүк берүүчү эсептөө техникасына жана коммуникацияга байланышкан уюштуруу проблеманы чечүү;

Окутуучунун ишмердүүлүгү окутууда маалымат технологияларын колдонгон учурда өзгөрөт. Анткени, ал өз ишмердүүлүгүн жаңы педагогикалык чөйрөдө жана жаңы окуу каражаттары менен ишке ашырат. Бул учурда, педагог өзү даяр билимдерди бербестен, окуучуларды өз алдынча билим алууга багыттайт. Ал өзү окуткан студенттерге өз алдынча иштин дидактикалык системасы болгон кайсы бир компьютердик педагогикалык чөйрө - окуу дисциплинасынын электрондук курсу түрүндө жүзөгө ашырылган окутуунун технологиясы аркылуу таасир эте алат. Бул учурда окутуучунун эмгегинин мүнөзү да

өзгөрүп, традициялык окутууда таптакыр жок болгон кээ бир функцияларды аткарууга тура келет [2].

Мындай ситуацияда окутуучунун компьютердик маданияты окутуунун малыматтык технологияларын ийгиликтүү колдонуунун чечүүчү шарты болуп калат. Албетте, психологиялык жактан алганда, окутууда маалымат технологияларын колдонууда кээ бир окутуучуларда компьютердик сабаттуулукка ээ болууда кыйынчылыктар пайда болот. Ал кыйынчылыктар жаңы техника менен иштөөдөгү коркунуч, көпчүлүк окутуучуларда өзүнүн предмети боюнча сабактарды өтүүдө компьютерди колдонуу тажрыйбасынын жоктугу менен байланышкан.

Предметтик окутуучулар окуу процессинде маалыматтык жана коммуникациялык технологияларды ийгиликтүү жана максаттуу колдонуу үчүн:

- өзүнүн предметинде маалымат технологияларын колдонуунун эффективдүү колдонуу үчүн анын дидактикалык мүмкүнчүлүктөрүн билүүсү керек;
- компьютердин программалык каражаттарынын колдонуучунун (студенттин) аракеттерине болгон реакцияларын билүү үчүн окутууда маалыматтык технологияларды колдонуунун ыкмаларына ээ болушу керек;
- компьютердик класстагы студенттин ишин башкарууну билиш керек;
- кабыл алууну күчөтүүгө жардам берүүчү видео-материалды тандоону жана тиешелүү түрдө компоновка кылууну билиши керек;
- окутуунун максатына ылайыктап, сабак учурунда компьютердин мүмкүнчүлүктөрүн колдонууну билүүнү талап кылган проблемалык ситуацияларды түзө билүүсү керек;
- компьютердик окутуу каражаттарын окуу ишмердүүлүгүнүн башка түрлөрү менен жетишээрлик деңгээлде айкалыштыра билүүсү керек;
- өзүнүн тажрыйбасынын, маалыматтык жана коммуникациялык технологиялардын дидактикалык мүмкүнчүлүктөрүн колдонуу боюнча рекомендациялардын негизинде аларды өзүнүн дисциплинасын окутууда колдонуп, студенттерди өз алдынча билим алууга окутушу керек [3].

Окуу процессин маалыматташтыруу үчүн жаңы, адаттагыдай эмес билимдерди, жөндөмдөрдү жана методикалык ыкмаларды алуу менен байланышкан окутуучуга түшкөн кошумча жүк; тиешелүү сапаттагы жана сандагы заманбап компьютердик техниканын жоктугу; сабакка даярданууга кеткен убакыттын өсүшү – ушунун бары кээ бир окутуучулардын аң-сезиминде аргасыздан психологиялык барьерди пайда кылып, окутууда маалыматтык технологияларды колдонууга жана киргизүүгө болгон мотивацияны басаңдатат. Ошондуктан, окутуучунун сааттык жүгүн пландоодо анын жаңы маалымат технологияларын колдонуп сабак түтүп жаткандыгын эске алуу керек. Анткени, окутуучунун маалымат технологиялары колдонулган сабакка даярданууга жана өтүүгө кеткен эмгек чыгымдары традициялык окутуудагы окшош чыгымдардан бир нече эсеп.

Тиешелүү кайра даярдоодон өткөн окутуучу төмөндөгүлөрдү байкайт:

- окутуудагы маалыматтык технологиялар кээ бир педагогикалык маселелерди эффективдүү чечүүгө жардам берет (мисалы, окуу материалын маанисин ачып берүү, аны өздөштүрүүнү интенсивдештирүү, практикалык иштерди аткаруунун ыкмаларын өнүктүрүү жана бышыктоо, окуу ишмердүүлүгүн башкаруу, окуу материалын өздөштүрүүнүн натыйжаларын каттоо, билим алуучуларда өз ишмердүүлүгүн рефлексиялоону калыптандыруу);
- чыгармачыл эмес мүнөздөгү педагогикалык ишмердүүлүктүн этаптарын автоматташтыруунун эсебинен окутуучу убакытты үнөмдөй алат (мисалы, үйрөнүлүүчү бөлүм боюнча алгачкы маалымат берүү, практикалык иштерди текшерүү);
- студенттер алган билимдин, ыкмалардын, жөндөмдөрдүн сапаттуу болушунун натыйжасында окутуучунун ишмердүүлүгүнүн сапаты да жогорулайт;

- окутуучуда компьютерди өз предметин окутуу куралы катары өз алдынча, информатика боюнча адистин жардамысыз, колдоно алаарына ишеним калыптанат;

- билим берүүдө заманбап маалымат системалары менен иштөөнүн ыкмаларын өздөштүрүү окутуучуга өзүнүн кесиптик ишмердүүлүгүндө бийигирээк тепкичке көтөрүлүүгө, сабак берүүнүн сапатын жогорулатууга жана жалпы эле билим берүү сапатын көтөрүүгө мүмкүндүк берет.

ЖОЖдогу окутуу процессин жана анын компоненти болгон окутуудагы маалыматтык технологияларды колдонуу аркылуу өз алдынча ишти өнүктүрүү – төмөндөгү уюштуруу проблемаларын чечүүгө алып келет [4]:

1) ЖОЖдун маалыматташтыруу инфраструктурасын түзүүгө, б.а.:

- билим берүү мекемесинин электрондук илимий жана окутуу ресурстарына кирүүгө мүмкүндүк берген бирдиктүү телекоммуникациялык тармакты түзүүгө;

- тармакты техникалык камсыздоого жана сервистик тейлөөгө;

- билим берүү мекемесинин бирдиктүү маалыматтык-билим берүү чөйрөсүн түзүүгө (мисалы, электрондук окутуу ресурстары бар мультимедиялык китепкана жана ал ресурстарга тармактык компьютердик класстардан жетүүгө мүмкүндүк берген чөйрө, б.а. Интернет);

- электрондук окуу ресурстары жана Интернетти болгон маалыматтык-билим берүү чөйрөсүнүн серверине кирүү мүмкүнчүлүгү бар тармактык компьютердик класстардын жетиштүү болушу;

- ЖОЖдо студенттерди базалык даярдоого зарыл дисциплиналардын электрондук окуу курстары түрүндөгү окуу ресурстарын түзүүчү жана жаңылап туруучу структуранын болушу;

2) студенттин өз алдынча ишине зарыл болгон компьютерге жетүүнү уюштуруу (мүмкүн, атайын график боюнча жождун аудиторияларында);

3) өз алдынча окуу процессин электрондук жактан камсыз кылуучу педагогикалык программалык каражаттарды эксплуатациялоо.

Окутуунун жаңы чөйрөсүн – маалыматтык чөйрөнү колдонуу – студенттин өз алдынча иши үчүн окутуунун жаңы технологиясын түзүүгө мүмкүндүк берет.

Заманбап маалыматтык технологиялардын мүмкүнчүлүктөрү менен традициялык окутуу формаларында топтолгон бай педагогикалык тажрыйба айкашып, студенттин өз алдынча ишин эффективдүү уюштурууга мүмкүндүк берет.

Окутуунун маалыматтык чөйрөсүндөгү студенттин өз алдынча ишин биз өз алдынча таанып-билүү ишмердүүлүк катары көрөбүз. Бул учурда студент өзүнүн алдына тигил же бул максаттарды, тапшырмаларды өзү түшүнүү менен коюп, өзүнүн ишмердүүлүгүн пландаштырат жана өзүнүн пикири боюнча окуу-илимий маалыматтардын электрондук булактарын, жеке компьютерди жана маалыматтык-коммуникациялык байланыш каражаттарын колдонуу менен аларды өзү ишке ашырат.

Студентти окутуу процессиндеги базалык бирдик болуп Мамлекеттик билим берүү стандартындагы окуу курсунун дисциплинасы эсептелет. Адистик боюнча окуу планындагы дисциплиналардын, курстук иштердин (конкреттүү дисциплиналардын компоненти катары), өндүрүштүк практикалардын, дипломдук (бүтүрүү) иштердин топтому тандалган адистик боюнча студентти даярдоого камсыз кылат. Ушуларды эске алуу менен, окуу дисциплиналары боюнча студенттин окутуунун маалыматтык чөйрөсүндөгү студенттин өз алдынча таанып-билүү ишмердүүлүгүн практикалык түрдө аткарууну өз алдынча иштин дидактикалык системасы – электрондук окуу курсу (ЭОК) аркылуу ишке ашырууну сунуштайбыз. ЭОКко биз төмөндөгүдөй аныктама беребиз:

Электрондук окуу курсу - Мамлекеттик билим берүү стандартындагы окуу курсунун дисциплинасы боюнча бардык түрдөгү жана формадагы сабактарды өткөрүүгө керек болгон дидактикалык программалык каражаттардын топтому. Алар гипермедия

чөйрөсүндө электрондук түрдө берилип, окутууда жеке компьютер аркылуу интерактивдик таасир этүү (билим алуучу – электрондук окуу материалы – окутуучу) принцибин колдонот, студенттин окуу-таанып билүү ишмердүүлүгүн издеп уюштуруусу менен айрымаланат. ЭОК, баарынан мурда, студенттин өз алдынча жаңы билим алуу тажрыйбасын калыптандырууга, аны (билимди) жаңы шарттарда колдоно билүүсүнө жана изилдөөчүлүк тажрыйбаны алуусуна багытталыш керек [5].

Бул аныктама информатиканын базалык түшүнүктөрүн колдонгондуктан, терминологияны тактап алабыз:

- мультимедиа продукт – билим алуучуга компьютердин же башка электрондук техниканын жардамы менен берилген тексттик, графикалык, үн, анимация же видео маалыматтын топтому;

- гипермедиа чөйрөсү – башкарууга мүмкүн болгон мультимедиялык продуктылардын топтому;

- компьютерде интерактивдик өз ара аракеттешүү – компьютердин жардамы менен диалог режиминде белгилүү эрежелер боюнча маектешүү. Булл учурда суроо-жооптор дисплейдин экранында чагылдырылат.

Ошентип, окутуунун маалыматтык чөйрөсүндөгү окуу курсунун дисциплинасы боюнча студенттин өз алдынча ишине биз төмөндөгү аныктаманы сунуштайбыз:

Окуу курсунун дисциплинасы боюнча студенттин өз алдынча иши – өз алдынча иштин дидактикалык системасы болгон электрондук окуу курсу, б.а. өз алдынча өздөштүрүү жана өзүн-өзү көзөмөлдөө, окуучунун ишмердүүлүгүн башкарууну уюштуруу жана окутуучу менен билим алуу, өзүнүн билимин колдоно билүү боюнча ыкмаларды жана жөндөмдөрдү иштеп чыгуу процессинде өз ара аракеттешүү механизми бар окуу материалын берүүчү каражат аркылуу студенттин өз билим алуусун ишке ашыруусу.

Илим менен техниканын акыркы жетишкендиктери боюнча жабдылган китепкана ЖОЖдун өнүккөн окуу-педагогикалык инфраструктурасынын составдуу бөлүгү болуп калат. Анткени, студенттин өз алдынча ишинин эффективдүүлүгү жанакеректүү маалыматты табуу ылдамдыгы кадимки жана электрондук алып жүрүүчүлөрдө сакталган маалымат ресурстары бар заманбап китепкананын маалыматтык мейкиндигинде саякат жасоону билүүдөн да көз каранды. Издөөнүн эффективдүү болушунда маалымат талабын туура коюу да чоң роль ойнойт, б.а. студенттин китепканада жана китепканалар системасында иштөө тажрыйбасы маалымат издөөнүн практикалык ыкмаларын иштеп чыгууга жардам берет [6].

Азыркы учурдагы мультимедиялык китепканалардын билим берүүчүлүк функциясы өз алдынча таанып-билүү процессинде студенттерге маалыматтык продуктыларды жана кызматтарды сабаттуу колдонууда керек болгон даярдыкты бериши мүмкүн. Мисалы, өзүнүн абоненттерин маалыматтык даярдоого көп көңүл бурган Ж. Баласагын атындагы КУУнун Эл аралык билим берүү программаларын интеграциялоо институтунун Илимий китепканасындагы Мультимедиа борборунун ресурстары менен студенттердин өз алдынча иштөө тажрыйбасы ал китепкана кызматкерлеринин өз абоненттерине сунуш кылган төмөндөгү маалыматтык кызматтарын бөлүп көрсөтүүгө мүмкүндүк берет:

- тармактык компьютердик классты тейлөө: заманбап программалык камсыздоону орнотуу жана жаңылоо; мультимедиялык окутуучу программаларды орнотуу; тармактык компьютердик класстын колдонуучуларын каттоо; мультимедиа борборунун абоненттерине консультация берүү;

- тармактык жана дистанциялык тейлөөнүн китепканалык-маалыматтык чөйрөсүн түзүү;

- кагаз түрүндөгү жана электрондук маалымат алып жүрүүлөрдөгү илимий-билим берүү ресурстарын сунуштоо;

- мультимедиа борборунун китепканасындагы толук тексттүү маалыматтар базасынан маалыматтык издөөнү аткаруу;

- глобалдуу тармактын ресурстары боюнча навигация кылуу: Интернет тармагына кирип, дүйнөлүк китепканалардын маалыматтар базасы боюнча маалыматтык издөөнү аткаруу;

- мультимедиа борборунун абоненттеринин өз достору менен электрондук почта, оперативдүү маек системалары, чат, форум аркылуу диалогдук маектешүүсүнө маалыматтык көмөк көрсөтүү;

- мультимедиа борборунун абоненттеринин ресурстарын башка абоненттер үчүн глобалдык тармакта жайгаштыруу;

- текст жана сүрөттөрдү камтыган илимий материалдарды сканерлөө;

- электрондук илимий-билим берүү материалын кагазга басып чыгаруу;

- мультимедиа борборунун ресурстарын жекече тапшырмаларды персоналдык компьютерде аткаруу үчүн сунуштоо;

- китепкана ресурстарынын базасында семинарларды жана тренингдерди өткөрүү [7].

Студенттердин өз алдынча ишин уюштуруу проблемасы жогорку мектептин окутуучуларынын көңүлүн буруп келет жана алар аны өнүктүрүү боюнча туруктуу иш-аракеттерди жасоодо.

Окутуунун маалыматтык чөйрөсүндөгү студенттин өз алдынча ишин биз өз алдынча таанып-билүү ишмердүүлүк катары көрөбүз. Бул учурда студент өзүнүн алдына тигил же бул максаттарды, тапшырмаларды өзү түшүнүү менен коюп, өзүнүн ишмердүүлүгүн пландаштырат жана өзүнүн пикири боюнча окуу-илимий маалыматтардын электрондук булактарын, жеке компьютерди жана маалыматтык-коммуникациялык байланыш каражаттарын колдонуу менен аларды өзү ишке ашырат

Маалымат технологияларынын өнүгүшү жаңы бирдикти - өз алдынча иштин дидактикалык системасы – электрондук окуу курсун түзүүгө мүмкүндүк берет. Ал теориялык материалды баяндоонун; алынган билимдерди, ыкмаларды жана жөндөмдөрдү практикада колдонууну көрсөтүүнүн; алынган билимдерди компьютердин же компьютерди колдонгон окутуучунун жардамы менен баалоонун; билим алуучунун электрондук маалымат булактары жана окутуучу менен өз ара аракеттенүүсүн уюштуруунун биримдигине негизделет.

Өз алдынча ишти Мамлекеттик билим берүү стандартынын дисциплиналарынын курстары боюнча маалымат технологияларын колдонуунун негизинде өркүндөтүү «билим алуучу студент - өз алдынча иштин дидактикалык системасы – электрондук окуу курсу – окутуучунун» персоналдык компьютерде интерактивдүү аракеттенүүсү аркылуу ишке ашырууну сунуштайбыз.

Маалымат технологияларын колдонуунун негизинде өз алдынча ишти өркүндөтүү процесси төмөндөгү суроолорду кароого алып келет:

- информатиканын жетишкендиктерин колдонуу менен байланышкан кээ бир дисциплиналардын мазмунун корректировкалоо;

- маалыматтык жана коммуникациялык технологиялардын дидактикалык мүмкүнчүлүктөрүн колдонуунун негизинде электрондук окутуу каражаттарын түзүү жана окутуу методикасын өркүндөтүү;

- маалыматтык жана коммуникациялык технологияларды өзүнүн предметтик областында кесипкөй колдонгон окутуучуларды алардын педагогикалык чеберчилигин жогорулатуу максатында кайра даярдоо;

- окутуу процессинде маалыматтык технологияларды колдонуу аркылуу өз алдынча ишти өнүктүрүү – төмөндөгү уюштуруу проблемаларын чечүүгө алып келет: 1) ЖОЖдун маалыматташтыруу инфраструктурасын түзүүгө; 2) студенттин өз алдынча ишине зарыл

болгон компьютерге жетүүнү уюштурууга; 3) өз алдынча окуу процессин электрондук жактан камсыз кылуучу педагогикалык программалык каражаттарды эксплуатациялоого.

Жыйынтыктап айтканда, студенттер илимий-билим берүү маалыматтарын өз алдынча издөө ыкмаларын алат жана өздөштүрөт, ар түрдүү маалыматтык ресурстарга чыгуу мүмкүнчүлүгү бар заманбап китепкананын маалымат мейкиндигине көнүшөт. Мультимедиа китепкананын маалыматтык илимий-билим берүү ресурстарын колдонуунун негизинде студенттерди өз алдынча окутуу билим берүүнүн алдында турган окутуунун жеткиликтүүлүгүн, эффективдүүлүгүн жана сапатын көтөрүү сыяктуу маанилүү маселени чечүүдө оң кадам жасоого мүмкүндүк берет.

Адабияттар:

1. Алханов А. Самостоятельная работа студентов //Высшее образование. -2005. - №11.
2. Беляева А. Управление самостоятельной работой студентов //Высшее образование в России, - 2003. -№6
3. Манаков Н.А., Вдовин Р.С., Вдовин А.С. Проблемы внедрения компьютерных технологий в образовательный процесс // Технологическое образование (проблемы и перспективы развития): Сб. трудов региональной научно-практической конференции. – Новосибирск: Изд-воНГПУ,2002. -С. 89 - 95.
4. Моисеев В.Б. Информационные технологии в системе высшего образования. - Пенза: Изд-во Пензен. технол. ин-та, 2002.
5. Никитина Г.В., Романенко В.Н. Новшества в информационных обучающих технологиях // Педагогическая информатика- 2000. -№4. -С. 54 - 57.
6. Росина Н. Организация самостоятельной работы студентов в контексте инновационного обучения //Высшее образование в России. -2006.-№7.
7. Сенашенко В. Самостоятельная работа студентов: актуальные проблемы// Высшее образование в России. – 2006. - №7.

Сыдыкова М. Б.

Ж. Баласагын атындагы Кыргыз улуттук университети

УДК 681.142.5

БИЛИМ БЕРҮҮ СИСТЕМАСЫНДАГЫ ӨЗ АЛДЫНЧА ИШТИ УЮШТУРУУ

ЖОЖ студенттеринин өз алдынча иштерин педагогикалык камсыздоонун актуалдуулугу азыркы коомдогу социалдык өз ара мамилелер системасынын катышуучуларына талаптардын өсүшү жана адистердин кесиптик компетенциясынын ролунун мурда болуп көрбөгөндөй жогорулашы менен тастыкталат. Ошондуктан, болочок адиске коюлуучу заманбап квалификациялык талаптар жетишээрлик жогору [1].

Студенттик өз алдынча иш проблемасы жогорку окуу жай окутуучуларын көптөн бери түйшөлтүп келет. Анткени, тереңдетилген бекем билим жана туруктуу ыкмалар студенттер тарабынан өз алдынча иштин жыйынтыгында гана алынышы мүмкүн. «Билүү – бул активдүү, өнүгүп жаткан билимди колдоноо алуу», - деп айткан убагында В.А.Сухомлинский. Бул учурда студенттердин билими акыркы чекэмес, жөн гана ал билимди андан ары өнүктүрүү каражаты болуп саналат.

Студенттердин өз алдынча иши (СӨАИ) окуу процессинин негизги курамдык бөлүгү болуп эсептелет. СӨАИни аткарууда студенттин билимдери, ыкмалары жана жөндөмдөрү бышыкталып, студент тарабынан таанып билүү ишмердүүлүгүнүн ыкмаларын окуп-

үйрөнүү камсыздалат жана чыгармачыл ишке кызыгуу пайда болуп, ар түрдүү илимий маселелерди чечүүгө болгон жөндөмдүүлүк калыптанат [2].

Адистин кесипкөйлүк жактан өнүгүшү, социалдык керектүүлүгү анын демилге көтөрө билүүсүнө, стандарттуу эмес маселелерди чече билүүсүнө, өз аракеттеринин натыйжаларын пландоо жана алдын ала билүү жөндөмүнө жараша болот. Ошондуктан, студенттин өз алдынча ишин традициялык, б.а. билимдерди жөн эле “сиңирүүдөн”, илимий жана чыгармачыл иштерде жөн эле ыкмаларды, жөндөмдөрдү жана тажрыйбаларды топтоодон - алынып жаткан маалыматка мамилени активдүү кайра өзгөртүп түзүү үчүн болочок адистин ички жана тышкы өзүн-өзү уюштуруусун, окутуунун жекече траекториясын тургузууга болгон жөндөмдүүлүгүн өнүктүрүүгө багыттоо зарыл.

Студенттин өз алдынча ишинде окутуучунун аткарган ролу да өзгөрөт. Анын ишмердүүлүгүндөгү басым традициялык, б.а. контроль кылуучу функциядан сырткы факторлорду башкаруу функциясына өтөт. Атап айтканда, көрсөтмөлөрдү калыптандыруу, маалыматтык чөйрөнүн параметрлерин аныктоо, өз алдынча тапшырманы сабактын (лекциянын, семинардын, өз алдынча текшерүү иштин ж.б.у.с) курамына киргизүү жана иштөө методдорун белгиленген максаттарга жараша тандоо ж.б.у.с.

Ар кандай жаңы нерселерди, актуалдуу билимди үзгүлтүксүз издөөгө, маалыматтык процесстерди (издөө, сактоо, иштетүү, таратуу) сабаттуу ишке ашырууга болгон даярдык – ар кандай тармактагы адистин кесиптик компетенциясынын бири экендигин жана бул касиеттер анын инсан катары өнүгүүсүн жана социалдык керектүүлүгүн аныктаарын студенттерге айтып берүү абдан маанилүү.

Ошентип, окутуучунун жетекчилиги менен аткарылган СӨАИ өз алдынча чыгармачыл ишмердүүлүктү өнүктүрүүгө мүмкүнчүлүк берген окуу процессиндеги эффективдүү багыттардын бири болуп эсептелет.

СӨАИ атайын дисциплиналарды окуп үйрөнүүдө өзгөчө актуалдуулукка ээ болот. Анткени, ал студенттерди атайын адабият менен иштөөгө үйрөтүп, чечим кабыл алуунун тажрыйбасына ээ кылат.

Өз алдынча аткаруу үчүн тапшырмаларды түзүү - СӨАИдеги маанилүү уюштуруучулук моменттердин бири болуп саналат. Бул учурда окутуучу төмөндөгү критерийлерди жетекчиликке алат:

- материалды жакшы билген студент берилген мөөнөттө тапшырманын бардык суроолоруна жооп берүүгө үлгүргөндөй болушу керек;
- бардык тапшырмалар бирдей татаалдыкта болушу керек;
- проблемалык жактан ар түрдүү болгонуна карабастан ар бир тапшырма жетишээрлик так жоопторду камтышы керек, мисалы, аныктама берүү, формуласын жазуу, графигин чийүү, схемасын түзүү, көрсөткүчтөрдүн сандык маанисин тактоо, схеманы же процессти талдоо ж.б.у.с.
- ар бир тапшырмада окуу адабияты боюнча өз алдынча даярданып, үйрөнүүгө боло турган суроо болушу керек;
- окулган лекциялык материал боюнча суроолордун саны чектелүү болуп калса, анда суроолору окшош болгон эки же андан көп тапшырма болбошу керек;

Жумушту аткарууда тапшырмалардын ушундай курамдык уюштурулушу - студент тарабынан анын өз алдынча жана эффективдүү аткарылышына кепилдик берет.

СӨАИни көзөмөлдөө окутуучу үчүн максат болбостон, студентти билим алуу процессине кызыктырган фактор болуп калышы керек. СӨАИни аткаруунун баасын студенттин учурдагы жетишкендиктерине кошуу абзел. Анткени, андан алынган баа студенттин рейтингине, жыйынтык баасына, демек стипендиянын өлчөмүнө да таасир этет. Көпчүлүк студенттерге коомчулуктун кызыгуусу да зор мааниге ээ экенин унутпоо керек.

Башталгыч курстардагы СӨАИ студенттердин сабактын салттуу формаларында алынуучу билим менен ыкмаларын кеңейтүү жана бышыктаса, улук курстарда – алардын

чыгармачыл потенциалын өнүктүрүүгө түрткү берет. Өз алдынча иштин эффективдүүлүгүнүн шарты – аны көзөмөлдөө.

СӨАИ аткарууда электрондук эсептөөчү техниканын ролун өзгөчө белгилеп кетүү керек. Анткени, ал реалдуу техникалык, уюштуруу, социалдык, экономикалык ж.б.у.с. системаларды имитациялык моделдөөгө мүмкүнчүлүк берет.

СӨАИни уюштурууда теориялык аспектилер менен практиканын байланышын максималдуу камсыз кылуу өтө маанилүү. Аны ишке ашырууга учурдагы заманбап электрондук эсептөөчү техниканын программалык жана аппараттык комплекстери мүмкүнчүлүк берет. Аткарылган иштин жыйынтыгында реалдуу, аягына чыккан, учурдагы теория менен максималдуу байланышы бар практикалык жыйынтык алынат. Ошол эле учурда, т.а. СӨАИнин конкреттүү жыйынтыгын алуу менен бирге, алынган практикалык натыйжаларды дагы жакшыртуу үчүн анын теориялык аспектилерин андан ары өркүндөтүү мүмкүнчүлүгү калтырылышы керек. Студент өзүнүн ишинде конкреттүү натыйжаларга жетишкенге жана жаңыдан ачылган теориялык перспективаларга кызыгып калышы керек.

Бул жерде каралган аспектилерди реализациялоочу программалык комплекстер бар экендигин белгилеп кетүү керек. Мисалы, экономикалык маселелерди чечүүдө, өзгөчө баалуу кагаздар менен биржалык амалдарды аткарууда онлайн режиминдеги Интернет ийгиликтүү колдонулуп келет.

Ушунун баары адистин реалдуу турмушка киришин жеңилдетет, б.а. анын ишкананын өндүрүштүк ишмердүүлүгүнө кошулушуна минималдуу адаптация убактысын талап кылат. Мына ушул жерде ага информациянын реалдуу булактары менен өз алдынча иштөөнүн, коллективде иштөөнүн ыкмалары жана электрондук эсептөө техникасын билгендигинин кереги тийет. Эң негизгиси – анын жогорку окуу жайында алган билим системасынын кереги тийет. Ал системага догмалык эмес, окутуучунун жетекчилиги алдында реалдуу материалдардын негизинде СӨАИни аткаруу учурунда өз эмгеги менен үйрөнгөн өз алдынча окуунун системалык методдору кирет. Аталган методдорду ал керегине жараша андан ары өнүктүрө алат [3].

Биздин көз карашыбызда, СӨАИ үчүн абдан ыңгайлуусу - электрондук окуу-методикалык комплекси (ЭОМК). Ал конкреттүү шарттарга жана мүмкүнчүлүктөргө жараша бир нече түрдүү болушу мүмкүн: Интернет-сайт, окуу жайдын жергиликтүү тармагынын программалык камсыздоосу, лазердик дисктеги өзүнчө программалык комплекс ж.б.у.с.

Электрондук окуу-методикалык комплекси СӨАИнин маселелерине жараша төмөндөгү функционалдык жана дидактикалык блокторду камтышы керек:

1. Окулуучу дисциплинанын (бөлүмдүн) маселелерин, максаттарын кенен баяндаган, анын кесиптик даярдоо системасындагы ролун жана башка дисциплиналар менен байланышын аныктаган, темалардын кыскача мүнөздөмөсү бар окуу программасын, материалды өздөштүрүүнүн тартибин, о.э. комплекстин жардамы менен дисциплинаны окуп-үйрөнүү боюнча рекомендацияларды, отчет берүүнүн, ортолук жана жыйынтыктоочу көзөмөл формаларын камтыган уюштуруу-методикалык комплекс;

2. Өз алдынча модуль-окуу темаларынан турган маалыматтык-окутуучу блок. Мындай модулдардын мазмундук бөлүгү гипермедиа түрүндө жасалып, студентке окутуунун баскычтарын өткөн сайын порция түрүндө берилиши мүмкүн. Ар бир модуль реалдуу көрсөтмө тажрыйбаны көрсөткөн видеоролик же каралып аткан системанын, процесстин, кубулуштун интерактивдүү модели менен жабылдышы мүмкүн. Мазмундук бөлүк ортолук (чектик) өзүн-өзү текшерүү программасы менен аякташы зарыл. Ошондой эле интерактивдүү маалымдамаларды, сөздүктөрдү, энциклопедияларды, ар түрдүү схемаларды жана «шыбырмаларды» камтышы мүмкүн.

3. Маселелердин, тапшырмалардын, виртуалдуу лабораториялык иштердин, о.э. ар бир окуу темасы боюнча рейтингди автоматтык көзөмөлдөө каражаттарынын системасынан турган ишмердүүлүктү өнүктүрүү блогу.

4. Дисциплинаны окутуу программасынын ар түрдүү модулдары боюнча рейтингдик көзөмөлдөөнүн жыйынтыктарын жана студенттердин окутуунун бир баскычынын экинчи баскычка өтүүсүн эсепке алуу журналы бар идентификациялоо-көзөмөлдөө блогу.

5. Дисциплинаны же анын бөлүгүн окуп-үйрөнүүнү көзөмөлдөгөн жыйынтыктоочу-рейтингдик блок.

Студенттердин өз алдынча иши үчүн мындай комплекстер азырынча жок. Бирок, электрондук окуу куралдары, маселелер жыйнагы, лабораториялык практикумдар түрүндөгү анын айрым компоненттери кеңири таралып, алар ЭОМКларды иштеп чыгууда колдонулушу мүмкүн. Ушул сыяктуу окутуучу-көзөмөлдөөчү программалардын сапатын аныктаган нерсе – бул көзөмөлдөөчү тесттердин мазмунун жана структурасын тандоо. Тесттик тапшырмаларды аткаруунун натыйжасында студенттердин өз алдынча окуу ишмердүүлүгүн компьютердик адаптивдик башкаруу мүмкүнчүлүгү аныкталып, ишке ашырылат. Окутуу практикасына окуу-методикалык комплекстерди киргизүү проблемаларын талкулоодо дал ушул тесттик тапшырмалардын мазмуну менен структурасы кызуу талаш-тартыштарды жаратат. Тилекке каршы, азыркы учурда кеңири таралган жабык тесттер сынак тапшыруучунун аракетинин тууралыгын же туура эместигингана тастыктап, анын учурдагы абалын (статусун) диагностикалоого, б.а тиешелүү предмет боюнча билимин, ыкмаларын жана жөндөмдөрүнүн деңгээлин адекваттуу аныктоого мүмкүндүк бербейт.

ЭОМКнын негизги артыкчылыктары болуп анын окуу материалын баяндоо учурундагы жогорку деңгээлдеги көрсөтмөлүгү, кызыктыргычтыгы, алгачкы даярдыктын дифференцияланган деңгээлине багытталышы, студенттин билимине адекваттуу баа бериши болуп калышы керек [4].

Материалды баяндоо учурундагы көрсөтмөлүк жана кызыктыргычтык интерактивдүү моделдер, слайд-шоу жана видеороликтер менен, дифференцияланган ыкма - гипермедиа каражаттары менен, студенттин деңгээлине адекваттуу баа берүү – көп деңгээлдүү аралаш тестерди колдонуу аркылуу ишке ашырылат.

ЭОМКга негизделген өз алдынча иш студенттерди андан ары маалыматтык технологияларсыз жана компьютердик техникасыз элестетүүгө мүмкүн эмес болгон кесиптик ишмердүүлүккө даярдоого көмөк көрсөтөт.

Өз алдынча иштин азыркы учурдагы стратегиялык маселеси –билим алуучулардын «маалымат-билим-маалымат» системасында өз алдынча билим алуу ишмердүүлүгүн башкарууга даярдыгын (жөндөмдүүлүгүн жана керектөөсүн) калыптоо. Студенттердин көпчүлүгү чыгармачыл ишти (академиялык рефератты, докладды, курстук ишти) жазуу – белгилүү проблема боюнча өз билимин тереңдетүү деп эсептейт. Айта кетчү нерсе, өз алдынча окуу ишмердүүлүгүн өздөштүрүүнүн традициялык методдорунун көпчүлүгү (аудиторияда иштөөнүн жана конспектилөөнүн лексикалык ыкмалары, окуу маданияты, илимий сүйлөөнүн стилистикасы, китепкана ресурстарын колдоно билүү, автоматташтырылган системалар жана маалыматтык тармактар аркылуу маалымат табу ж.б.)керектүү маалыматтарды даяр булактардан алууга багытталган.

Өз алдынча ишти уюштуруунун группалык формасында колдонуу максатка ылайыктуу. 2-4 студенттен турган анча чоң эмес группа бир маселени чечет. Ар бир студент,иштин белгилүү бир бөлүгүн өз алдынча аткаргандан кийин, аны «жалпы казанга» салат. Окутуучу аткарылган жумуштун сапатын аныктоо менен ар бир аткаруучуга консультативдик жардамын берет. Бул учурда студент жалпы ишке кошкон өзүнүн салымын реалдуу баалап, иштин натыйжасы үчүн жоопкерчилигин сезет. Студенттердин

иштери кафедрада же методикалык кабинетте чогултулуп, сигналдык маалымат катары окутуучулар менен студенттерге практикалык көмөк көрсөтө алат.

Белгилеп кетчү нерсе, методист жана дидакттардын өз алдынча иш боюнча изилдөөлөрү улантылууда. Жыйынтыгында, теория жаңы жоболор жана фактылар менен байууда. Азыркы учурдагы дидактикалык, методикалык жана психологиялык адабияттарда окуучулар менен студенттердин өз алдынча ишинин ар түрдүү аспектилерин каралууда. Бирок, бүгүнкү күндө «өз алдынча иш» деген түшүнүктүн бирдиктүү трактовкасы жок. Өз алдынча иш түшүнүгүнүн толугураак аныктамасын А.В.Усова берет: "Билим алуучулардын өз алдынча иши деп мугалимдин тапшырмасы жана көзөмөлү менен, бирок анын тикеден-тике катышуусуз, атайын берилген мөөнөтө аткарылган окуучунун иши аталат. Бул учурда окуучу белгиленген максатка жетүү үчүн атайылап өзүнүн акыл-эсин колдонот, ал эми эмгегинин жыйынтыгын белгилүү бир формада (оозеки жооп, графикалык чийме, тажрыйбанын баяндамасы, өлчөөлөрдүн же эсептөөлөрдүн натыйжасы ж.б.) көрсөтөт". Бул аныктама традициялык билим берүүгө таандык. Бул ишти уюштурууда окутуучунун ролу басымдуу экендиги белгиленет.

Бул түшүнүктү аныктоодо ой-пикирлердин чачыранды болушунун бир себеби: кээ бир авторлор өз алдынча иш «окутуу методу» дешсе, башкалары – сабакты уюштуруунун формасы, калгандары – окуу ишмердүүлүгүнүн бир түрү, ал эми төртүнчүлөрү – «окутуу каражаты» дешкенинде.

Өз алдынча ишти кээде өз алдынча билим алуу менен окшоштурушат [5]. Бул түшүнүктү аныктоодо ой-пикирлердин чачыранды болушунун бир себеби: кээ бир авторлор өз алдынча иш «окутуу методу» дешсе, башкалары – сабакты уюштуруунун формасы, калгандары – окуу ишмердүүлүгүнүн бир түрү, ал эми төртүнчүлөрү – «окутуу каражаты» дешкенинде. Өз алдынча ишке болгон мындай көп пландуу мамилени төмөндөгүдөй, ар бир конкреттүү тип боюнча аныктамасы такталган, структура менен көрсөтүүгө болот¹. сүрөт:



Окуу ишмердүүлүгүнүн түрү катары студенттердин өз алдынча иши аудиториялык окуу жүгү сыяктуу эле ар бир дисциплинанын эмгек көлөмүнө кирет (кошулат), ал эми дидактикалык максаттары боюнча - окуу процессинин өтө маанилүү бөлүгү болуп эсептелет. Анын жүрүшүндө студентте:

- билим, ыкмалар жана жөндөмдөр калыптанат;
- таанып-билүү ишмердүүлүгүнүн ыкмалары өздөштүрүлөт;
- чыгармачыл ишке кызыгуу өнүгө баштайт;
- билимди колдоно билүү адаты пайда болот.

Уюштуруу формасы катары, студенттин өз алдынча иши - окуу процессин ишке ашыруунун бир жолу болуп саналат дагы, ал убакыт, окуу орду жана ишке ашыруу тартиби менен байланыштуу болот.

Окутуу методу катары, студенттин өз алдынча иши – үйрөнүлүп аткан суроонун максаты менен маселелерине жетүү жолу болуп саналат.

Окутуу каражаты катары, өз алдынча иш – студентти окутуу процессинде берилген тапшырмалардын (аларды чыгаруу боюнча методикалык көрсөтмөлөрү менен кошо) топтому катары айтылат.

Азыркы учурдагы дидактикада өз алдынча иштерди классификациялоо маселесинде да бир пикир жок. Ал дидактикалык максаттагы ар кандай негиздер, билим алуучулардын өз алдынчалык деңгээли, индивидуалдаштыруу даражасы, билим алуу булактары жана методдору, аткаруу формасы, аткаруу орду боюнча ишке ашырылат.

Өз алдынча ишти ЖОЖдогу жумушту илимий негизде уюштуруунун компоненти катары уюштуруу төмөндөгү принциптер менен жөнгө салынат:

- бардык өз алдынча иштерди көлөмү жана убактысы боюнча бөлүштүрүү;
- студенттердин өз алдынча ишине шарт түзүү;
- жумуштарды башкаруу.

Окуу жайлардагы өз алдынча ишке үйрөтүүгө багышталган эмгектерди талдоо төмөндөгү жоболорду бөлүп алууга мүмкүндүк берет:

- көпчүлүк изилдөөчүлөр тарабынан өз алдынча иш - билим алуучунун аудиториядагы же үйдөгү таанып-билүү ишмердүүлүгүнүн түрү катары аныкталат;

- өз алдынча ишти аткаруу окутуучунун тапшырмасы боюнча, бирок анын тикеден-тике кийлигишүүсү жок аткарылат жана аны уюштуруунун ыкмаларын студентте калыптандырууга түрткү берет;

- өз алдынча иш инсанда өз алдынчалык, таанып-билүүдөгү активдүүлүк, аткарылган ишке чыгармачыл мамиле кылуу сыяктуу касиеттерди калыптандырууга түрткү берет;

- өз алдынча иште ар бир тапшырманын максаты окуучуга түшүнүктүү болуп, аны аткарууда алөзүнүн билимине, предметтик ыкмаларына, дисциплинаны окуп-үйрөнүүдөгү тажрыйбасына, о.э окутуу каражаттарын колдоно билүүсүнө таянышы зарыл;

Студенттердин өз алдынчалыгын көтөрүү - окуу ишинин принципалдуу жаңы түрлөрүнө өтүүнү билдирбейт. Алар мурдагы эле лекциялар, практикалык, сабактар, лабораториялык иштер, окуу-изилдөө иштер, курстук эсептөөлөр жана проекттер, дипломдук проектилөө бойдон кала берет. Иштин бары – ыкмаларды активдүү өздөштүрүүнү камсыз кылган аларды өткөрүүнүн методикасында. Биздин оюбузча, студенттердин өз алдынча ишинен окуу-тарбия процесси бүтүн система түрүндө ишке ашырылганда, б.а. студенттин ЖОЖдо окуу этаптарынын баарын камтыганда гана, эффект алууга болот.

Ошону менен бирге, студенттердин өз алдынча ишин жакшыртууга жана аны алдыга кадам шилтеген маалымат технологияларын эске алуу менен ишке ашырууга арналган атайын изилдөөлөр акыркы 15-20 жыл ичинде жокко эссе экендигин белгилеп кетүү кажет.

Компьютерди окутуу процессинде колдонуу – баарынан мурда студенттин окуу процессин башкаруунун каражаты. Ал жекече окутууну камсыз кылып, проблемалык абалды түзүүгө жардам берет; түстү, мультипликацияны колдонуу менен студентке ар түрдүү маалыматка жетүүгө мүмкүндүк берет; окуу материалынын көрсөтмөлүгүн арттырат; о.э. студенттин ишмердүүлүгүн активдештирет.

Компьютердин күчтүү жактары: аны менен иштөөдөгү жанылык студенттерде жогорку кызыгууну пайда кылат жана окууга болгон мотивацияны күчөтөт; анын жардамы менен инсандык маектешүү манерасы ишке ашырылат; колдонулуп жаткан моделдөө окуу маселелеринин тобу кеңейет [6].

Бирок, жогорку окуу жайларындагы окуу процессине заманбап маалымат технологияларын киргизүү дидактикалык негиздердин начар иштелип чыккандыгынан жана аларды окутууда колдонуу боюнча илимий негизде иштелип чыккан практикалык сунуштардын жоктугунан токтоп турат.

Маалыматтык жана коммуникациялык технологиялардын дидактикалык мүмкүнчүлүктөрү билим алуучунун окуу процессиндеги өз алдынча ишмердүүлүгүн бүгүнкү күндө өз алдынча билим алууга багыттоого мүмкүндүк берет.

Өз алдынча иш түшүнүгү боюнча да жаңы көз караштар пайда болду:

Жогорку мектептеги өз алдынча иш - окуу процессинде өз алдынча ишмердүүлүктү уюштуруунун жана башкаруунун педагогикалык атайын каражаты болуп саналат» деп эсептеймин.

Менин пикирим боюнча, өз алдынча иш:

- бир жагынан, окуу тапшырмасы, б.а. окутуучу же программаланган окуу куралы тарабынан сунушталган студенттин ишмердүүлүгүнүн объекти болуп эсептелсе;

- экинчи жагынан, тиешелүү окуу тапшырмасын аткаруу боюнча белгилүү бир ишмердүүлүктүн жолун көрсөтүүнүн формасы, атап айтканда, адамдын мурда белгисиз билимди алуу же мурда алынган билимдерди иреттөө, тереңдетүү боюнча ишмердүүлүгүнүн жолу.

Маалымат технологияларынын жана эсептөө техникасынын өнүгүшү жеке компьютерди билим берүү технологияларын өнүктүрүүчү инструментке айландырды. Бүгүн жеке компьютер маектешүү жана, биринчи кезекте, окутуу каражаты куралы катары ар түрдүү дисциплиналар боюнча билим алуунун формалары менен методдорун өзгөртүү, модернизациалоо жана кошумчалоо аркылуу билим берүүгө терең кирүүдө.

Бүгүнкү күнгө чейин билим берүүнү информатизациялоо жаңы маалымат технология каражаттарын окуу процессине негизинен техникалык окуу каражаттары катары киргизүү формасында жүргүзүлүп келет, ал эми берүүнү инструменталдык жактан колдоо компьютердин программалык камсыздоосу жана электрондук окутуучу жана көзөмөлдөөчү программалардын жардамы менен ишке ашырылууда.

Маалыматтык окутуучу чөйрөдө педагогикалык системанын функциясы колдонмо программалардын пакети жана окуу багытындагы программалык каражаттын жардамы менен ишке ашырылат.

Ошентип, маалымат технологиясын ЖОЖдордо колдонуунун эффективдүүлүгүн жогорулатууга маалымат технологиясынын эле жетишкендиктерин толук колдонуу аркылуу эмес, о.э. заманбап педагогикалык илимдин жетишкендиктерин колдонуу, окутуу процессин оптималдаштыруу, студенттердин өз алдынча таанып-билүү ишмердүүлүгүн активдештирүү, окутуунун мазмунун жакшыртуу аркылуу да жетишүүгө болоорун көрсөттү. Менин оюмча, окутуунун маалыматтык технологияларын колдонуу өзүнүн максаты; теориялык базасы; уюштуруу, иштөө жана билимди баалоо методикасы бар, жогорку мектептин бүтүрүүчүлөрүнө коюлган талаптарды камсыз кылуучу жаңы сапаттык деңгээлдеги педагогикалык системаларды түзүүнүн милдеттүү шарты болуп эсептелет.

Адабияттар:

1. Мамбетакунов Э., Сияев Т. Педагогиканын негиздери. - Бишкек: Айат, 2008. - 304 б.
2. Мамбетакунов Э., Мамбетакунова Ж. Организация самостоятельной работы студентов: - Бишкек: КНУ им. ж. Баласагына, 2012 – 26 с.
3. Алханов А. Самостоятельная работа студентов // Высшее образование. -2005. - №11.
2. Беляева А. Управление самостоятельной работой студентов // Высшее образование в России. – 2003. - №6.

1. 5.Фадеева Е.И. Компетентностный подход к имиджу современного педагога//Управление образованием:Научно-методический журнал. -2008. -№2. -С.11-16.

3. Шукшина С.Е. Различные подходы к активизации учебно-познавательной деятельности студентов//Вестник МГПУ. – Серия: Педагогика и психология. -2008. - №1(19). -С. 49-57.

Усенова С.Т

Ж. Баласагын атындагы Кыргыз улуттук университети

УДК 41.42/48

АНГЛИС ЖАНА КЫРГЫЗ ТИЛДЕРИНДЕГИ ГРАММАТИКАЛЫК КАТЕГОРИЯЛАРДЫН ТИПОЛОГИЯСЫ

Англис тилинде жак категориясынын морфологиялык жактан туюнтуунун эки жолу бар:⁷²

1) учур чактын ырастагыч формасынын жекелик санынын үчүнчү жагындагы -s, esМорфемасынынжардамыменен: Shegoestoschooleverymorning, Sheworksatschool, Bolotgoesinforports;

2) haveразрядыүчүн (has); Perfectразрядыүчүн (am,is,are); Indefiniteразрядындагысуроолуужанатерсформаларүчүндө (does) көмөкчүэтиштердинжардамыменен.

Кыргызтилиндежаккатегориясыэтиштинтаандыкформаларыменентуюнтулат. Этиштинтаандыкформаларысөзгөкатышкандаргакаратааракетмамилесинбилдирет: 1- жаксүйлөпжатканадамдын (алам, алармын, алдым) жебашкаадамжеадамдармененбиргесүйлөгөнадамдын (алабыз, аларбыз, алдык) кыймыларакетинбилдирет; 2-жаксөзмененкимгекайрылгандыниш-аракетинбилдирет (аласың ,аласыз, аларсың, аларсыз, алдың,алдыңыз). 1-жакжана 2- жактынформаларыадамдаргаганатаандыкболушумүмкүн (буюмдаргастилистикалыкэлестетүүучурунатаандык) . Этиштин 3- жагынынформасысөзболупжатканжандуужанажансызнерселердинкыймыл– аракетинбилдиреалат (албарат, кишибаратат, бөрүбаратат, арабабаратат, ишжүрүпжататж.б.у.с.).

Кыргызтилиндеттаандыкаффикстердинэкитибинбөлүпкөрсөтүүгөболот .

Биринчитип (баяндоочтуктунмүчөлөрү).

ЖекеликсанКөптүксан

1-жак мен, -мын, -мин, -мун , -мүн биз, -быз , -буз, -бүз

2-жак сен, -сың , сиң , -суң , -сүң сиздер , -пыз , - пиз , - пуз

3-жак ал , -ат , -ит алар и, -ышат

Экинчи тип (таандык мүчөлөрү)

1-жак китебемим, -ым, -им, -ум, -м -ыбыз, -убуз, -үбүз

2-жак иң, -ың, - уң, -үң, -ң иң, - ың, -уң, - үң, -ң ыңар, иңер

3-жак-ың, -ыңыз, - уңуз ыңыздар, - ныздер

Этиштердин жак мүчөлөрү, бир жагынан, баяндоочтуктун мүчөлөрүнө (биринчи тип), экинчи жагынан, таандыктын мүчөлөрүнө (экинчи тип) туура келет

Этиштердин жак мүчөлөрү жактама ат атоочтон калыптанган, алар, бир кезде кыймыл – аракетти, процесстерди билдирген сөздөрдүн аягында жайгашкандыгы жөнүндө кызыктуу көз карашты тилдерден байкоого болот. Мисалы,кыргызча сен

⁷²Кадырова Ш.К. Англис жана кыргыз тилдеринин салыштырма типологиясы. - Бишкек, 2001. - 676.

келесин, биз келебиз. Жактама формалардын андан ары өнүгүшүндө алар акырындык менен жөнөкөйлөштүрүлгөн жана өзүнүн тыбыштык көрүнүшү боюнча тиешелүү жактама ат атоочтордун формаларынан айырмалана баштаган, мисалы: кыргызча мен барам, мында 1- жактын –м морфемасы жактама ат атоочтун мен деген жекелик сандын 1 –жагынын жөнөкөйлөштүрүлгөн формасы болуп эсептелет.

Эки тилдеги (англис, кыргыз) жак категориясын туюнтуунун жолдорун салыштырып, англис тилинде жак категориясын туюнтуунун типологиялык мүнөздөмөсү болуп анын көмөкчү этиштердин жардамы менен билдирилиши жана жак мүчөлөрүнүн жоктугу кызмат кылат, ошол эле убакта кыргыз тилинде бул категорияны туюнтуунун типологиялык мүнөздөмөсү болуп этиштин жак мүчөлөрү кызмат кылат.

Эки тилдеги (англис, кыргыз) категорияларды туюнтуунун каражаттарынын типологиясындагы бул айырмачылык англис тилин окуп жаткандар үчүн учур чактын жекелик санынын 3- жагынын формасына иш жүзүндө кыйындык менен өздөштүрүүсү эсептелет. Алсак, -s,- es морфемасы англис тилинин бүт этиш системасында жактык жападан жалгыз морфемасы болуп эсептелет.

Англис жана кыргыз тилдериндеги таандык категориясы⁷³

Англис тилинде мындай грамматикалык категориялар жок, таандык категориясы кыргыз тилине гана мүнөздүү. Таандык категориясы кыргыз тилиндеги зат атоочтордун таандык мүчөлөрүнүн кабыл алуу касиетинен көрүнөт. Алар ошол буюмдун кимдир – бир адамга же башка нерсеге таандык экендигин көрсөтөт, мисалы, атым, ат-1-жакка таандык, атың-2-жакка таандык, аты - 3-жакка таандык ж.у.с.

Таандуулук үч жол менен: морфологиялык, синтаксистик жана аралаш жол менен туюнтулушу мүмкүн.

Англис тилинде буюмдун кандайдыр -бир адамга (жакка) таандык экендигин билдирүүчү атайын грамматикалык категория жок, таандуулук категориясы таандык ат атоочтордун жардамы менен (myhat, hishat, herhat - менин китебим, анын китеби ж.у.с.) же зат атоочтун илик жөндөмөсү аркылуу туюнтулат.

Англис жана кыргыз тилдериндеги айкындыктын, айкын эместиктин категориясы.⁷⁴

Айкындыктын жана айкын эместиктин категориясы англис тилине гана мүнөздүү. Айкындыктын, айкын эместиктин категориясынын мазмунун зат атооч менен белгилеген буюмдардын ошол нерселердин классына таандык катары (морфологиялык жагынан айкын эмес (a, an) артикльи менен билдирилет) же аны менен тектеш буюмдардын классына бөлүнүп алынган белгилүү буюм катары (морфологиялык жагынан айкын артикль (the) менен билдирилет)..

Кыргыз тилинде айкындыктын морфологиялык жактан туюнтулган категориясынын жоктугу кыргыз окуучуларды англис тилиндеги айкындыкты жана айкын эместикти колдонуу учурларын үйрөнүүдө эне тилине таянууда бул эрежесинин жоктугу айкындайт. Бул артикльдерди (a,an), (the), колдонуудагы көп сандаган катарлар болушу мүмкүн. Эки тилдеги (англис, кыргыз) айкындыктын -айкын эместиктин категориясынын салыштыруу изилдөөсүн жүргүзүп, кыргыз тилиндеги бул категориянын туюнтулушунун бардык учурларын табуу жана кыргыз окуучуларды, ошондой эле кош тилди пайдалануучу студенттерди артикльге үйрөтүүнүн ар кандай методикасын иштеп жаткан учурда колдонуу талапка ылайык .

Англис жана кыргыз тилдериндеги сапат даражасынын категориясы.⁷⁵

⁷³Кадырова Ш.К. Англис жана кыргыз тилдеринин салыштырма типологиясы. - Бишкек, 2001. - 69 б.

⁷⁴Кадырова Ш.К. Англис жана кыргыз тилдеринин салыштырма типологиясы. - Бишкек, 2001. - 71 б.

Бул грамматикалык категория англис тилине да, кыргыз тилине да мүнөздүү жана ал кубулуш сын атооч системасы аркылуу туюнтулат.

Англис тилинде сын атоочтор чындыгында бир эле - сапаттык сын атоочтордун разрядына ээ: green, white, red, large, black, nice, beautiful ж.у.с. Англис тилиндеги салыштырмалуу сын атоочтор негизинен илим тармактарына тиешелүү бир аз сандагы сын атоочтор болуп эсептелет, мисалы, chemical, bacteriological, atomic, physical ж.б.

Кыргыз тилинде сын атоочтордун эки разрядын айырмалап жүрүшөт:

1) сапаттык сын атоочтор: мисалы, таттуу, салкын, карт, акылдуу, зор ж.у.с.:

2) салыштырмалуу сын атоочтор, алардын кыйыла бөлүгү англис тилиндегидей эле илим чөйрөсүндөгү лексикалык бирдиктердин эсебине кирет, мисалы, биердеги айылдар, андагы шаарлар. Көпчүлүк учурларда болсо кыргыз тилинде, англис тилиндегидей эле, салыштырмалуу сын атоочтордун маанисин берүү үчүн сөз айкалыштары пайдаланылат, анда аныктоочтун кызматын зат атоочтор аткарып калат, мисалы, алтын саат, салыштыр: англисче goldwatch, темир жол, салыштыр: англисче railway, Бишкек көчөлөрү, салыштыр: англисче Bishkekstreets.

Кыргызтилинде, англис тилиндегидей эле, таандык сын атоочтор өзгөчө разряд катарын түзбөйт.

Грамматикалык категорияларды туюнтуу жагынан сын атоочтор эки тилде тең окшоштуктарга ээ: англис тилинде да, кыргыз тилинде да сын атооч аныктала турган зат атооч менен (роддо), сан, жөндөмө категориялары аркылуу ээрчишпейт.

Салыштырылып жаткан тилдерде (англис, кыргыз) тең сапаттык сын атоочтор, профессор А.И.Смирницкийдин⁷⁶ терминологиясы боюнча, сапат даражасынын категориясына же “салыштыруу даражасынын” категориясына ээ.

Англис тилинде сын атоочтордун салыштыруу даражаларын жасоонун эки жолу бар:

1) салыштыруу формалары үчүн жана күчөтмө даражанын формалары үчүн -er, -est морфемасынын жардамы менен жасалуучу синтетикалык жол. Салыштыруу даражаларын жасоонун бул жолу бир муундуу жана кээ бир эки муундуу сын атоочтор үчүн пайдаланылат: large-larger - (the) largest strong-stronger - (the) strongest; ж.у.с.;

2) оң даражадагы сын атоочтордун өзгөрүлбөс формаларына кошула турган more жана most сөздөрүнүн жардамы менен жасалуучу аналитикалык жол: capable - more capable - (the) most capable, beautiful - more beautiful - (the) most beautiful ж.у.с.

Кыргыз тилиндеги сапаттык сын атоочтор, англис тилиндегидей эле, салыштыруунун салыштырмалуу жана күчөтмө даражаларына ээ. Кыргыз тилинде сын атоочтордун салыштырма даражасы – раак, - реек мүчөлөрүнүн жардамы менен синтетикалык жол менен жасалат, мисалы, кыска – кыскараак, терең - тереңирээк. Сын атоочтордун күчөтмө даражасы “эң” деген сөздүн жардамы аркылуу аналитикалык жол менен жасалат, мисалы, эң кыска, эң терең. Андан тышкары, сын атоочтордун күчөтмө даражасын жасоо үчүн кыргыз тилинде өтө, абдан, эң, аябай, чымкый, чылк, эбегейсиз ж.б. күчөтмө сөздөр колдонулат, мисалы, өтө кызыл, ачык кызыл, абдан кызыл, чылк семиз, аябай татуу.

Эки тилдеги сапат даражасынын категориясын салыштыруунун жыйынтыктарын чыгарып, төмөнкүдөй таянак жасоого болот: эки тилде тең сын атоочтордун сапаттык жана салыштырмалуу эки разряды бар жана таандык сын атоочтор жокко эсе. Эки тилде тең сын атооч зат атооч менен санда, жөндөмөдө ээрчишпейт. Англис тилинде да кыргыз тилинде да салыштыруу даражалары эки - аналитикалык, синтетикалык жол менен жасалат; англис тилинде салыштыруунун эки даражасы тең синтетикалык жана аналитикалык жол менен түзүлүшү мүмкүн, кыргыз тилинде салыштырмалуу даража синтетикалык жол менен, күчөткүч даража гана аналитикалык жол менен түзүлөт.

⁷⁵Кадырова Ш.К. Англис жана кыргыз тилдеринин салыштырма типологиясы. - Бишкек, 2001. - 72б.

⁷⁶Смирницкий И.А. Морфология английского языка. - М.,1959

Англис жана кыргыз тилдериндеги түр категориясы.⁷⁷

Түр категориясы - этиш менен белгиленген кыймыл - аракеттин же процесстин өтүшүнүн мүнөздөмөсүн бере турган лексикалык - грамматикалык категория. Ал славян тилдерине, алып айтсак мисалы, орус тилине мүнөздүү.

Кыргыз тилин изилдөөчүлөр да түр категориясынын бар экендигин белгилешет. Бирок түр категориясынын жоктугу кыргыз тили бүткөн жана бүтпөгөн түрдүн маанисин бере албайт дегенди билдирбейт. Кыргыз тилинде түр мааниси этиштин өзү анын грамматикалык формасы менен байланыштуу эмес, анткени этиштин өзүлөрү түргө карата индифференттүү болгондуктан, этиштин лексикалык мүнөзүнө жараша мааниде гана колдонулат.

Кыргыз тилинин этиштери түр мүнөзү жагынан англис тилиндеги этиштердей эле чектүү, мисалы, сындыруу, жабуу, чексиз: жатуу, туруу, кош мүнөздүү: жазуу, кайнатуу, сыяктуу этиштерге карата классификацияланат.

Эки тилде тең (англис, кыргыз) түр категориясынан жоктугу мезгилдин өнүккөн системасынын болушу менен коштолот.

Англис жана кыргыз тилдериндеги чак категориясы.⁷⁸

Чак категориясы сөздүн эсептөө чекити үчүн кабыл алынган учурга карата кыймыл-аракеттин мамилесин билдирет.

Чактын абсолюттук формаларын төмөнкүчө ажыратууга болот, алар сүйлөмдөгү башка чак формаларына көз каранды болбойт жана сөздүн учурга карата болгон катыштыгы аркылуу аныкталат: сүйлөп жаткан сөздүн учуруна дал келүүчү кыймыл-аракетти билдирүүчү учур чак формасы; сөздүн учурунан кийин жасала турган кыймыл-аракетти бере турган келерки чак формасы, ал эми сөздүн өткөн мезгилге тиешесин көрсөткөн өткөн чак формасы.

Чак категориясынын абсолюттук формалары менен катар, чактын сүйлөнүп жаткан сөздүн учурунун көз карашынан эмес, башка чак формасынын же эсептөө чекити үчүн кабыл алынган учурдун көз карашынан чыга турган кыймыл-аракетти билдирүүчү салыштырмалуу формалары бар.

Англис тилинде да, кыргыз тилинде да салыштырмалуу жана абсолюттук чактар бар. Мисалга алсак, англис тилиндеги present Indefinite, Past Indefinite, Future Indefinit абсолюттук, Present Continuous, Past Continuous ж.б. салыштырмалуу чактар болуп эсептелет.

Кыргыз тилинде айкын өткөн чак (1 өткөн чак), натыйжалуу өткөн чак (2өткөн чак) абсолюттук, бүтпөгөн өткөн чак, мезгилинен мурда өткөн чак, көп эсе өткөн чак салыштырмалуу чак болуп эсептелет.

Бүтпөгөн өткөн кыймыл-аракет өткөндө белгилүү учурда болгон узак бүтпөгөн кыймыл-аракетти билдирет. Бул учур же башка өткөн кыймыл-аракет менен, же лексикалык мааниде берилет. Өткөн бүтпөгөн кыймыл-аракеттин чагы сөздүн түздөн-түз учуру менен эмес, өткөн чактын мезгилдик борбору аркылуу мамиле жасайт.

Кыргызча айкын эмес өткөн чактын суроолуу формасы этишке -бы, - би суроо бөлүкчөсүн кошумчалоонун жардамы менен түзүлөт. Мисалы, Ал жаздыбы? Алар кетиштиби?

Адат өткөн чактын өткөн формасы этишке -бы, -би, -бу суроо бөлүкчөлөрүн кошуп коюунун жардамы менен түзүлөт. Мисалы; Сен алч усунбу? Ал барчубу?

⁷⁷Кадырова Ш.К. Англис жана кыргыз тилдеринин салыштырма типологиясы. - Бишкек, 2001. - 74б.

⁷⁸Кадырова Ш.К. Англис жана кыргыз тилдеринин салыштырма типологиясы. - Бишкек, 2001. - 75б.

Айкын өткөн чактын суроолуу формасында этишке -бы, -бу, -би, ж.б. суроо бөлүкчөлөрү кошумчаланат, мисалы, Алганбы? Келгенби? Жазганбы?

Past Indefinite- тин тангыч формасы өткөн чактагы to do көмөкчү этиштин жардамы менен жана (to) бөлүкчөсүз инфинитив формасында кызматчы этиштен жана маанилик этиштен кийинки тангыч not, бөлүкчөсү сүйлөмдүн ээсинен кийин коюлушу менен түзүлөт. Мисалы, He did not work yesterday. Алкечээштегенжок.

Кыргызча өткөн чак категориясынын тангыч формасы этиштин негизине -ба, -бе, ж.б. тангыч бөлүкчөсүн кошуп коюу нун жардамы менен түзүлөт, мисалы: албадым, алышпады, айтышпады, кайтышпалы, жазышпады. ж.б.

Айкын өткөн чактын тангыч формасында -ым, тангыч бөлүкчөсү этиштин негизги формасына кошулат, мисалы, албадым, келбедим, айтпадым.

Англистилинин Past Indefinite титүзүлүшү боюнча кыргызча айкын, демейки жана жыйынтыктуу айкын өткөн чактынырастагыч, суроо формаларынын кыйла айырмаланат. Түзүлүш жагынан айырмалануу менен, англис жана кыргыз тилдеринин жогоруда аталган этиш формалары кыйла даражада айрым “окшоштук” мааниге жана колдонулуучулукка ээ.

Англистилинде Past Indefinite тин колдонуунун учурун бөлүп көрсөтүү кабылалынган:

1. Бир жолку кыймыл-аракеттин өткөн чагын билдирүүчүн, кыймыл-аракеттин жасалышынын (өтүшүнүн) убактысы төмөнкүлөр менен билдирилет:
 а) өткөн чактын Yesterday Aisha went to the theatre тактоочтору менен;
 б) she dropped in when I was out сын-сыпат сүйлөмү менен;
 в) кыймыл-аракеттин өтүшүнүн багы божомолдошуумүмкүн I saw Shakespears play in Bishkek.

Мындай учурда англисче Past Indefinite ке кыргыз тилинде айкын өткөн чак (1 өткөн чак) туракелет, анын үстүнө, кыймыл-аракеттин мезгили өткөн чактын контексти жана тактоочтору менен аныкталат. Мисалы:

- а) Бизкечээкино гобардык. (we went to the cinema yesterday).
- б) Ал келгенде мен уйдөжөк элем. (when he came I was out).

2. Өткөн кыймыл-аракеттердин катарлардын билдирүүчүн She got up, made the morning exercises, washed, had breakfast and went to the library.

Бул маанисинде англисче Past Indefinite ке кыргыз тилинде да айкын өткөн чак (1 өткөн чак) ылайык келет. Мисалы, Алтуруп, гимнастика жасап, жуунупанан библиотекага кетти.

3. Экөөндөгү кадимки кыймыл-аракеттерди билдирүүчүн Last winter I often went to the forest.

Кыргыз тилинде бул учурда айкын өткөн чак (1 өткөн чак) шайкеш келет. Өткөн кышта мен токойго көп барып, тепчүүмүн.

Бул мааниде англистилинде would+инфинитив жана used+инфинитив конструкциясы көбүрөөк колдонулат. I used to go to the forest very often to ski. Кырг. Менардайым токойго барып жыжате пчүмүн.

Кыргыз тилинде Past Indefinite тин бул маанисине айкын өткөн чак (1 өткөн чак) ылайык келет.

Себеби этиштин семантикасына жана контекстине жараша айкын өткөн чак узак жана демейки процесстерди бералат. Мисалы, Өткөн кышта биз дайымалыжате пчүүбүз. We always used to ski in winter.

Кыргыз тилинин мезгилинен мурда өткөн чагы (-ыптыр, -ган) мүчөлөрү аркылуу дасалыштырмалуу болуу менен өткөн кыймыл-аракеттен мурда болуп өткөн кыймыл-аракетти билдирет.

Ошентип, этиштеранглистилиндеда, кыргызтилиндедатипологиялыкжалпылыккаээ, алабсолюттукдасалыштырмалуудачакформаларынаээболгондугунанкөрүнөт.

Бирок, эки тилде (англис, кыргыз) тең чактардын өнүккөн системасына (учурчак, өткөнчак, келерчак) ээ болгондугуна карабастан, алар учурунда, өткөнтүрөзгөртүүчү да формалары менен көрсөтүлгөн жана аларда шул чактарды түзүүдө жана колдонууда кыйла айырмачылыктар бар экендиги менен аныкталат.

Тилекке каршы, азырынча англис жана кыргыз тилдеринин чак формаларын салыштырып талдоого багышталган атайыни зилдөөлөр жок, ал эми мындай зилдөөнүн зарылдыгы бышып жетилди, муну англистилин кыргыз улут аудиториясында окутуу методикасыны улам өсүп бараткан талмдары талап кылат.

Англистилиндеги Past Indefinite жана анын кыргыз тилиндеги шайкеш келүүчүлөрү.⁷⁹

Этиштин негизги тобунун, Past Indefinite мани берүүчү этиштин негизине –ed мүчөсүн кошуп коюу менен түзүлөт: to wash -washed, to insist -insisted, to stop –stopped; (туура этиштер) Regular verbs, жана тура эмес этиштер Irregular verbs) уңгунун өзгөрүшү менен, мисалы: go – went, get got ж.б.

Ырастагыч	Past	Indefinite
-----------	------	------------

структурасы түзүлүшү боюнча ага кандайдыр бир даражада шайкеш келүүчү кыргыз тилинин формаларынан кыйла айырмаланат.

Алсак, кыргызча айкын өткөнчак (1 өткөнчак) этиштин уңгусуна -ды, -ди, ип мүчөсү кошумчалоонун жана кийинки категориядагы жак мүчөлөрүн кошуп коюуунун жардамы менен түзүлөт.

Кыргыз тилинде мейки (адат) өткөн чагы учурчактын -а (-е)а, (-ып, -ип турган, жаткан) тоочтугунан түзүлөт, ага жак боюнча өзгөрүлүүчү кызматчы этиш -ган кошулат: кат ташый турган, келе жаткан).

Past Indefinite тин суроолуу формасы ээнин жана маанилик этиштин алдына биринчи формада, б.а. “to” бөлүкчөсүнүн инфинитив формасында коюла турган өткөн чактагы did–дин (to do) көмөкчү этишинин жардамы менен түзүлөт. Мисалы: Did he work yesterday?

Кыргыз тилинде суроо түзүү суроо коюла турган сүйлөмдүн мүчөсүнө суроолуу -бы, -бе ж.б. мүчөсүн кошуп коюунун эсебинен түзүлөт. Бул мүчө сүйлөмдө баяндооч болуп эсептелет.

Англис тилинде Past Indefinite көп учурда өткөндөгү божомолдуу кыймыл-аракеттерди билдирүүчү, автордун өзү көрбөгөн кыймыл-аракетти сүрөттөөчү баяндоолордо, сүйлөмдөрдө колдонулат. Мисалы: Once upon a time there lived an old man with his wife near the ocean. They were very busy all the time.

Кыргыз тилинде мындай учурларда жыйынтыктуу (жеталашсыз) өткөнчак колдонулат. Мисалы, Үйдө эчким жок болчу, бир жакка кетишкен окшойт.

Ошентип англисче Past Indefinite кекыргыз тилинде үч чак формасы: 1 өткөнчак (айкын), 2 өткөнчак (талашсыз эмес), демейки (адат) өткөнчактуу аракет.

Англистилинде Past Continuous жагы жана анын кыргыз тилиндеги шайкеш келүүчү көрсөткүчтөрү.⁸⁰

Past	Continuous	өткөн чактагы	to	be
------	------------	---------------	----	----

көмөкчү этиштин жана маанилик этиштин учурчактагы тактоочунун жардамы менен түзүлөт. Жардамчы этиш ырастагыч формада сүйлөмдөгү ээден кийин келет,

⁷⁹Кадырова Ш.К. Англис жана кыргыз тилдеринин салыштырма типологиясы. - Бишкек, 2001. - 79 б.

⁸⁰Кадырова Ш.К. Англис жана кыргыз тилдеринин салыштырма типологиясы. - Бишкек, 2001. - 80б.

мааниликэтишболсоучурчактынтактоочформасындаэтиштенкийинкоюлат. Мисалы, I was writing a letter at 5 o'clock yesterday. Алкечээсаат 5 текатжазыпжаткам.

Жардамчыэтишсурооформасындасүйлөмдөгүээниналдынакоюлат, алэмимааниликэтишөткөнчактынтактоочформасындаээденкийинкоюлат. Мисалы, Was he reading a book at 3 o'clock yesterday. Алкечээсаат 3 төкитепокупжаткамбы?

Таңгычформадабардыкбаяндоочээденкийинтуратжардамчыжанамааниликэтиштинортосунатаңгычбөлүкчөкоюлат. Мисалы, He was not reading at 3 o'clock yesterday. Алкечээсаат3 төкитепокупжаткамбы.

Кыргызтилинин (бүтпөгөн) өткөнчагындажардамчыэтишөзүнүнформаларынтүзүүчүнпайдаланылат, бирокпостпозициядатүрүндөколдонулат.

Бүтпөгөнөткөнчак - а /e, -ыт, -ыгачакчылдынжанажакбоюнчаөзгөрүлөтурган-ма, - меж.б. кызматчыэтиштинжардамыменентүзүлөт.

Ырастагыч сүйлөмдүн, мисалы: Кечээ саат 5 те мен кат жаздым.

Таңгыч формада -ды, -дим, -дым таңгыч бөлүкчөсү чакчылдын негизги формасынан кийин коюлат. Мисалы: Кечээ саат 5 те ал китеп окубады. Мен дагы окубадым.

Салыштырылып жаткан тилдердеги (кыргыз, англис) грамматикалык чактын түзүлүш структурасын карап чыгып, эки форма тең көмөкчү этиштердин жардамы менен түзүлөрүн жана маанилик бөлүгүө карата абалы ар түрдүүчө деп корутунду чыгарууга болот. Англис тилинде чактын формасынын маанилик бөлүгү учур чактагы тактооч болуп эсептелет, ал эми кыргызча чак бул сыяктуу бөлүк үчүн -а (ый), и чакчыл формасы пайдаланылат.

Өткөн чактагы “to be” этиштин билдирген кызматчы PastContinuous бөлүгү учур чактын (маанилик бөлүктүн) тактоочуна чейин коюлат. Өткөн чактагы -да, -де этишинен түзүлгөн кыргызча бүтпөгөн өткөн чактын кызматчы бөлүгү -о, -е, -ый, -и, ге тактоочтон (маанилик бөлүктөн) кийин коюлат.

Демек, салыштырып жаткан эки тилдеги (англис, кыргыз) грамматикалык чактар форма түзүүдө кыйла айырмаланышат.

а) PastIndefinite -деги этиш менен туюнтулган башка өтөн кыймыл-аракет менен көрсөтүлөт. Мисалы, Asan came in when his son was playing in the garden. Асанбаласыкороодоойнопжатканучурдакелди.

б) At 7 o'clock at the moment, at noon тибиндегибышыктоочформаларыменендатуянтулат. Мисалы, He was playing the guitar at 7 o'clock. Алсаат 7 дегитараойнопжаткан.

Англисчөөткөн, бирокалибүтпөгөнузаккыймыларакеткыргызтилиндеөткөн, бирокалибүтпөгөнчактынжардамымененберилет.

Бүтпөгөнөткөнчакөткөндүнбелгилүүучурунатиешелүүкыймыл-аракеттибилдирет. Өткөндөгүубакыттынбелгилүүаралыгынкөрсөтүүэтиштик -ганда, -дыформаларындакамтылышыжелексикалыккаражаттармененбилдирилишидамүмкүн: ошолубакта, ошолкүнү, алжылдардаж.б. сыяктуубышыктоочсөздөрменен, мисалы, Болотүйгөкайткандаардайымэнесикүтүпчыгарэле.

Булчактыннегизгимаанисиаткаруу процессиндегижанаалибүтпөгөнкыймыл-аракеттибилдирүүболупэсептелет. Өткөнбирокалибүтпөгөнчак “сүрөттөлүпжатканокуяларгакөбүрөөккөргөзмөлдүүлүк, элестетүүлүкжанаэкспериментүүлүктүберүүчүн” сүрөттөөлөрдөжанабаяндоолордокенириколдонулат. Демек, бүтпөгөнкыймыл-аракеттердижанапроцестердибилдирүүчүнколдонулгананглисжанакыргызтилдерининграмматикалыкформаларынынортосундагынегизгимаанидешайкешкелүүчүлүктөрбар.

Андантышкары, Past Continuous кайталанмабышыктоочменен (always, ever, constantly, often) -даколдонулат.

Кыргыз тилинде мезгилге жараша кандайдыр бир чектөөсүз токтолбой жаткан процессти, тынымсыз өтүп жаткан кыймыл-аракетти билдирүү зарылдыгынын учурунда бүтпөгөн өткөн чак “кайталанма” бышыктоочтор менен колдонулбайт.

Англистилинде да, кыргыз тилинде да абсолюттук жана салыштырмалуу чак формалары бар. Бирок, эки тилде тең чак формаларынын системасында функционалдык айырмачылыктар бар: мисалга алсак, англисче Past Indefinite -1 өткөн (айкын) чак 2-өткөн (жыйынтыктуу) чак жана (демейки же адат) өткөн чак. Англистилиндеги өткөн чак формаларын кыргыз тилинде негизинен, бүтпөгөн чактын формалары менен берүүгө болот.

Англис жана кыргыз тилдеринин чак формаларын салыштыруу учурунда жана окуучулардын англистилинин чак формаларына үйрөтүү учурунда кыргыз тилинде бир эле убакта бир нече септиктер болгон англистилинин чак формаларына (мисалы, Past Indefinite) окуучулардын көңүлүн өзгөчө буруу зарыл экендигин көрсөтөт, ал эми калган чактарга үйрөтүү болсо (мисалы, Past Continuous жана Past Perfect сыяктуу) ар кандай мисалдар гатаяну менен кыйла тездик менен өтүүгө мүмкүн, анткени эки тилдеги бул чак формаларынын ортосунда аркылокшоштуктарды жана айырмачылыктарды табууга болот.

Англис жана кыргыз тилдериндеги мамиле категориясы.⁸¹

Мамиле категориясы өзүнүн этиш формасындагы морфологиялык туюнтмасына ээ болгон кыймыл-аракеттин субъектиси менен объектисинин ортосундагы ар-кандай мамилелерди билдирүүчү этиштик категория болуп эсептелет.

Англис тилде эки мамилени болуп көрсөтүү кабыл алынган. Ал индикативдик формаларында болгон чыныгы же активдүү мамиле жана этиштин “to be” формаларынан жана 2 жакталуучу этиштин тактоочунан турган аналитикалык формалар менен туюнтулган туюк же пассивдүү мамиле.

Англис тилинде болжолдуу эки-кош жана өздүк мамиле билдирүүнүн эч кандай өзгөчө морфологиялык каражаттарына анчейин ээ эмес, ошондуктан мамиленин өзгөчө формасы катары каралышы мүмкүн эмес деп эсептейбиз.

Кыргыз тилинде беш мамилени бөлүп көрсөтүүгө болот: негизги, туюк, өздүк, кош, буйрук мамиле.

Эки тилде (англис, кыргыз) тең окшош категориялар бар экендигине карабастан, алардын функциялык пайдаланылышында айырмачылык байкалат. Айырмачылык мамилелердин санында гана эмес, эки тилде тең болгон мамилелерди функциялык колдонууда турат, сөз негизги жана туюк мамиле турасында болуп жатат.

Негизги мамиленин формасы англис тилинде эң кеңири семантикалык мазмунга ээ. Ушуга байцланыштуу Л.С.Бархударовдун⁸² англис тилиндеги негизги мамиленин семантикалык мазмунун илимий талдагандыгын келтирүү жүйөөлүү болуп эсептелет.

Кайсы семантикалык мазмун өзүндө негизги мамиле формасын алып жүргөндүгүн аныктоо үчүн, бул форманы колдонуунун бир катар типтүү учурларын төмөнкүчө көрсөтүүгө болот:

1. Asan opened the door. He asked a question. He took a rifle.

Бул сүйлөмдөрдө ээ кыймыл-аракет жасоочуну жана толуктооч болсо – кыймыл-аракеттин объектисин билдирет; кыймыл-аракет субъект - ээден чыгат жана объект - толуктоочко багытталат. Бул маанини көрсөткүчү этиште толуктоочтун бар экендиги (же бар болушунун мүмкүнчүлүгүн) болуп эсептелет, ал пассивдүү конструкцияда ээнин

⁸¹Кадырова Ш.К. Англис жана кыргыз тилдеринин салыштырма типологиясы. - Бишкек, 2001. - 84 б.

⁸²Бархударов Л.С. Очерки по морфологии современного английского языка. - М., 1975. - С. 109-110.

позициясына оошот. Негизги мамиле формасынын мындай маанисин “активдүү” деп атоого болот.

2. The concert finished .The shoes sell well. The door opened . the book reads laike a fantastic story.

Бул типтегисүйлөмдөрдө ээ кыймыл–аракеттин объектисин да билдирбейт; аландан кыймыл–аракет көрүнгөн, кыймыл–аракеттин субъектеринде өткөн нерсени баяндайт. Ошондуктан бул конструкцияларда аны “орто” же орто “деп атоого боло турган негизги мамиле формасын өзгөчө мааниси бар экендигин кароого негиздер бар. Мисалы: Bolot got up. He washed and shaved. Бул типтеги сүйлөмдөрдө ээ бир эле мезгилде кыймыл–аракеттин субъектисин да, объектисин да билдирет- кыймыл–аракет адамдан (нерседен) келип чыгат жана ага кайтып барат. Бул маанинин көрсөткүчү–этиштин учурунда өздүк ат атоочту колдонуу мүмкүнчүлүгү, ал ээдегидей эле денотатка ээ экендиги аныкталган: My son dressed himself ж.у.с. Негизги мамиле формасынын бул маанисин “өздүк” же “рефлексивтик” маани деп атоого негиз бар.

They kissed. Asan and Akmat met in the street.

Кыргыз тилинде негизги мамиленин этиштери, англис тилиндегидей эле, өзгөчө морфологиялык түзүлүшкө ээ эмес.

Калган төрт мамиле ар кандай мүчөлөрдүн жардамы менен жасалат.

Кыргыз тилинде мамилелер төмөнкүлөр:

1. Туюк мамиле.:

мисалы; Үйлөр жыгачтан жана таштан салынган, англисче Houses are built of wood and stones.

2. Өздүк мамиле

3. Кош мамиле.

4. Буйрук мамиле.

5. Аркылуу мамиле

Англис жана кыргыз тилиндеги модалдуулук жана ыңгай категориялары.⁸³

Модалдуулук категориясы кыймыл–аракеттин сүйлөп жаткан адам тарабынан белгилене турган чындыкка мамилесин билдирүүчү лексикалык–грамматикалык категория болуп эсептелет.

Модалдуулук категориясы эки (англис, кыргыз) тилде тең өзгөчө салыштыруу жагынан, өтө талаш–тартыштуу жана азыраак изилденген проблемалардын бири болуп эсептелет.

Модалдуулук категориясы лексикалык каражаттар (модалдык сөздөр жана сөзайкалыштар) менен да, грамматикалык каражаттар–тилдердин типологиялык мүнөздөсү үчүн зоор мааниге ээ болгон ыңгай формалары менен билдириши мүмкүн.

Кыймыл–аракеттин чындыкка мамилеси ар түрдүү болушу мүмкүн: эгерде кыймыл–аракетке реалдуу катары ой жүгүртсөк анда реалдуу модалдуулукка ээ болобуз, эгерде кыймыл–аракетке реалдуу эместей, мүмкүн болуучудай же мүмкүн эместей, каалагандай же ыктымалдуулуктай ой жүгүртсөк, анда иреалдуу модалдуулукка ээ болобуз. Эки тилде тең реалдуу модалдуулукту билдирүү үчүн негизги грамматикалык каражат болуп сүйлөп жаткан адам тарабынан реалдуу чындыкка шайкеш келгендей ой жүгүртүлгөн кыймыл–аракетти билдирүүчү жай (баяндагыч) ыңгай кызмат кылат.

Ирреалдуу модалдуулукту билдирүү үчүн англис жана кыргыз тилдеринде болгон грамматикалык каражаттардын системасында кыйла айырмачылыктар байкалат.

⁸³Кадырова Ш.К. Англис жана кыргыз тилдеринин салыштырма типологиясы. - Бишкек, 2001. - 90 б.

Англис тилинде ирреалдуу модалдуулук төрт ыңгай: 1 шарттуу, 2 шарттуу, божомолдогуч жана шарттуу ыңгай менен билдирилиши мүмкүн.

Кыргыз тилинде ирреалдуу модалдуулукту билдирүү үчүн каалоо (ниет) жана буйрук ыңгайдын бөлүп көрсөтүү кабыл алынган.

Мисалы: It is strange that she should think so. Анынмындайойлошуабданкызыктуу. (таңкалыштуу) 2 жактынформасыкөпколдонулат, 1- жана 3- жактынформаларычектелүүколдонулат. Биринчижаккакарагандаөзалдынчадайтуюлган – берер, –элеформасындагыкыймыл–аракетэңкөп, бироккөбүнчөмурдагыбаяндоодоайтылганкандайдырбиркыймыл–аракеткетиешелүүболупчыгат (бирокбуллсинтаксистикэмеслогикалыкмаанигетийиштүү): Мисалы: Anara would have come if she had not been ill. Анараоорупкалбагандакелмек.

Англисче 2 шартууыңгайдынформасыжанааналитикалык should= would+ Infinitive формасысыяктууэле, бироканглистилиненайырмаланып, кыргызтилинде - р,-идеформасыкыймыл–аракеттиөткөнчаккабайланыштыраалат: 1. If I were you, I should often go to the cinema. Эгерде мен сенин ордунда болсом, мен киного тез –тез барып турмакмын. Соңку сүйлөмдө “эле” тактоочу кыймыл–аракет өткөнгө мамилешип кеткенин айкын көрсөтөт.

Мисалы: He would have come if he had not been ill.

Эгерде ал ооруп калбаса, келмек.

Жогоруда айтылгандардын негизинде англис жана кыргыз тилдеринде шартуу ыңгай менен билдирилген формалардагы төмөнкүдөй окшоштуктарды жана айырмачылыктарды бөлүп көрсөтүүгө болот:

1. Шартуу ыңгайдын синтетикалык формалары менен катар аналитикалык формалары да болгон англис тилинен айырмаланып кыргыз тилинде аналитикалык формалар гана бар:

2. Кыргыз тилинде шартуу ыңгайды колдонуу, шартуу ыңгайдын формалары ээлердин багыныңкы толуктоочторунда жана багыныңкы сүйлөмдөрүндө жолугушу англис тилиндегиден азыраак;

3. Эки тилде тең шартуу ыңгай формасы негизинен багыныңкы татаал сүйлөмдөрдү колдонулат; өз алдынча колдонуу сейрек байкалат.

4. Эки тилде (англис, кыргыз) тең шартуу ыңгайдын формалары ирреалдуу типтеги шартуу ыңгайдын формалары ирреалдуу типтеги шартуу мезгилдин сүйлөмдөрүндө колдонулат; эки тилде тең ирреалдуу типтеги шартуу сунуштардын эки тиби бар модалдуулук категортясы да буйрук ыңгайдын формаларынды билдирилет. Бул ыңгай эки тилде тең сүйлөп жаткан адамдын өтүнүчүн, ыктыярын, буйругун же маектешчини кыймыл–аракетке шыктандырууну билдире алат. Таңгыч формада буйрук ыңгайдын этиштери “тыюу салуу маанисине ээ болот. Буйрук ыңгай эки тилде тең сан жана жак категориясына ээ”

Кыргыз тилинде, андан тышкары, каалоо (ниет) ыңгай бөлүнүп чыгат, анын өтө көп колдонуу формасы жактар жана сандар боюнча жакталуучу касиетке ээ, мисалы: баргым келет, алгым келет ж.б тибиндеги аналитикалык конструкциялар болуп эсептелет.

Англис тилинде бул конструкцияга ошондой эле (контекске жараша) мен баргым келет, Мисалы: want to go тибиндеги аналитикалык конструкциялар шайкеш келет.

Адабияттар:

1. Кадырова Ш.К. Англис жана кыргыз тилдеринин салыштырма типологиясы. - Бишкек, 2001.

2. Бархударов Л.С. Очерки по морфологии современного английского языка. -М., 1975.

3. Смирницкий И.А. Морфология английского языка. -М.,1959
4. Давлетов С., Кудайбергенова С., Азыркы кыргыз тили (морфология). -Фрунзе, 1980.
5. Бархударов Л.С. Структурпростого предложения современного английского языка. -М., 1975.

Эмилбек уулу А.

Ж. Баласагын атындагы Кыргыз улуттук университети

УДК 371.3

МЕКТЕП ОКУУЧУЛАРЫНЫН ОЙ ЖҮГҮРТҮҮЛӨРҮНҮН ӨЗГӨЧӨЛҮКТӨРҮ ЖӨНҮНДӨ

Ой жүгүртүүнүн калыптанышынын жана өнүгүшүнүн проблемасы окуучуларды окутуу жана тарбиялоо менен байланышкан суроолорго жооп берүүдө өзүнүн актуалдуулугун көрсөтөт. XIX кылымдын улуу орус педагогу А.Н.Леонтьев төмөндөгүнү белгилеп өткөн: «... ой жүгүртүү жөнүндөгү элестетүү формалдуу логиканын таасири алдында жана субъективдик-эмпирикалык психологиянын негизинде өнүккөн. Ой жүгүртүүнүн психологиялык анализи өз алдынча ой жүгүртүүчү процесстердин бөлүнүп чыгышына алып келген. Алар төмөндөгүлөр: абстракция жана баарлашуу, салыштыруу жана классификация»[1]. Ал эми В. В.Давыдов ушул эле ойду улантуу менен төмөндөгүнү баса белгилеп кетет: «... ой жүгүртүү жөнүндөгү мындай элестетүү окутуунун психолого-дидактикалык маселелерин чечүүгө зор таасирин тийгизген, башкача айтканда ал окуу предметтеринин мазмунун аныктоодо жана ушул мазмунга жараша окутуу процессин түзүүдө дайыма колдонулуп келет...» [2].

Ой жүгүртүү адамдын практикалык чыгармачылыгы менен байланышкан чындыкты таанып билүүнүн борбордук түзүүчүсү экендиги белгилүү. Бул, чыгармачыл адам чечүүгө зарыл болгон маселелердин мазмунун аныктоочу тарыхый жана социалдык шарттар менен шартталган. Ошондой эле, адамдын чындыкты таануусу сезимдик чагылуу аркылуу башталары да белгилүү. Ал эми айлана-чөйрөдөгү объекттердин образдары адамдардын таанып-билүү иш аракеттеринин натыйжасында пайда болот [7].

Орус педагогу В. В. Давыдовдун изилдөөлөрү, заманбап психологиянын илимий жана прикладдык деңгээлдери аркылуу окутуу практикасында, философиядан белгилүү болгон таанып билүүнүн эки тибин (эмпирикалык жана теориялык) конкреттештирүүгө жана жайылтууга болорун далилдеди. В. В. Давыдовдун изилдөө иши окуучулардын билимди өздөштүрүүсүндө курактык мүмкүнчүлүгүн окуп үйрөнүү маселесин коюу менен башталган: жыйынтыгында, билимдердин өздөштүрүлүүсү жалпы түрдөгү теориялык жактан гана калыптанганы байкалган. Андан соң, окуучулардын теориялык мазмундагы билимдери, аны окутуу процессинде уюштурууда толук өздөштүрүлөрү аныкталган. Ошондой эле, тиешелүү түрдөгү билим берүүнү уюштурууда окуучулардын ой жүгүртүүсүнүн теориялык тибин калыптандырууга мүмкүн экендиги көрсөтүлгөн.

В.В.Давыдов тарабынан далилденгендей, теориялык жалпылоо эмпирикалык жалпылоого таянбайт, тагыраак айтканда эмпирикалык жалпылоо теориялык жалпылоонун негизи боло албайт. Окуучулардын эмпирикалык ой жүгүртүүдөн теориялык ой жүгүртүүгө өтүүсү традициялык окутуу системасы менен мүмкүн эмес. Теориялык ой жүгүртүү-ой жүгүртүүнүн башка бир тиби катары эсептелинет, ошондуктан традициялык окутуу процессинин кайсы бир этабында гана окуучу эмпирикалык ой жүгүртүүнүн рамкасынан чыгып, өзүнүн ой жүгүртүүсүн андан ары теориялык типте алып кете алат. Бул айтылган жоболордун далили катарында төмөнкү мисалды келтирүүгө болот. Жашына жана билим деңгээлине карабастан, көпчүлүк балдар жана чоң адамдарда эмпирикалык ой жүгүртүү сакталган болот, андан тышкары мурда эле калыптанган теориялык ой жүгүртүү көрүнө баштайт [2].

Ой жүгүртүүнүн негизинде таанып билүүнүн бардык процесстери өнүгөт. Тактап айтканда ой жүгүртүүнүн өнүгүүсү менен окуучулардын өтө маанилүү болгон

жаңылануусу пайда болот. Атап кетсек, аракеттин ички планы («акыл эстеги» аракет) жана рефлексиясы (өзүнүн жеке аракеттерин көзөмөлдөө жана баалоо) жаңыланат.

Ой жүгүртүүнүн өнүгүшү мектеп жылдарында абдан активдүү жүрөт. Мына ушул курактарда окуучунун келечектеги ой жүгүртүүсүнүн стили калыптанат. Заманбап педагогикалык практика балдардын ой жүгүртүүлөрүнүн сөз түрүндөгү-логикалык, ошондой эле көрсөтмөлүү-аракеттенүү жана көрсөтмөлүү-образдык формасын өнүктүрүүгө чоң көңүл буруп жатат [3].

Педагогикалык психологиянын берген маалыматтары психикалык жактан саламаттагы ар бир бала мыкты окууга жөндөмдүү экендигин тастыктай алат. Ал үчүн тек гана бүтүндүк ой жүгүртүүнү өнүктүрүүчү окуу технологиясы керек. Бүтүндүк ой жүгүртүү дегенибиз логикалык, көрсөтмөлүү-образдык жана көрсөтмөлүү-аракеттенүү ой жүгүртүүлөрүнүн методдорунун, б. а. мээнин эки жарым шарынын иш-аракеттеринин жыйындысы. Мээнин сол жарым шары, бизге белгилүү болгондой, кептин, логикалык ой жүгүртүүнүн өнүгүшүнө жооп берет. Ал эми оң жарым шар интуицияга, образдык ой жүгүртүүгө жана ишмердүүлүктү көзөмөлдөөгө жоопкечиликти. Көп жылдар бою билим берүү окуучулардын сол жарым шарына гана жүктөлүп келген, т. а. материалды кабыл алуусунда жана аны эсине сактоосунда окуучулардан мугалим эмнени айтып берсе, эмнени окуп берсе ошону кайталоосу талап кылынган.

Бүтүндүк ой жүгүртүү логикалык операцияны аткаруу менен гана чектелбестен, элестетүүнүн, образдык ой жүгүртүүнүн жана интуициянын өнүгүшүнө да көңүл бурат. Тагыраак айтканда мээнин эки жарым шарын тең биргеликте иштөөсүнө алып келет. Бул өз учурунда традициялык окутуудан баш тартууга мүмкүнчүлүк түзөт.

Ой жүгүртүү процесси тиешелүү түрдөгү закон ченемдүүлүктүн негизинде жүрөт. Бул өтө мазмундуу процесс болгондуктан, процесстин акырында түшүнүк, билгичтик, жаратуучулук өндүү түрдөгү жыйынтыктар алынат. Өнүгүү формасы жана закон ченемдүүлүктүн негизинде ой жүгүртүү процессин окуп үйрөнүүнү – ойлонуу процессин анализдөө жана анын жыйынтыктарын пайдалануу аркылуу жүргүзсө болот.

Ой жүгүртүү процесси өзүнүн мазмуну жана формасынын биргелигинде өнүгөт. Бирок миллиондогон сандагы кайталоолор, окутуу процессиндеги көптөгөн көнүгүүлөрдү аткаруунун жыйынтыгы, күнүмдүк, ар бир минуталык, ар бир сааттык ойлонуу ишмердүүлүгүбүз ой жүгүртүүнүн закон ченемдүү түрдө өнүгүшүнө алып келет. Ал закон ченемдүүлүктөрдүн формалары төмөндөгүдөй болот: анализ, синтез жана салыштыруу; абстракция, жалпылоо жана конкреттештирүү; индукция, дедукция жана аналогия; карым-катнаш жана байланыштарды табуу; түшүнүктөрдү калыптандыруу, алардын классификациясы жана систематизациясы [4].

Мектепте окулуучу өзүнчө предметтер жалпы түрдө бирдей мазмунга ээ болушат. Мисалы, бардык предметтердин материалдарынын түзүлүш формасы окшош, бардыгы тең аныктама, далилдөө жана жыйынтыктоолор аркылуу берилет. Ошондуктан мектепте окулуучу өзүнчө предметтер ой жүгүртүү ишмердүүлүгүнүн өзгөчө эле эмес, жалпы закон ченемдүүлүктүн негизинде өркүндөтүлөт. Ал эми ой жүгүртүүнүн жалпы закон ченемдүүлүгү адам баласында дайыма өркүндөтүлүп жана өнүгүп турат [4].

“Материяны жана кыймылды – жеке предметтерди жана кыймылдын жеке формаларын окуп үйрөнүү жолу менен гана таанып биле алабыз. Жыйынтыгында биз буларды кандай деңгээлде таанып билсек, материяны да, кыймылды да ошондой деңгээлде таанып билебиз” – деп жазат немецтин атактуу философу Ф.Энгельс [5].

Ф.Энгельстин айткандары физиканы окутууда да өтө маанилүү орунга ээ. Себеби, биз мисалы, күчтөрдүн түрлөрүн (сүрүлүү, оордук, серпилүү ж.б.у.с.) окуучуларга окутуунун алдында «күч» деген чоңдук менен абдан жакшы, абдан терең таанышып чыгышыбыз керек. Биз күчтүн өзүн канчалык деңгээлде жеткиликтүү кылып түшүндүрсөк, анда окуучулар күчтүн түрлөрүн да ошончолук деңгээлде түшүнө алат. Дагы бир мисал,

оордук күчү жана салмак бирдей формула менен аныкталат. Көпчүлүк окуучулар алардын айырмачылыгын жакшылап түшүнө беришпейт. Ошондуктан, биз алгач оордук күчү жөнүндөгү билимдерди окуучунун аң-сезиминде туура калыптандырып алгандан кийин гана, салмак деген түшүнүктү оордук күчүнөн айырмалап окутуп кете алабыз. Эгерде окуучу оордук күчүнүн маңызын түшүнө албаган болсо, анда ал, биринчиден, салмакты да түшүнбөйт, экинчиден оордук күчүн салмактан айырмалап көрсөтө алуусу кыйын болуп калат.

Ой жүгүртүүнүн өнүгүшүндөгү негизги ролду билүүгө умтулгандык (любопытность) ойнойт. Ал, жаңы калыптанып келе жаткан ой жүгүртүүнүн кыймылдаткыч күчү катары кызмат кылат. Чебер окумуштуу И.П.Павловдун жогорку нерв ишмердүүлүгү жөнүндөгү окуусу боюнча билүүгө умтулгандык шартсыз рефлекстин базасында пайда болот. Ал эми билүүгө умтулгандыктын андан аркы өнүгүшү окуу жана тарбиялоого негизделген. Билүүгө умтулгандык окуу процессинин дээрлик бардык мезгилинде таанып билүү кызыгууларынын калыптанышынын негизи болуп калат.

Билүүгө умтулгандыктын пайда болушу менен эң биринчи суроолордун келип чыгышы орун алат. Мисалы, “Бул эмне?”, “Эмнеге?”, “Эмне үчүн?” деген өндүүлөр. Табигый илимдердин алгачкы элементтери бешинчи класстын окуучуларына “Табият таануу” деген сабактан берилет. Бул предметти өтүү абдан кызыктуу. Себеби, бул баскычтагы окуучуларда билүүгө умтулуучулук абдан жакшы байкалат. Окуучулардын дээрлик баарында “Бул эмне?”, “Ал эмне?” деген суроолор жаралып турат. Жетинчи класстын окуучуларында “Эмнеге сууга салынган таш чөгүп кетет, ал эми ошондой эле массадагы пробка чөкпөйт?” деген билүүгө умтулуучулук суроо пайда болсо, демонстрацияланган тажрыйбадан кийин сегизинчи класс окуучуларда “Эмне үчүн таза сууда ток өткөн жок, эмне үчүн туз салгандан кийин ток өтө баштады?” деген суроо жаралат. Ал эми окуучуларда пайда болгон суроолордун мазмуну, алардын ой жүгүртүүлөрүнүн өнүгүшүнөн, алган билимдеринен, курчап турган чөйрөсүнүн таасиринен жана окутуу, тарбиялоо методдорунан көз каранды. Окуучулардагы суроолордун жаралышы, бир нерсени же бир кубулушту башка бир түрү менен салыштырууга, билимдерин системалаштырууга, чыныгы объекттердин жана кубулуштардын ортосундагы байланыштарды табууга умтулуусун көрсөтөт. Окуучулар өзүлөрүнүн алдыларына мыкты өздөштүргөн сабагынын айланасындагы суроолорду көп коюшат. Валентин деген окумуштуунун эксперименталдык изилдөөсүнөн төмөндөгүдөй жыйыктыктар келип чыккан: 11-14 жаштагы окуучулар 61,6% илимий суроолордун жана 38,4% жашоо-тиричилик суроолорунун тегерегинде ойлонушат. Бул курактагы балдарды көбүнчө адамдардын жашоосу, дүйнө жана андагы таң калаарлык кубулуштар кызыктырат [4].

Балдардын ой жүгүртүү ишмердүүлүгү ар бир курактык этапта жалпы закондун жана курактык өзгөчөлүктүн негизинде келип чыгат. Ушуга байланыштуу Л. С. Выготскийдин корутундусу ката экендигин белгилөөгө болот. Л. С. Выготскийдин ою боюнча кенже курактагы окуучулардын ой жүгүртүүсү тек гана эстеп калуу жана эстөө аркылуу аныкталат. Тагыраак айтканда бул курактагы балдар үчүн ойлонуу – демек эстөө, ал эми жаш курактагы окуучулар үчүн эстеп калуу – демек ойлонуу болуп эсептелет [6].

Окуучулардын ой жүгүртүүлөрү аларга демонстрацияланган ар кандай далилдөөлөрдүн негизинде, мүмкүнчүлүгү жеткен маселе-эсептерди чыгаруу процесстери, түрдүү кубулуштарды түшүндүрүү үчүн багытталган изилдөөлөр жана жеке өзүнүн жүрүм-туруму аркылуу өнүгөт.

Адабияттар:

1. Леонтьев А.Н. Избранные психологические произведения. -В 2т.- Т. 2. -М.: Педагогика, 1983.

2. Давыдов В.В. Проблемы развивающего обучения: Опыт теоретического и экспериментального психологического исследования. - М.: Педагогика, 1986.
3. Жумалиева Ж. Жаш курак психологиясы /Кырг. мамл. пед. ун-ти. – Бишкек, 1999.
4. Шардаков М.Н. Мышление школьника. – М.: Педагогика, 1963.
5. Энгельс Ф. Диалектика природы. – М.: Госполитиздат, 1955.
6. Выготский Л.С. Избранные психологические исследования. – М.: АПН РСФСР, 1956.
7. Эмилбек уулу А. Ой жүгүртүү түшүнүгү жөнүндө /КУУнун Жарчысы. – 2011. – Атайын чыг. –Б. 364-366.

Компьютерный набор: *Боробаева Ж.*
Компьютерная верстка: *Мамбетова Ж.*
Табалдиева М.
Бумага офсет. Формат 60*84 1/8
Объем 45 п.л. Тираж 100 экз.

Отпечатано в типографии "Университет" КНУ им. Ж.Баласагына
г. Бишкек, просп. Манаса, 101
тел.: +996 (312) 32 31 91; 32 31 75